

VT-1414

Mixer

Миксер

Инструкция по эксплуатации

GB Manual instruction	3
RUS Инструкция по эксплуатации	6
KZ Пайдалану нұсқасы	10
UA Інструкція з експлуатації	14
KG Пайдалануу боюнча нускама	18
RO Instrucțiune de exploatare	21

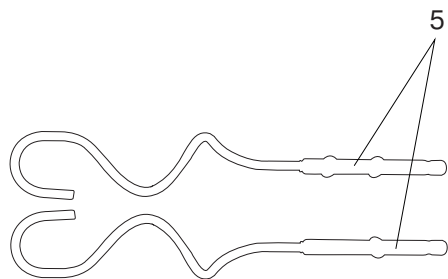
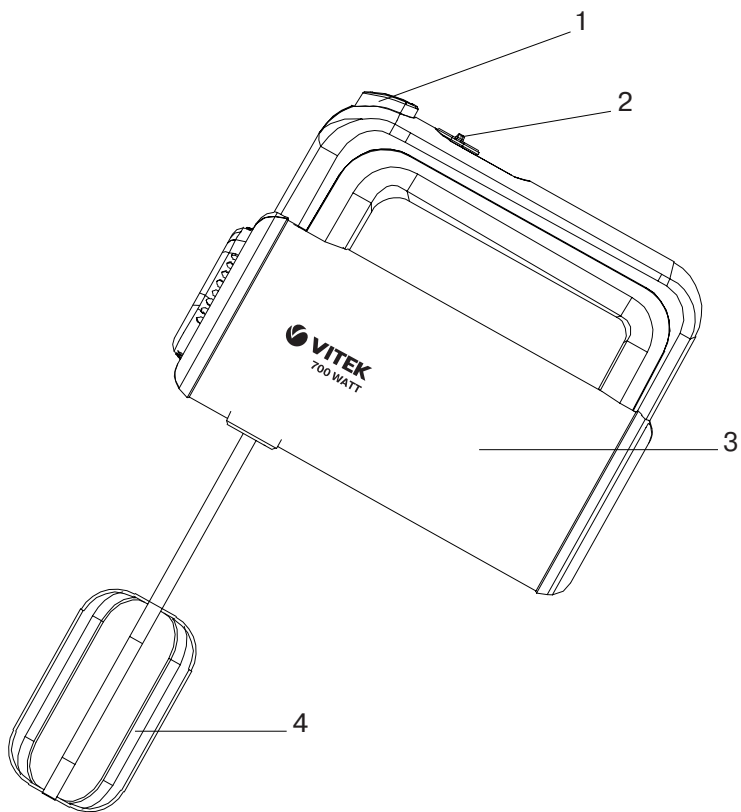

MIXER VT-1414

The mixer is intended for mixing liquids, making sauces and desserts (whipped cream, puddings, cocktails, mayonnaise) and for kneading dough.

DESCRIPTION

1. Attachment release button «**EJECT**»
2. Operation mode switch «**0, 1, 2, 3, 4, 5**»
3. Mixer
4. Beating/mixing attachments (beaters)
5. Dough hooks

SAFETY MEASURES

Before using the unit, read this manual carefully and keep it for future reference.

Use the unit for intended purposes only, as specified in this manual. Mishandling of the unit may lead to its breakage and cause harm to the user or damage to property.

- Before switching the unit on, make sure that voltage of the mains corresponds to unit operating voltage.
- Before using the unit, examine the power cord closely and make sure that it is not damaged. Do not use the unit if you find any damage.
- Provide that the power cord does not contact with hot surfaces and sharp furniture edges. Avoid damaging the isolation of the power cord.
- Do not use the unit near heat sources or open flame.
- Use only the beaters and dough hooks supplied.
- Before using the unit for the first time thoroughly wash all the removable attachments.
- **Do not touch the rotating parts of the unit. Do not let hair or free hanging clothes get into the rotation area.**
- Do not use the beaters and attachments for mixing hard ingredients, such as hard butter or frozen dough.
- Before using the mixer, make sure that the attachments are installed properly and fixed.
- Do not use a beater and a dough hook at the same time.
- Before installing the attachments, make sure that the power plug is not inserted into the mains socket.
- Before connecting the mixer to the mains, make sure that the operation mode switch is set to the off position («**0**»).
- Do not remove or install the attachments during the unit operation.
- Do not use the unit outdoors.

Maximal continuous operation time is no longer than 10 minutes; make at least a 10 minute break before switching the unit on again.

- After mixer operation, switch it off, pull the power plug out of the mains socket and remove the attachments.
- Do not immerse the unit body and base, the power plug or the power cord into water or any other liquids. If the unit is dropped into water, unplug it immediately and only then take the unit out of the water.
- Do not touch the mixer body and base, the power cord and the power plug with wet hands.
- Do not block the ventilation openings on the unit body; this may lead to the electric motor overheating.
- Never leave the plugged-in mixer unattended. Always unplug the unit before cleaning or when you are not using it.
- Never pull the power cord when disconnecting the unit from the mains, take the power plug and carefully remove it from the mains socket.
- Clean the mixer regularly.
- This unit is not intended for usage by children.
- Do not allow children to touch the unit body and the power cord during mixer operation.
- Do not leave children unattended to avoid them using the unit as a toy.
- Place the unit out of reach of children during breaks in the mixer operation.
- The unit is not intended to be used by people with physical, sensory or mental disabilities (including children) or by persons lacking experience or knowledge if they are not under supervision of a person who is responsible for their safety or if they are not instructed by this person on the usage of the unit.
- For children safety reasons do not leave polyethylene bags, used as packaging, unattended.

Attention! Do not allow children to play with polyethylene bags or packaging film.

Danger of suffocation!

- Periodically check the power cord and the plug isolation for damages.
- Do not use the unit if the power cord or plug is damaged, if the unit works improperly or after it was dropped.
- If the power cord is damaged, it should be replaced by the manufacturer, a maintenance service or similar qualified personnel to avoid danger.
- Do not attempt to repair the unit. Do not disassemble the unit by yourself, if any malfunction is detected or after it was dropped, unplug the unit and apply to any authorized service center at the contact addresses given in the warranty certificate and on the website www.vitek.ru.
- To avoid damages, transport the unit in original package only.

ENGLISH

- Keep the unit in a dry cool place out of reach of children and disabled persons.

THIS UNIT IS INTENDED FOR HOUSEHOLD USE ONLY. ITS COMMERCIAL USAGE AND USAGE IN PRODUCTION AREAS AND WORK SPACES IS PROHIBITED.

BEFORE THE FIRST USE

After unit transportation or storage at low temperature, keep it for at least three hours at room temperature before switching on.

- Unpack the unit and remove any stickers that can prevent unit operation.
- Check the unit for damages; do not use it in case of damages.
- Make sure that the operating voltage of the unit corresponds to the voltage of your mains.
- Wash the attachments (4, 5) with warm water and neutral detergent, rinse them and dry.
- Clean the mixer body (3) with a soft, slightly damp cloth and then wipe it dry.

ATTACHMENTS

Beating/mixing attachments (beaters) (4)

Use the beaters (4) for beating cream and egg white, making biscuit dough, puddings, cocktails, whipped cream, mayonnaise, puree and sauces.

Dough hooks (5)

Use for kneading «heavy» dough and mixing minced meat.

Note:

- Do not use the beater (4) and the dough hook (5) at the same time.

UNIT CONTROL

- The attachment release button «EJECT» (1) is used for removing the attachments (4) or (5).
- Use the operation mode switch (2) to select the desired attachment rotation speed «1, 2, 3, 4, 5».

RECOMMENDATIONS ON CHOOSING OPTIMAL OPERATION MODES

The mixer has 5 speed modes «1, 2, 3, 4, 5».

Recommendations on choosing speed mode

Speed	Description
1	Optimal initial speed for mixing dry ingredients.
2	Optimal initial speed for mixing liquid ingredients and salad dressings.
3	Optimal speed for making cake and cookie dough, and bread dough.
4	Optimal speed for beating butter with sugar, making desserts etc.
5	Optimal speed for beating eggs, making frosting, whipped cream, making cocktails, potato mash etc.

USING THE UNIT

- Make sure that the power cord plug is not inserted into the mains socket, and the operation mode switch (2) is set to the position «0».
- Insert the beaters (4) or the dough hooks (5) into corresponding mixer sockets (3) and slightly turn them until they are fixed in the correct position.
- Immerse the attachments into the ingredient mixture.
- Insert the power plug into the mains socket.
- Switch the mixer on with the operation mode switch (2) and select the desired attachment rotation speed «1, 2, 3, 4, 5».
- When you reach the desired consistency, set the operation mode switch (2) to the position «0», wait until the attachments stop and unplug the unit.
- Press the button (1) to release the installed attachments (4 or 5).

Attention!

- Do not press the attachment release button (1) during the unit operation.
- When you install the dough hooks (5), remember that the attachment with a bigger disc should be installed into the right socket, and the attachment with a smaller one to the left socket. It is necessary to prevent the ingredients from spilling out of the bowl / container.

Notes:

- Select the mixing speed depending on the type of ingredients. Always start operation at the low speed and then gradually increase it. As the mixture becomes thicker or more homogeneous during mixing, increase the power by switching to a higher speed.
- Maximal continuous operation time is no longer than **10 minutes**; make at least a **10 minute** break before switching the unit on again.
- Let the unit cool down to room temperature.
- Do not block the ventilation openings on the unit body, this may lead to the electric motor overheating.

Food processing recommendations

Used attachments: dough hooks (5)		
Kneading	Capacity	Duration
Yeasted dough	no more than 500 g of flour	5 minutes
Used attachments: beating/mixing attachments (beaters) (4)		
Beating/mixing	Capacity	Duration
Waffles and pancake dough	About 750 g	3 minutes
Liquid sauces, cream and soups	About 750 g	3 minutes
Mayonnaise	Maximum 3 egg yolks	5 minutes
Mashed potatoes	Maximum 750 g	3 minutes
Whipped cream	Maximum 500 g	5 minutes
Beating egg whites	Maximum 5 egg yolks	3 minutes
Cake mixture	About 750 g	3 minutes

Note: all data in this table are given as recommendations.

CLEANING AND CARE

- Switch the mixer off and unplug it.
- Wash the attachments (4, 5) with warm water and a neutral detergent, then dry them.
- Clean the mixer body (3) with a soft damp cloth and then wipe it dry.
- Do not immerse the mixer body (3), power cord and power plug into water or any other liquids.
- Provide that no liquids get into the mixer body (3).
- Use neutral detergents to remove dirt; do not use metal brushes, abrasive detergents and solvents.

STORAGE

- Clean the unit before taking it away for storage.
- Do not wind the power cord around the unit body.
- Keep the unit in a dry cool place out of reach of children and disabled persons.

DELIVERY SET

Mixer – 1 pc.
 Beaters – 2 pcs.
 Dough hooks – 2 pcs.
 Instruction manual – 1 pc.
 Warranty certificate – 1 pc.

TECHNICAL SPECIFICATIONS

Power supply: 220-240 V ~ 50-60 Hz
 Rated input power: 200 W
 Maximal power: 700 W

RECYCLING



For environment protection do not throw out the unit and the batteries (if included), do not discard the unit and the batteries with usual household waste after the service life expiration; apply to specialized centers for further recycling.

The waste generated during the disposal of the unit is subject to mandatory collection and consequent disposal in the prescribed manner.

For further information about recycling of this product apply to a local municipal administration, a disposal service or to the shop where you purchased this product.

The manufacturer preserves the right to change design, structure and specifications not affecting general principles of the unit operation without a preliminary notification due to which insignificant differences between the manual and product may be observed. If the user reveals such differences, please report them via e-mail info@vitek.ru for receipt of an updated manual.

Unit operating life is 3 years

Guarantee

Details regarding guarantee conditions can be obtained from the dealer from whom the appliance was purchased. The bill of sale or receipt must be produced when making any claim under the terms of this guarantee.

РУССКИЙ

МИКСЕР VT-1414

Миксер предназначен для смешивания жидкостей, приготовления соусов и десертов (взбитых сливок, пудингов, коктейлей, майонеза), а также для замешивания теста.

ОПИСАНИЕ

1. Кнопка снятия насадок «ЕJECT» (Извлечь)
2. Переключатель режимов работы «0, 1, 2, 3, 4, 5»
3. Миксер
4. Насадки-венчики для взбивания/смешивания
5. Насадки для замешивания теста

МЕРЫ БЕЗОПАСНОСТИ

Перед началом эксплуатации электроприбора внимательно прочитайте настоящее руководство и сохраните его для использования в качестве справочного материала.

Используйте устройство только по его прямому назначению, как изложено в данном руководстве. Неправильное обращение с устройством может привести к его поломке, причинению вреда пользователю или его имуществу.

- Перед включением убедитесь, что напряжение электрической сети соответствует рабочему напряжению устройства.
- Перед использованием устройства внимательно осмотрите сетевой шнур и убедитесь, что он не повреждён. Если вы обнаружили повреждение, не пользуйтесь устройством.
- Не допускайте контакта сетевого шнура с горячими поверхностями и острыми краями мебели. Не допускайте повреждения изоляции сетевого шнура.
- Не используйте устройство в непосредственной близости от источников тепла или открытого пламени.
- Используйте только те венчики и насадки, которые входят в комплект поставки.
- Перед первым использованием устройства тщательно промойте все съёмные насадки.
- **Не прикасайтесь к вращающимся частям устройства. Не допускайте попадания волос или свободно висящих элементов одежды в зону вращения.**
- Запрещается использовать венчики насадки для смешивания твёрдых ингре-

диентов, таких как, например, твёрдое сливочное масло или замороженное тесто.

- Перед использованием миксера убедитесь, что насадки установлены правильно и зафиксированы.
- Запрещается использовать одновременно венчик для взбивания и насадку для замешивания теста.
- Перед установкой насадок убедитесь, что вилка сетевого шнура не вставлена в электрическую розетку.
- Прежде чем подсоединить миксер к электросети убедитесь, что переключатель режимов работы установлен в положение выключено («0»).
- Запрещается снимать и устанавливать насадки во время работы устройства.
- Запрещается использовать устройство вне помещений.

Максимальная продолжительность непрерывной работы не более 10 минут, повторное включение производите не ранее, чем через 10 минут.

- После эксплуатации миксера выключите его, извлеките вилку сетевого шнура из розетки и отсоедините насадки.
- Не погружайте корпус и основание устройства, сетевой шнур или вилку сетевого шнура в воду или любые другие жидкости. Если устройство упало в воду, извлеките вилку сетевого шнура из розетки, только затем достаньте устройство из воды.
- Не прикасайтесь к корпусу и основанию миксера, сетевому шнуру и вилке сетевого шнура мокрыми руками.
- Не закрывайте вентиляционные отверстия на корпусе устройства, это может привести к перегреву электродвигателя.
- Не оставляйте миксер, включенный в сеть без присмотра. Отключайте устройство перед чисткой, сменой насадок, а так же если вы им не пользуетесь.
- Отключая устройство от электросети, никогда не дергайте за сетевой шнур, возьмитесь за вилку сетевого шнура и аккуратно извлеките её из розетки.
- Регулярно проводите чистку миксера.
- Данное устройство не предназначено для использования детьми.
- Не разрешайте детям касаться корпуса устройства и сетевого шнура во время работы миксера.
- Дети должны находиться под присмотром для недопущения игр с прибором.

- В перерывах во время работы с миксером, ставьте устройство в местах недоступных для детей.
- Прибор не предназначен для использования лицами (включая детей) с пониженными физическими, сенсорными или умственными способностями или при отсутствии у них жизненного опыта или знаний, если они не находятся под присмотром или не проинструктированы об использовании прибора лицом, ответственным за их безопасность.
- Из соображений безопасности детей не оставляйте полиэтиленовые пакеты, используемые в качестве упаковки, без присмотра.

Внимание! Не разрешайте детям играть с полиэтиленовыми пакетами или пленкой.
Опасность удушья!

- Периодически проверяйте сетевой шнур и вилку сетевого шнура на предмет повреждения изоляции.
- Запрещается использовать устройство при наличии повреждений сетевого вилки или сетевого шнура, если устройство работает с перебоями, а также после его падения.
- При повреждении шнура питания его замену во избежание опасности должны производить изготовитель, сервисная служба или подобный квалифицированный персонал.
- Запрещается самостоятельно ремонтировать прибор. Не разбирайте прибор самостоятельно, при возникновении любых неисправностей, а также после падения устройства выключите прибор из розетки и обратитесь в любой авторизованный (уполномоченный) сервисный центр по контактным адресам, указанным в гарантийном талоне и на сайте www.vitek.ru.
- Во избежание повреждений перевозите устройство в заводской упаковке
- Храните устройство в сухом прохладном месте, недоступном для детей и людей с ограниченными возможностями.

ДАННЫЙ ПРИБОР ПРЕДНАЗНАЧЕН ДЛЯ ИСПОЛЬЗОВАНИЯ ТОЛЬКО В БЫТОВЫХ УСЛОВИЯХ. ЗАПРЕЩАЕТСЯ КОММЕРЧЕСКОЕ ИСПОЛЬЗОВАНИЕ И ИСПОЛЬЗОВАНИЕ ПРИБОРА В ПРОИЗВОДСТВЕННЫХ ЗОНАХ И РАБОЧИХ ПОМЕЩЕНИЯХ.

ПЕРЕД ПЕРВЫМ ИСПОЛЬЗОВАНИЕМ

После транспортировки или хранения устройства при пониженной температуре необходимо выдержать его при комнатной температуре не менее трёх часов.

- Извлеките устройство из упаковки, удалите любые наклейки, мешающие его работе.
- Проверьте целостность устройства, при наличии повреждений не пользуйтесь им.
- Убедитесь, что рабочее напряжение устройства соответствует напряжению электросети.
- Насадки (4, 5) вымойте тёплой водой с нейтральным моющим средством, ополосните и просушите.
- Корпус миксера (3) протрите мягкой слегка влажной тканью, после чего вытрите насухо.

НАСАДКИ

Насадки-венчики для взбивания/смешивания (4)

Используйте насадки-венчики (4) для взбивания сливок, яичного белка, приготовления бисквитного теста, пудингов, коктейлей, крема, майонеза, пюре, соусов.

Насадки для замешивания теста (5)

Используйте для замешивания «тяжелого» теста, перемешивания фарша.

Примечание:

- Запрещается использовать вместе с насадкой-венчиком для взбивания (4) насадку для замеса теста (5).

УПРАВЛЕНИЕ УСТРОЙСТВОМ

- Кнопка снятия насадок «ЕЈЕСТ» (1) используется для отсоединения насадок (4) или (5).
- Переключателем режимов работы (2) вы можете выбрать нужную скорость вращения насадок «1, 2, 3, 4, 5».

ИСПОЛЬЗОВАНИЕ УСТРОЙСТВА

- Убедитесь, что вилка сетевого шнура не вставлена в электрическую розетку, а переключатель режимов работы (2) установлен в положение «0».
- Вставьте насадки-венчики (4) или насадку для замешивания теста (5) в соответствующие гнезда миксера (3) и слегка поверните их, пока они не зафиксируются в правильном положении.
- Погрузите насадки в смесь ингредиентов.
- Вставьте вилку сетевого шнура в электрическую розетку.

РУССКИЙ

- Включите миксер переключателем режимов работы (2) и выберите нужную скорость вращения насадок «1, 2, 3, 4, 5».
- Когда желаемая консистенция будет достигнута установите переключатель режимов работы (2) в положение «0», дождитесь остановки насадок и извлеките вилку сетевого шнура из электрической розетки.
- Нажмите на кнопку (1) для снятия установленных насадок (4 или 5).

Внимание!

- Не нажимайте кнопку снятия насадок (1) во время работы устройства.
- Вставляя насадки для замешивания теста (5), помните, что насадку с большей шайбой нужно вставить в правое гнездо, а насадку с меньшей шайбой в левое гнездо. Это необходимо, чтобы ингредиенты не выплёскивались через край посуды / ёмкости.

Примечания:

- Устанавливайте скорость перемешивания в зависимости от типа ингредиентов. Всегда начинайте работать с низкой скоростью, а затем постепенно увеличивайте ее. По мере того, как смесь во время перемешивания становится гуще или однороднее, увеличивайте мощность, переключаясь на более высокую скорость.
- Максимальная продолжительность непрерывной работы составляет не более **10 минут**, повторное включение производите не ранее, чем через **10 минут**.
- Позвольте прибору охладиться до комнатной температуры.
- Не закрывайте вентиляционные отверстия на корпусе миксера, это может вызвать перегрев электродвигателя.

РЕКОМЕНДАЦИИ ПО ВЫБОРУ ОПТИМАЛЬНЫХ РЕЖИМОВ РАБОТЫ

Миксер имеет 5 скоростных режимов «1, 2, 3, 4, 5».

Рекомендации по выбору скорости

Скорость	Описание
1	Оптимальная начальная скорость для смешивания сухих продуктов.
2	Оптимальная начальная скорость для смешивания жидких ингредиентов, заправок для салатов.
3	Оптимальная скорость для замешивания теста для тортов, печенья и хлеба.
4	Оптимальная скорость для взбивания сливочного масла и сахара, приготовления десертов и т.д.
5	Оптимальная скорость для взбивания яиц, приготовления глазури, взбитых сливок, коктейлей, приготовления картофельного пюре и т.д.

Рекомендации по переработке продуктов

Используемые насадки: насадки для замешивания теста (5)		
Замешивание	Объём	Продолжительность
Дрожжевое тесто	не более 500 г муки	5 минут
Используемые насадки: насадки-венчики для взбивания/смешивания (4)		
Взбивание/смешивание	Объём	Продолжительность
Тесто для вафель, блинов	Около 750 г	3 минуты
Жидкие соусы, кремы и супы	Около 750 г	3 минуты
Майонезы	Максимум. 3 яичных желтка	5 минут
Картофельное пюре	Максимум 750 г	3 минуты
Взбитые сливки	Максимум 500 г	5 минут
Взбивание яичных белков	Максимум. 5 яичных белков	3 минуты
Смесь для торта	Около 750 г	3 минуты

Примечание: все данные в таблице носят рекомендательный характер.

ЧИСТКА И УХОД

- Выключите миксер и извлеките вилку сетевого шнура из электрической розетки.
- Вымойте насадки (4, 5) тёплой водой с нейтральным моющим средством, затем просушите их.
- Протрите корпус миксера (3) мягкой влажной тканью, после чего вытрите их насухо.
- Не погружайте корпус миксера (3), сетевой шнур и вилку сетевого шнура в воду или любые другие жидкости.
- Не допускайте попадания любой жидкости в корпус миксера (3).
- Для удаления загрязнений используйте нейтральные чистящие средства, не используйте металлические щётки, абразивные чистящие средства и растворители.

ХРАНЕНИЕ

- Прежде чем убрать устройство на длительное хранение, проведите его чистку.
- Не наматывайте сетевой шнур на корпус устройства.
- Храните устройство в сухом прохладном месте, недоступном для детей и людей с ограниченными возможностями.

КОМПЛЕКТ ПОСТАВКИ

Миксер – 1 шт.
 Насадки-венчики для взбивания – 2 шт.
 Насадки для замешивания теста – 2 шт.
 Инструкция – 1 шт.
 Гарантийный талон – 1 шт.

ТЕХНИЧЕСКИЕ ХАРАКТЕРИСТИКИ

Электропитание: 220-240 В ~ 50-60 Гц
 Номинальная потребляемая мощность: 200 Вт
 Максимальная мощность: 700 Вт

УТИЛИЗАЦИЯ



В целях защиты окружающей среды, после окончания срока службы прибора и элементов питания (если входят в комплект), не выбрасывайте их вместе с обычными бытовыми отходами, передайте прибор и элементы питания в специализированные пункты для дальнейшей утилизации.

Отходы, образующиеся при утилизации изделий, подлежат обязательному сбору с последующей утилизацией в установленном порядке. Для получения дополнительной информации об утилизации данного продукта обратитесь в местный муниципалитет, службу утилизации бытовых отходов или в магазин, где Вы приобрели данный продукт.

Производитель сохраняет за собой право изменять дизайн, конструкцию и технические характеристики, не влияющие на общие принципы работы устройства, без предварительного уведомления, из-за чего между инструкцией и изделием могут наблюдаться незначительные различия. Если пользователь обнаружил такие несоответствия, просим сообщить об этом по электронной почте info@vitek.ru для получения обновленной версии инструкции.

Срок службы устройства – 3 года

ЕАС Данное изделие соответствует всем требуемым европейским и российским стандартам безопасности и гигиены.

ИЗГОТОВИТЕЛЬ: СТАР ПЛЮС ЛИМИТЕД (STAR PLUS LIMITED)

МЕСТОНАХОЖДЕНИЕ И ПОЧТОВЫЙ АДРЕС ДЛЯ СВЯЗИ: ЮНИТ БИ ЭНД СИ, 15Й ЭТАЖ, КЭЙСИ АБЕРДИН ХАУС, №38, ХЕНГ ИП РОУД, ВОНГ ЧУК ХАНГ, ГОНКОНГ, КНР

ИМПОРТЕР И УПОЛНОМОЧЕННОЕ ИЗГОТОВИТЕЛЕМ ЛИЦО: ООО «ВИТЕК.РУС»

МЕСТОНАХОЖДЕНИЕ И ПОЧТОВЫЙ АДРЕС ДЛЯ СВЯЗИ: РФ, 117452, Г. МОСКВА, ЧЕРНОМОРСКИЙ БУЛЬВАР, ДОМ 17, КОРП. 1, ЭТАЖ 4, ОФИС 401, КАБ. 1.

Тел.: +7 (499) 685-48-18, e-mail: info@vitek.ru

Ответственность за несоответствие продукции требованиям технических регламентов Таможенного союза возложена на уполномоченное изготовителем лицо.

www.vitek.ru

ТЕЛЕФОН ДЛЯ СПРАВОК: 8-800-100-18-30

СДЕЛАНО В КНР

ҚАЗАҚША

МИКСЕР VT-1414

Миксер сұйықтықтарды араластыру, тұздықтар мен тәттілерді (бұлғанған кілегей, пудинг, коктейль, майонез) әзірлеу, сонымен қатар қамыр илеу үшін арналған.

СИПАТТАМАСЫ

1. «ЕЈЕСТ» (Шығару) қондымаларды шешу батырмасы
2. Жұмыс режимдерінің ауыстырғышы «0, 1, 2, 3, 4, 5»
3. Миксер
4. Бұлғауға/араластыруға арналған қондырма-бұлғауыштар
5. Қамырды илеуге арналған қондырмалар

ҚАУІПСІЗДІК ШАРАЛАРЫ

Аспапты пайдалану алдында берілген нұсқаулықпен зейін қойып танысыңыз және оны анықтамалық материал ретінде пайдалану үшін сақтап қойыңыз.

Құрылғыны осы басшылықта жазылғандай тек оның тікелей міндеті бойынша ғана пайдаланыңыз. Құрылғыны дұрыс пайдаланбау оның бұзылуына, пайдаланушыға немесе оның мүлкіне зиян келтіруіне әкелуі мүмкін.

- Миксерді алғашқы іске қосқан кезде, аспаптың жұмыс істеу кернеуі желінің кернеуіне сәйкес келетініне көз жеткізіңіз.
- Құрылғыны пайдалану алдында желілік бауды зейін қойып қарап шығыңыз және оның бүлінбегеніне көз жеткізіңіз. Егер сіз бүлнуді тапсаңыз, құрылғыны пайдаланбаңыз.
- Желілік баудың ыстық беттермен және жиһаздың үшкір шеттерімен жанасуына жол бермеңіз.
- Құрылғыны жылу көздерінің немесе ашық оттың тікелей қасында пайдаланбаңыз.
- Жеткізілім жинағына кіретін бұлғауыштар мен қондырмаларды ғана пайдаланыңыз.
- Құрылғыны алғашқы пайдалану алдында барлық шешіlmелі қондырмаларды мұқият жуыңыз.
- **Құрылғының айналатын бөліктеріне қолыңызды тигізбеңіз. Шаштың немесе еркін салбыраған киім бөліктерінің айналу аймағына таянуына жол бермеңіз.**
- Бұлғауыштарды қондырмаларды қатты тағамдарды, мысалы қатты сары май немесе мұздатылған қамырды ааараластыру үшін пайдалануға тыйым салынады.
- Миксерді пайдалану алдында қондырмалардың дұрыс орнатылғанына және бекітілгеніне көз жеткізіңіз.

- Бұлғауға арналған бұлғауыш пен қамырды раластыруға арналған қондырманы бір уақытта пайдалануға тыйым салынады.
- Қондырмаларды орнату алдында желілік баудың айыртетігі электрлік ашалыққа салынбағанына көз жеткізіңіз.
- Миксерді электржелісіне қосу алдында жұмыс режимдерінің ауыстырғышы сөндірілген («0») күйіне белгіленгеніне көз жеткізіңіз.
- Құрылғы жұмыс істеп тұрғанда қондырмаларды шешуге және орнатуға тыйым салынады.
- Құрылғыны панажайлардан тыс пайдалануға тыйым салынады.

Үздіксіз жұмыс істеудің максималды ұзақтығы 10 минут артық емес, қайталап іске қосуды 10 минуттан көм емес уақыттан кейін жүзеге асырыңыз.

- Миксерді пайдаланып болғаннан кейін оны сөндіріңіз, желілік баудың айыртетігін ашалықтан шығарыңыз және қондырмаларды шешіңіз.
- Құрылғының корпусы мен негізін, желілік бауды немесе желілік баудың айыртетігін суға немесе кез-келген басқа сұйықтықтарға марымаңыз. Егер құрылғы суға түсіп кетсе, желілік баудың айыртетігін ашалықтан шығарыңыз, содан кейін ғана құрылғыны судан шығарыңыз.
- Миксердің корпусы мен негізіне, желілік бауға және желілік баудың айыртетігіне сулы қолыңызды тигізбеңіз.
- Құрылғы корпусындағы желдетіс саңылауларын жаппаңыз, бұл электрмотордың қызып кетуіне әкелуі мүмкін.
- Желіге қосылған миксерді қараусыз қалдырмаңыз. Тазалау, қондырмаларды алмастыру алдында, сонымен қатар сіз оны пайдаланбайтын болсаңыз құрылғыны сөндіріңіз.
- Құрылғыны электржелісінен ажыратқанда, ешқашан желілік баудан тартпаңыз, желілік баудың айыртетігінен ұстаңыз және оны ашалықтан ұқыпты шығарыңыз.
- Миксерді тазалауды мезгілімен атқарыңыз.
- Берілген құрылғы балалардың пайдалануына арналмаған.
- Балаларға миксер жұмыс істеген уақытта құрылғы корпусына және желілік бауға қолдарын тигізуге рұқсат етпеңіз.
- Аспаппен ойнауларына жол бермеу үшін балаларды қадағалау керек.
- Миксермен жұмыс істеу арасындағы үзілістерде, құрылғыны балалардың қолы жетпейтін қойыңыз.

- Дене, сенсорлық немесе ақыл-сана мүмкіндіктері төмендетілген тұлғалардың (балаларды қоса алғанда) немесе оларда өмірлік тәжірибесі немесе білімі болмаса, егер олар бақыланбаса немесе олардың қауіпсіздігі үшін жауап беретін тұлғамен аспапты пайдалану туралы нұсқаулықтар берілген болмаса, аспап олардың пайдалануына арналмаған.
- Балалардың қауіпсіздігі мақсатында орау ретінде пайдаланылатын полиэтилен қаптарды қараусыз қалдырмаңыз.

Назар аударыңыз! Балаларға полиэтилен қаптармен немесе үлдірмен ойнауға рұқсат емпеңіз. **Тұншығу қаупі бар!**

- Желілік бауды және желілік баудың айыртетігін оқшаулануының бүлінуіне мезгілімен тексеріп тұрыңыз.
- Желілік айыртетігінің немесе желілік бауының бүлінуі болған кезде, егер құрылғы іркілістермен жұмыс істесе, сонымен қатар ол құлағаннан кейін құрылғыны пайдалануға тыйым салынады.
- Қуаттандыру бауы зақымданғанда қауіп тудырмау үшін оны дайындаушы, сервистік қызмет немесе баламалы білікті маман ауыстыруы тиіс.
- Аспапты өз бетімен жөндеуге тыйым салынады. Аспапты өз бетіңізбен бөлшектемеңіз, кез-келген ақаулықтар пайда болғанда, сонымен қатар құрылғы құлағаннан кейін аспапты ашалықтан сөндіріңіз және кепілдік талонында және www.vitek.ru сайтында көрсетілген хабарласу мекен-жайлары бойынша кез-келген туындыгерлес (өкілетті) қызмет көрсету орталықтарына хабарласыңыз.
- Бүлінулерге жол бермеу үшін құрылғыны зауыттық орауда тасымалдаңыз
- Құрылғыны құрғақ салқын, балалардың және мүмкіндіктері шектеулі адамдардың қолы жетпейтін жерде сақтаңыз.

ОСЫ ҚҰРАЛ ТЕК ТҰРМЫСТЫҚ ЖАҒДАЙЛАРДА ПАЙДАЛАНУҒА АРНАЛҒАН. ӨНДІРІСТІК АЙМАҚТАР МЕН ЖҰМЫС ҮЙ-ЖАЙЛАРЫНДА АСПАПТЫ ПАЙДАЛАНУҒА ЖӘНЕ КОММЕРЦИЯЛЫҚ ПАЙДАЛАНУҒА ТЫЙЫМ САЛЫНАДЫ.

АЛҒАШҚЫ ПАЙДАЛАНУ АЛДЫНДА

Құрылғыны төмен температура жағдайында тасымалдаған немесе сақтаған кезде оны бөлме температурасында үш сағаттан кем емес уақыт бойы ұстау қажет.

- Құрылғыны ораудан шығарыңыз, оның жұмысына кедергі болатын кез-келген жапсырмаларды жойыңыз.
- Құрылғының тұтастығын тексеріңіз, бүлінулері болғанда оны пайдаланбаңыз.
- Құрылғының жұмыс істеу кернеуі электржелісінің кернеуіне сәйкес келетініне көз жеткізіңіз.
- Қондырмаларды (4, 5) бейтарап жуғыш құралы бар жылы сумен жуыңыз, шайыңыз және құрғатыңыз.
- Миксер корпусын (3) жұмсақ, сәл дымқыл матамен сүртіңіз, содан кейін құрғатып сүртіңіз.

ҚОНДЫРМАЛАР

Бұлғауға/араластыруға арналған қондырма-бұлғауыштар (4)

Қондырма-бұлғауыштарды (4) кілегейді, жұмыртқа ақуызын бұлғау, бсиквит қамырын, пудингтерді, коктейльдерді, кремдерді, майонезді, езбені, тұздықтарды әзірлеу үшін пайдаланыңыз.

Қамырды илеуге арналған қондырмалар (5)

«Ауыр» қамырды илеу, фаршты араластыру үшін пайдаланыңыз.

Ескерту: Бұлғауға арналған қондырма-бұлғауышпен (4) бірге қамырды илеуге арналған қондырманы (5) пайдалануға тыйым салынады.

ҚҰРЫЛҒЫНЫ БАСҚАРУ

- «EJECT» қондырмаларды шешу батырмасы (1) қондырмаларды (5) немесе (6) шешу үшін пайдаланылады.
- Жұмыс режимдерінің ауыстырығышымен (2) сіз қондырмалардың қажетті айналу жылдамдығын таңдай аласыз «1, 2, 3, 4, 5».

ҚҰРЫЛҒЫНЫ ПАЙДАЛАНУ

- Желілік баудың айыртетігі электрлік ашалыққа салынғанына, ал жұмыс режимдерінің ауыстырығышы (2) «0» күйіне белгіленгеніне көз жеткізіңіз.
- Бұлғауыш-қондырмаларды (4) немесе қамыр илеуге арналған қондырманы (5) миксердің сәйкес ұясына (3) салыңыз және оларды, дұрыс қалыпта бекітілгенге дейін сәл бұрыңыз.
- Қондырмаларды ингредиенттер қоспасына батырыңыз.
- Желілік баудың айыртетігін электрлік ашалыққа салыңыз.

ҚАЗАҚША

- Жұмыс режимдерінің ауыстырғышымен (2) миксерді іске қосыңыз және қондырмалардың қажетті айналу жылдамдығын таңдаңыз «1, 2, 3, 4, 5».
- Қалаған консистенцияға жеткен кезде жұмыс режимдері ауыстырғышын (2) күйіне «0» орнатыңыз, қондырмалар тоқтағанға дейін күтіңіз және желі бауының ашасын электр розеткадан суырыңыз.
- Орнатылған қондырмаларды (4 немесе 5) шешу үшін батырманы (1) басыңыз.

Назар аударыңыз!

- Құрылғы жұмыс істеп тұрғанда қондырмаларды шешу батырмасын (1) баспаңыз.
- Қамыр илеуге арналған қондырмаларды (5) салғанда, үлкен шайбасы бар қондырманы оң жақ ұяға салу керектігін, ал кішірек шайбасы бар қондырманы сол жақ ұяға салу керектігін есте сақтаңыз. Бұл ингредиенттер ыдыс /

сыйымдылық шетінен төгіліп кетпес үшін қажет.

Ескертпелер:

- Ингредиенттердің түріне байланысты араластыру жылдамдығын үлкейтіңіз. Әрқашан төмен жылдамдықпен жұмыс істей бастаңыз, содан кейін оны біртіндеп үлкейтіңіз. Араластыру кезінде қоспа қойоланып біркелкі болған сайын, жоғары жылдамдыққа ауыстыру арқылы қуатты үлкейтіңіз.
- Үздіксіз жұмыс істеудің максималды ұзақтығы **10 минут** артық емес, қайталап іске қосуды **10 минуттан** кем емес уақыттан кейін жүзеге асырыңыз.
- Аспапты бөлме температурасына дейін суытыңыз.
- Миксер корпусындағы желдетіс саңылауларын жаппаңыз, бұл мотордың қызып кетуін тудыруы мүмкін.

ОҢТАЙЛЫ ЖҰМЫС РЕЖИМДЕРІН ТАҢДАУ БОЙЫНША ҰСЫНЫСТАР

Миксердің 5 жылдамдық «1, 2, 3, 4, 5» режимі бар.

Жылдамдықты таңдау бойынша ұсыныстар

Жылдамдық	Сипаттамасы
1	Құрғақ өнімдерді араластыру үшін оңтайлы бастапқы жылдамдық.
2	Сұйық ингредиенттерді, салат тұздықтарын араластырудың оңтайлы бастапқы жылдамдығы.
3	Торттарға, печеньеге және нанға қамыр илеуге арналған оңтайлы жылдамдық.
4	Сары май мен қантты шайқауға, десерттер және т. б. өзірлеу үшін оңтайлы жылдамдық.
5	Жұмыртқаны шайқауға, глазурь дайындауға, шайқалған кілегей, коктейльдер, картоп пюресі және т. б. өзірлеу үшін оңтайлы жылдамдық.

Өнімдерді өңдеу бойынша ұсыныстар

Пайдаланылатын қондымалар: Қамыр илеуге арналған қондырмалар (5)		
Илеу	Көлемі:	Ұзақтығы
Ашытқылы қамыр	500 г-нан аспайтын ұн	5 минут
Пайдаланылатын қондымалар: шайқауға/араластыруға арналған шайқағыш-қондырмалар (4)		
Шайқау/араластыру	Көлемі:	Ұзақтығы
Вафлилер, құймақтарға арналған қамыр	Шамамен 750 г	3 минут
Сұйық тұздықтар, кремдер мен көжелер	Шамамен 750 г	3 минут
Майонездер	Максимум. 3 жұмыртқаның сарысы	5 минут
Картоп езбесі	Максимум 750 г	3 минут
Бұлғанған кілегей	Максимум 500 г	5 минут
Жұмыртқа ақуыздарын шайқау	Максимум. 5 жұмыртқаның ақуызы	3 минут
Тортқа арналған қоспа	Шамамен 750 г	3 минут

Ескерту: кестедегі барлық мәліметтер ұсыныстық сипатта келтірілген.

ТАЗАЛАУ ЖӘНЕ КҮТІМ

- Миксерді сөндіріңіз және желілік баудың айыртетігін электрлік ашалықтан шығарыңыз.
- Қондырмаларды (4, 5) бейтарап жуғыш құралы бар жылы сумен жуыңыз, одан кейін оларды құрғатыңыз.
- Миксер корпусын (3) жұмсақ, сәл дымқыл матамен сүртіңіз, содан кейін оларды құрғатып сүртіңіз.
- Миксер корпусын (3), желілік баусымды мен желілік баусым ашасын суға немесе басқа кез келген сұйықтыққа матырмаңыз.
- Миксер (3) корпусына кез-келген сұқйытықтың тиюіне жол бермеңіз.
- Ластануларды жою үшін бейтарап тазалағыш заттарды пайдаланыңыз, металл қылшақтарды, қажайтын тазалағыш заттарды және еріткіштерді пайдаланбаңыз.

САҚТАУ

- Құрылғыны ұзақ сақтауға салып қойғанға дейін, оны тазалауды жүргізіңіз.
- Желілік бауды құрылғы корпусына оарамаңыз.
- Құрылғыны құрғақ салқын, балалардың және мүмкіндіктері шектеулі адамдардың қолы жетпейтін жерде сақтаңыз.

ЖЕТКІЗІЛІМ ЖИНАҒЫ

Миксер – 1 дн.
 Бұлғауға арналған
 қондыма-бұлғауыштар – 2 дн.
 Қамырды илеуге арналған
 қондырмалар – 2 дн.
 Нұсқаулық – 1 дн.
 Кепілдік талоны – 1 дн.

ТЕХНИКАЛЫҚ СИПАТТАМАЛАРЫ

Электрлік қуаттандыруы: 220-240 В ~ 50-60 Гц
 Номиналдық тұтынатын қуаты: 200 Вт
 Максималды қуаты: 700 Вт

Дайындаушы аспапты жақсарту мақсатында, алдын-ала хабарламай, аспаптың дизайнын, конструкциясы және оның жұмыс қағидатына

өсер етпейтін техникалық сипаттарын өзгерту құқығын өзіне қалдырады, соған байланысты нұсқаулық пен бұйымның арасында кейбір айырмашылықтар болуы мүмкін. Егер пайдаланушы осындай сәйкессіздіктерді анықтаса, нұсқаулықтың жаңартылған нұсқасын алу үшін сәйкессіздік туралы info@vitek.ru электрондық поштасына хабарлауыңызды сұраймыз.

Құрылғының қызмет ету мерзімі – 3 жыл

ҚАЙТА ӨНДЕУ



Қоршаған ортаны қорғау мақсатында, аспаптың және қуаттандыру элементтерінің (егер жинақтың құрамына кірсе) қызмет ету мерзімі аяқталғаннан кейін, оларды күнделікті тұрмыстық қалдықтармен бірге тастауға болмайды, аспап пен қуаттандыру элементтерін ары қарай кәдеге асыру үшін мамандандырылған орындарға өткізу керек.

Бұйымдарды қайта өңдеу кезінде пайда болатын қалдықтар белгіленген тәртіп бойынша келесі қайта өңделетін міндетті жинауға жатады. Берілген өнімді қайта өңдеу туралы қосымша ақпаратты алу үшін жергілікті муниципалитетке, тұрмыстық қалдықтарды қайта өңдеу қызметіне немесе берілген өнімді Сіз сатып алған дүкенге хабарласыңыз.

Гарантиялық міндеттілігі

Гарантиялық жағдайдағы қаралып жатқан бөлшектер дилерден тек сатып алынған адамға ғана беріледі. Осы гарантиялық міндеттілігіндегі шағымдалған жағдайда төлеген чек немесе квитанциясын көрсетуі қажет.

ЕАС

УКРАЇНЬСКА

МІКСЕР VT-1414

Міксер призначений для змішування рідин, приготування соусів і десертів (збитих вершків, пудингів, коктейлів, майонезу), а також для замісу тіста.

ОПИС

1. Кнопка зняття насадок «ЕJECT» (Вийняти)
2. Перемикач режимів роботи «0, 1, 2, 3, 4, 5»
3. Міксер
4. Насадки-віночки для збивання/змішування
5. Насадки для замішування тіста

ЗАПОБІЖНІ ЗАХОДИ

Перед початком експлуатації електроприладу уважно прочитайте це керівництво з експлуатації і збережіть його для використання як довідковий матеріал.

Використовуйте пристрій тільки за його прямим призначенням, як викладено у цьому керівництві. Неправильне поводження з пристроєм може привести до його поломки, спричинення шкоди користувачеві або його майну.

- Перед вмиканням переконайтеся, що напруга електричної мережі відповідає робочій напрузі пристрою.
- Перед використанням пристрою уважно огляньте мережевий шнур і переконайтеся, що він не пошкоджений. Якщо ви виявили пошкодження, не користуйтеся пристроєм.
- Не допускайте контакту мережного шнура з гарячими поверхнями та гострими кромками меблів. Не допускайте пошкодження ізоляції мережного шнура.
- Не використовуйте пристрій у безпосередній близькості від джерел тепла або відкритого полум'я.
- Використовуйте лише ті віночки та насадки, які входять до комплекту постачання.
- Перед першим використанням пристрою ретельно промойте всі знімні насадки.
- **Не торкайтеся обертових частин пристрою. Не допускайте потрапляння волосся або вільно висячих елементів одягу у зону обертання.**
- Забороняється використовувати віночки-насадки для змішування твердих інгредієнтів, таких як, наприклад, тверде вершкове масло або заморожене тісто.
- Перед використанням міксера переконайтеся, що насадки встановлені правильно та зафіксовані.

- Забороняється використовувати одночасно віночок для збивання та насадку для замішування тіста.
- Перед установленням насадок переконайтеся, що вилка мережного шнура не вставлена в електричну розетку.
- Перш ніж під'єднати міксер до електромережі переконайтеся, що перемикач режимів роботи установлений у положення вимкнено («0»).
- Забороняється знімати та встановлювати насадки під час роботи пристрою.
- Забороняється використовувати пристрій поза приміщеннями.

Максимальна тривалість безперервної роботи не більше 10 хвилин, повторне вмикання робіть не раніше, ніж через 10 хвилин.

- Після експлуатації міксера вимкніть його, витягніть вилку мережного шнура з електричної розетки і від'єдніть насадки.
- Не занурюйте корпус та основу пристрою, мережний шнур або вилку мережевого шнура у воду або у будь-які інші рідини. Якщо пристрій впав у воду, витягніть вилку мережного шнура з розетки, тільки потім дістаньте пристрій з води.
- Не торкайтеся корпусу та основи міксера, мережного шнура та вилки мережного шнура мокрими руками.
- Не закривайте вентиляційні отвори на корпусі пристрою, це може спричинити перегрів електромотора.
- Не залишайте міксер, увімкнений у мережу, без нагляду. Вимикайте пристрій перед чистенням, зміною насадок, а також якщо ви ним не користуєтесь.
- Вимикаючи пристрій з електромережі, ніколи не смикайте за мережевий шнур, візьміться за вилку мережевого шнура і акуратно витягніть її з розетки.
- Регулярно робіть чистення міксера.
- Цей пристрій не призначений для використання дітьми.
- Не дозволяйте дітям торкатися корпусу пристрою та мережного шнура під час роботи міксера.
- Діти мають перебувати під наглядом для недопущення ігор з пристроєм.
- В перервах під час роботи з міксером ставте пристрій в місцях, недоступних для дітей.
- Пристрій не призначений для використання особами (включаючи дітей) зі зниженими

- фізичними, сенсорними або розумовими здібностями або при відсутності у них життєвого досвіду або знань, якщо вони не знаходяться під контролем або не проінструктовані щодо використання пристрою особою, відповідальною за їх безпеку.
- З міркувань безпеки дітей не залишайте поліетиленові пакети, що використовуються як упаковка, без нагляду.

Увага! Не дозволяйте дітям грати з поліетиленовими пакетами або плівкою. **Небезпека удшення!**

- Періодично перевіряйте мережний шнур та вилку мережного шнура на предмет пошкоджень ізоляції.
- Забороняється використовувати пристрій за наявності пошкоджень мережної вилки або мережного шнура, якщо пристрій працює з перебоями, а також після його падіння.
- При пошкодженні шнура живлення його заміну, щоб уникнути небезпеки, мають робити виробник, сервісна служба або підібний кваліфікований персонал.
- Забороняється самостійно ремонтувати пристрій. Не розбирайте пристрій самостійно, при виникненні будь-яких несправностей, а також після падіння пристрою вимкніть пристрій з розетки та зверніться до будь-якого авторизованого (уповноваженого) сервісного центру за контактними адресами, вказаними у гарантійному талоні та на сайті www.vitek.ru.
- Щоб уникнути пошкоджень, перевозьте пристрій тільки в заводській упаковці.
- Зберігайте пристрій у сухому прохолодному місці, недоступному для дітей і людей з обмеженими можливостями.

ЦЕЙ ПРИСТРІЙ ПРИЗНАЧЕНИЙ ДЛЯ ВИКОРИСТАННЯ ЛИШЕ У ПОБУТОВИХ УМОВАХ. ЗАБОРОНЯЄТЬСЯ КОМЕРЦІЙНЕ ВИКОРИСТАННЯ ТА ВИКОРИСТАННЯ ПРИСТРОЮ У ВИРОБНИЧИХ ЗОНАХ ТА РОБОЧИХ ПРИМІЩЕННЯХ.

ПЕРЕД ПЕРШИМ ВИКОРИСТАННЯМ

Після транспортування або зберігання пристрою при зниженій температурі необхідно витримати його при кімнатній температурі не менше трьох годин.

- Вийміть пристрій з упаковки, видаліть будь-які наклейки, що заважають його роботі.
- Перевірте цілісність пристрою, за наявності пошкоджень не користуйтеся ним.

- Переконайтеся, що робоча напруга пристрою відповідає напрузі електромережі.
- Насадки (4, 5) вийміть теплою водою з нейтральним м'яким засобом, сполосніть та просушіть.
- Корпус міксера (3) протріть м'якою, злегка вологою тканиною, після чого витріть досуха.

НАСАДКИ

Насадки-віночки

для збивання/змішування (4)

Використовуйте насадки-віночки (4) для збивання вершків, яєчного білка, приготування бісквітного тіста, пудингів, коктейлів, крему, майонезу, пюре, соусів.

Насадки для замішування тіста (5)

Використовуйте для замішування «важкого» тіста, перемішування фаршу.

Примітка:

- Забороняється використовувати разом з насадкою-віночком для збивання (4) насадку для замішування тіста (5).

КЕРУВАННЯ ПРИСТРОЄМ

- Кнопка зняття насадок «**EJECT**» (1) використовується для від'єднання насадок (4) або (5).
- Перемикачем режимів роботи (2) ви можете вибрати потрібну швидкість обертання насадок «**1, 2, 3, 4, 5**».

ВИКОРИСТАННЯ ПРИСТРОЮ

- Переконайтеся, що вилка мережевого шнура не вставлена в електричну розетку, а перемикач режимів роботи (2) установлений у положення «**0**».
- Вставте насадки-віночки (4) або насадки для замішування тіста (5) у відповідні гнізда міксера (3) та злегка поверніть їх, поки вони не зафіксуються у правильному положенні.
- Занурте насадки у суміш інгредієнтів.
- Вставте вилку мережного шнура в електричну розетку.
- Увімкніть міксер перемикачем режимів роботи (2) та виберіть потрібну швидкість обертання насадок «**1, 2, 3, 4, 5**».
- Коли бажана консистенція буде досягнута, установіть перемикач режимів роботи (2) у положення «**0**», дочекайтеся припинення насадок та витягніть вилку мережного шнура з електричної розетки.

УКРАЇНЬСКА

- Натисніть на кнопку (1) для зняття установлених насадок (4 або 5).

Увага!

- Не натискайте кнопку зняття насадок (1) під час роботи пристрою.
- Вставляючи насадки для змішування тіста (5) пам'ятайте, що насадку з більшою шайбою треба вставити у праве гніздо, а насадку з меншою шайбою – у ліве гніздо. Це необхідно, щоб інгредієнти не випліскувалися через край посуду/посудини.

Примітки:

- Установлюйте швидкість перемішування залежно від типу інгредієнтів. Завжди почи-

тайте працювати з низькою швидкістю, а потім поступово збільшуйте її. У міру того, як суміш під час перемішування стає гущішою або одноріднішою, збільшуйте потужність, перемикаючись на високішу швидкість.

- Максимальна тривалість безперервної роботи складає не більше **10 хвилин**, повторне вмикання робіть не раніше, ніж через **10 хвилин**.
- Дайте пристрою остигнути до кімнатної температури.
- Не закривайте вентиляційні отвори на корпусі міксера, це може спричинити перегрів електромотора.

РЕКОМЕНДАЦІЇ ЩОДО ВИБОРУ ОПТИМАЛЬНИХ РЕЖИМІВ РОБОТИ

Міксер має 5 швидкісних режимів «1, 2, 3, 4, 5».

Рекомендації щодо вибору швидкості

Швидкість	Опис
1	Оптимальна початкова швидкість для змішування сухих продуктів.
2	Оптимальна початкова швидкість для змішування рідких інгредієнтів, заправ для салатів.
3	Оптимальна швидкість для змішування тіста для тортів, печива та хліба.
4	Оптимальна швидкість для збивання вершкового масла та цукру, приготування десертів і т.ін.
5	Оптимальна швидкість для збивання яєць, приготування глазурі, збитих вершків, коктейлів, приготування картопляного пюре і т.ін.

Рекомендації щодо перероблення продуктів

Використовувані насадки: насадки для змішування тіста (5)		
Змішування	Об'єм	Тривалість
Дріжджове тісто	не більше 500 г борошна	5 хвилин
Використовувані насадки: насадки-віночки для збивання/змішування (4)		
Збивання/змішування	Об'єм	Тривалість
Тісто для вафель, млинців	Близько 750 г	3 хвилини
Рідкі соуси, креми та супи	Близько 750 г	3 хвилини
Майонези	Максимум 3 яєчні жовтки	5 хвилин
Картопляне пюре	Максимум 750 г	3 хвилини
Збиті вершки	Максимум 500 г	5 хвилин
Збивання яєчних білків	Максимум 5 яєчних білків	3 хвилини
Суміш для торта	Близько 750 г	3 хвилини

Примітка: всі дані у таблиці мають рекомендаційний характер.

ЧИЩЕННЯ ТА ДОГЛЯД

- Вимкніть міксер і витягніть вилку мережевого шнура з електричної розетки.
- Вимийте насадки (4, 5) теплою водою з нейтральним миючим засобом, потім просушіть їх.
- Протріть корпус міксера (3) м'якою вологою тканиною, після чого витріть їх досуха.

- Не занурюйте корпус міксера (3), мережний шнур та вилку мережного шнура у воду або будь-які інші рідини.
- Не допускайте потрапляння будь-якої рідини у корпус міксера (3).
- Для видалення забруднень використовуйте нейтральні чистячі засоби, не викорис-

товуйте металеві щітки, абразивні чистячі засоби і розчинники.

ЗБЕРІГАННЯ

- Перш ніж забрати пристрій на тривале зберігання, зробіть його чищення.
- Не намотуйте мережевий шнур на корпус пристрою.
- Зберігайте пристрій у сухому прохолодному місці, недоступному для дітей і людей з обмеженими можливостями.

КОМПЛЕКТ ПОСТАЧАННЯ

Міксер – 1 шт.

Насадки-віночки для збивання – 2 шт.

Насадки для замішування тіста – 2 шт.

Інструкція – 1 шт.

Гарантійний талон – 1 шт.

ТЕХНІЧНІ ХАРАКТЕРИСТИКИ

Електроживлення: 220-240 В ~ 50-60 Гц

Номінальна споживана потужність: 200 Вт

Максимальна потужність: 700 Вт

УТИЛІЗАЦІЯ



Для захисту навколишнього середовища після закінчення терміну служби пристрою та елементів живлення (якщо входять до комплекту)

не викидайте їх разом зі звичайними побутовими відходами, передайте пристрій та елементи живлення у спеціалізовані пункти для подальшої утилізації.

Відходи, що утворюються при утилізації виробів, підлягають обов'язковому збору з подальшою утилізацією установленим порядком.

Для отримання додаткової інформації про утилізацію даного продукту зверніться до місцевого муніципалітету, служби утилізації побутових відходів або до крамниці, де Ви придбали цей продукт.

Виробник зберігає за собою право змінювати дизайн, конструкцію та технічні характеристики, які не впливають на загальні принципи роботи пристрою, без попереднього повідомлення, через що між інструкцією та виробом можуть спостерігатися незначні відмінності. Якщо користувач виявив такі невідповідності, просимо повідомити про це по електронній пошті info@vitek.ru для отримання оновленої версії інструкції.

Термін служби пристрою – 3 роки

Гарантія

Докладні умови гарантії можна отримати в дилера, що продав дану апаратуру. При пред'явленні будь-якої претензії протягом терміну дії даної гарантії варто пред'явити чек або квитанцію про покупку.

КЫРГЫЗ

МИКСЕР VT-1414

Миксер суюктуктарды аралаштыруу, соус менен десерттерди (чалынган сүт, пудинг, коктейль, майонез катары) жана камырды жууруу үчүн арналган.

СЫПАТТАМА

1. Насадкаларын чечүү «ЕЈЕСТ» (Чыгаруу) баскычы
2. Иштөө режимдердин которгучу «0, 1, 2, 3, 4, 5»
3. Миксер
4. Чалуу/аралаштыруу үчүн венчик насадкалары
5. Камыр жууруу үчүн насадкалары

КООПСУЗДК ЧАРАЛАРЫ

Электр шайманды пайдалануудан мурда ушул колдонмодо көңүл коюп окуп чыгып, аны маалымат катары сактап алыңыз.

Шайманды тике дайындоо боюнча гана, ушул колдонмодо жазылганга ылайыктуу колдонуңуз. Шайманды туура эмес пайдалануу анын бузулуусуна, колдонуучуга же колдонуучунун мүлкүнө зыян келтирүүгө алып келиши мүмкүн.

- Шайманды биринчи жолу иштеткенден мурун шаймандын иштөөчү чыңалуусу электр тармагынын чыңалуусуна ылайык болгонун текшерип алыңыз.
- Шайманды колдонуунун алдында электр шнурун көңүл буруп изилдеп, бузулуулары жок болгонун текшерип алыңыз. Бузулууларды тапсаңыз, шайманды колдонбоңуз.
- Электр шнурун ысык беттерге же эмеректин учтуу кырларына тийгизбеңиз. Электр шнурун изоляциясын бузулууларына жол бербейиз.
- Шайманды жылуулук же ачык от булактардын тикеден-тике жакынчылыкта колдонбоңуз.
- Жыйынтыгына кирүүчү венчиктери менен насадкаларын гана колдонуңуз.
- Биринчи колдонуунун алдында болгон насадкаларын жакшылап жууп алыңыз.
- **Шаймандын айланып турган бөлүктөрүн тийбеңиз. Чачыңыз же кийимдин салаңдап турган элементтери айлануу зонасына түшкөнүнөн этият болуңуз.**
- Венчик насадкаларын катуу каймак майы же тоңдурулган камыр катары катуу азыктарды аралаштыруу үчүн колдонууга тыюу салынат.
- Миксерди колдонуунун алдында насадкалары туура орнотулуп бекитилгенин текшерип алыңыз.
- Чалуу үчүн венчиги менен камыр жууруу үчүн насадкасын чогу колдонууга тыюу салынат.
- Насадкаларын орнотуудан мурун кубаттуучу сайгычы электр розеткасына сайылбаганын текшериниз.
- Миксерди электр тармагына кошуунун алдында иштөө режимдеринин которгучу өчүрүлгөн («0») абалында болгонун текшерип алыңыз.
- Шайман иштеп турган учурунда насадкаларын чечүү жана орнотууга тыюу салынат.
- Шайманды имараттардын сыртында колдонууга тыюу салынат.

Токтоосуз иштегендин максималдуу мөөнөтү 10 минутадан ашпоо зарыл, 10 кем эмес мөөнөттөн кийин гана кайра иштетиниз.

- Миксерди колдонгондон кийин аны өчүрүп, кубаттуучу сайгычын электр розеткасынан чыгарыңыз.
- Шаймандын корпусун, түбүн, электр шнурун жана кубаттандыруу сайгычын сууга же башка суюктуктарга салбаңыз. Шайман сууга түшкөн болсо, кубаттуучу сайгычты розеткадан суруп, андан кийин гана шайманды суудан чыгарсаңыз болот.
- Миксердин корпусун, түбүн, электр шнурун жана сайгычын суу колунуз менен тийбеңиз.
- Шаймандын корпусундагы аба тешиктерин жаппаңыз, бул мотордун өтө ысып кетишине алып келүү мүмкүн.
- Электр тармагына кошулган миксерди кароосуз калтырбаңыз. Шайманды тазалоонун, насадкаларын алмаштыруунун алдында же шайманды колдонбой турганда аны өчүрүп туруңуз.
- Шайманды электр тармагынан сурганда аны шнурду кармап эч качан тартпаңыз, сайгычын кармап абайлап розеткадан чыгарыңыз.
- Миксерди мезгилдүү түрдө тазалап туруңуз.
- Бул түзмөк балдар колдонгону үчүн арналган эмес.
- Иштеп турган шаймандын корпусун жана электр шнурун тийүүгө балдарга уруксат бербейиз.
- Балдар түзмөк менен ойногонго жол бербегени үчүн аларга көз салуу зарыл.
- Миксерди колдонбой турганда шайманды балдардын колу жетпеген жерлерге коюңуз.
- Бул шайман дене күчү, сезими же акыл-эси жагынан жөндөмдүүлүгү чектелген (ошонун ичинде балдар да) адамдар же колдонуу боюнча тажрыйбасы же билими жок болгон адамдар, эгерде алардын коопсуздугуна жооптуу адам аларды көзөмөлдөп же нускамалоо болбосо колдонуу үчүн ылайыкташтырылган эмес.
- Балдардын коопсуздугу үчүн таңгак катары колдонулган полиэтилен баштыктарды кароосуз таштабаңыз.

Көңүл буруңуз! Полиэтилен баштыктар же таңгак пленкасы менен ойногонуо балдарга уруксат бербейиз. Тумуктуруунун коркунучу бар!

- Электр шнурунун, сайгычтын изоляциясынын бузулуулары жок болгондугун мезгилдүү текшерип туруңуз.
- Электр шнурунда, кубаттануучу сайгычын бузулуулар пайда болсо, аспап иштеп-иштебей турса же кулап түшкөндөн кийин аны колдонууга тыюу салынат.
- Электр шнуру бузук болгондо коопчулуктарга жол бербегени үчүн аны өңүктүрүүчү, тейлөө кызмат же аларга окшогон дасыккан кызматкерлер алмаштырууга тийиш.
- Шайманды өз алдынча оңдогонго тыюу салынат. Шайманды өз алдынча ажыратпай, ар кыл бузулуулар пайда болгон же шайман кулап түшкөн учурларда аны розеткадан суруп, кепилдик талонундагы же www.vitek.ru сайтындагы тизмесине кирген автордоштурулган (ыйгарым укуктуу) тейлөө борборун кайрылыңыз.

- Бузулуулар пайда болбоо үчүн шайманды заводдук таңгагында транспорттоо зарыл
- Шайманды балдар жана жөндөмдүүлүгү төмөн болгон адамдар колу жетпеген жерлерде сактаңыз.

БУЛ ТҮЗМӨК ТУРМУШ-ТУРУКТУУ ШАРТТАРДА КОЛДОНГОНУ ҮЧҮН ГАНА АРНАЛГАН. ШАЙМАНДЫ КОММЕРЦИЯЛЫК ПАЙДАЛАНУУГА ЖАНА ӨНДҮРҮШ ЗОНАЛАРДА ЖАНА ЖУМУШЧУ ИМАРАТТАРДА ТҮЗМӨКТҮ ИШТЕТҮҮГӨ ТЫЮУ САЛЫНАТ.

БИРИНЧИ КОЛДОНУУНУН АЛДЫНДА

Шайманды төмөндөгөн температура-сында транспорттоодон же сактоодон кийин аны бөлмө температурасында үч сааттан кем эмес сактоо зарыл.

- Шайманды таңгактан чыгарып, анын иштөөсүнө тоскоолдук кылган ар кандай чаптамаларды сыйрып алыңыз.
- Шаймандын бүтүн болгондугун текшерип, бузулуулар бар болсо аны колдонбоңуз.
- Шаймандын иштөө чыңалуусу электр тармагынын чыңалуусуна ылайык болгонун текшерип алыңыз.
- Насадкаларын (4, 5) нейтралдуу жуучу каражат менен жылуу сууга жууп, чайкап, кургатып алыңыз.
- Миксердин корпусун (3) жумшак бир аз нымдуу чүпүрөк менен сүртүп, андан соң кургатып сүртүңүз.

НАСАДКАЛАР

Чалуу/аралаштыруу үчүн насадка венчиктери (4)
Венчик насадкаларын (4) каймакты, жумуртка агын чалуу, бисквит камырын, пудинг, коктейль, крем, майонез, пюре, соустарды жасоо үчүн колдонуңуз.

Камыр жууруу үчүн насадкалары (5)

«Оор» камырды жууруу же фаршты аралаштыруу үчүн колдонуңуз.

Эскертүү: – Чалуу үчүн венчиги (4) менен камыр жууруу үчүн насадкасын (5) чогу иштетүүгө тыюу салынат.

ТҮЗМӨКТҮ БАШКАРУУ

- Насадкаларын чечүү «ЕЈЕСТ» (1) баскычы (4) же (5) насадкаларын ажыратуу үчүн колдонулат.
- Иштөө режимдеринин которгучу (2) аркылуу сиз насадкалардын керектүү айлануу ылдамдыгын «1, 2, 3, 4, 5» таңдасаңыз болот.

ОПТИМАЛДУУ ИШТӨӨ РЕЖИМДЕРИН ТАҢДОО БОЮНЧА КЕҢЕШТЕР

Миксердин 5 ылдамдык режими бар «1, 2, 3, 4, 5».

Ылдамдыкты таңдоо жөнүндөгү кеңештер

Ылдамдык	Сыпаттама
1	Кургак ингредиенттерди аралаштыруу үчүн оптималдык баштоо ылдамдыгы.
2	Суюк ингредиенттерди, салаттар үчүн аралашмаларды аралаштыруу үчүн оптималдуу баштоо ылдамдыгы.
3	Торт, печенье, нан үчүн камырды жууруу үчүн оптималдуу ылдамдыгы.
4	Каймак май менен шекерди чалуу, десерттерди ж.у.с. жасоо үчүн оптималдуу ылдамдыгы.
5	Жумуртканы чалуу, глазуурду, чалынган каймакты, коктейлдерди, картөшкө пюрени ж.у.с. жасоо үчүн оптималдуу ылдамдыгы.

ШАЙМАНДЫ КОЛДОНУУ

- Кубаттуучу сайгычы электр розеткасына туташтырылбаганын, иштөө режимдеринин которгучу (2) «0» абалында болгонун текшерип алыңыз.
- Венчик саптамаларын (4) же камыр жууруу үчүн саптамаларын (5) миксердин ылайыктуу уяларына (3) сайып, алар туура абалында бекитилгенине чейин бир аз бураңыз.
- Саптамаларды ингредиенттердин аралашмасына салыңыз.
- Кубаттуучу сайгычын электр розеткасына сайыңыз.
- Иштөө режимдеринин которгучу (2) аркылуу миксерди иштетип насадкалардын керектүү айлануу ылдамдыгын «1, 2, 3, 4, 5» таңдасаңыз болот.
- Керектүү консистенциясына жеткенде, иштөө режимдердин которгучун (2) «0» абалына коюп, саптамаларды токтогонун күтүп, кубаттуучу сайгычын электр розеткасынан ажыратыңыз.
- Орнотулган насадкаларын (4 же 5) чечүү үчүн сайгычын (1) басыңыз.

Көңүл буруңуз!

- Шайман иштеп турганда насадкаларын чечүү үчүн баскычын (1) баспаңыз.
- Камыр жууруу үчүн саптамаларын (5) орноткондо чоң шайбасы бар саптаманы оң уясына, кичирээк шайбасы бар саптаманы сол уясына орнотууну эсиңизге тутуңуз. Бул ингредиенттер идиш/чугурдун ичинен чачырап төгүлбөгөнү үчүн зарыл.

Эскертүү:

- Чалуу ылдамдыгын ингредиенттердин түрүнө карата орнотуңуз. Ар дайым төмөн ылдамдыгы менен иштетип баштап, аны аз-аздан жогорулатып туруңуз. Чалуудан улам аралашма коюу же бирдей болгондон соң жогоруураак ылдамдыкты коюп, кубатты жогорулатыңыз.
- Токтоосуз иштегендин максималдуу мөөнөтү **10 мүнутадан** ашпоо зарыл, **10 мүнутадан** кем эмес мөөнөттөн кийин гана кайра иштетиңиз.
- Түзмөк имараттагы температурасына чейин муздатыңыз.
- Шаймандын корпусундагы аба тешиктерин жаппаңыз, бул мотордун өтө ысып кетишине алып келүү мүмкүн.

КЫРГЫЗ

Азыктарды иштетүү жөнүндөгү кеңештер

Колдонулуучу саптамалар: Камыр жууруу үчүн саптамалары (5)		
Жууруу	Көлөмү	Мөөнөт
Ачыган камыр	500 г ашпаган ун	5 мүнөт
Колдонулуучу саптамалар: чалуу/аралаштыруу үчүн венчик саптамалары (4)		
Чалуу/аралаштыруу	Көлөмү	Мөөнөт
Вафли, блин үчүн камыр	750 г жакын	3 мүнөт
Суюк соус, крем, сорполор	750 г жакын	3 мүнөт
Майонездер	Максимум 3 жумуртканын сарысы	5 мүнөт
Картөшкө пюresi	Максимум 750 г	3 мүнөт
Чалынган каймак	Максимум 500 г	5 мүнөт
Жумуртканын актарын чалуу	Максимум 5 жумуртканын агы	3 мүнөт
Торт үчүн аралашмасы	750 г жакын	3 мүнөт

Эскертүү: таблицاداгы болгон маалымат кеңеш катары берилген.

ТАЗАЛОО ЖАНА КАРОО

- Миксерди өчүрүп, кубаттуучу сайгычын розеткасынан чыгарыңыз.
- Насадкаларын (4, 5) нейтралдуу жуучу каражат менен жылуу сууга жууп, андан соң аларды кургатып алыңыз.
- Миксердин корпусун (3) жумшак бир аз нымдуу чүпүрөк менен сүртүп, андан соң кургатып сүртүңүз.
- Миксердин корпусун (3), электр шнурун жана кубаттуучу сайгычын сууга же башка ар кыл суюктуктарга салбаңыз.
- Ар кыл суюктуктардын эт туурагычтын корпусунун (3) ичине куюлуусуна жол бербениз.
- Кирди кетириүү үчүн нейтралдуу тазалоо каражаттарды колдонуп, металлдан жасалган щеткаларды жана абразивдүү каражаттарды же эриткичтерди колдонбоңуз.

САКТОО

- Шайманды узак мөөнөткө сактоого алып салуунун алдында аны тазалап алыңыз.
- Электр шнурун шаймандын корпусунун үстүнө түрбөнүз.
- Шайманды балдар жана жөндөмдүүлүгү төмөн болгон адамдар колу жетпеген жерлерде сактаңыз.

ЖАБДЫКТЫН ЖЫЙЫНТЫГЫ

Миксер – 1 даана.
Чалуу үчүн венчиктери – 2 даана.
Камыр жууруу үчүн насадкалары – 2 даана.
Колдонмо – 1 даана.
Кепилдик талону – 1 даана.

ТЕХНИКАЛЫК МҮНӨЗДӨМӨСҮ

Кубаттандыруу чыңалуусу: 220-240 В ~ 50-60 Гц
Номиналдуу иштетүү кубаттуулугу: 200 Вт
Максимадуу кубаттуулугу: 700 Вт

УТИЛИЗАЦИЯЛОО



Айлана чөйрөөнү коргоо максатында шайман менен азыктандыруучу элементтердин (эгерде топтомго кирсе) кызмат мөөнөтү бүткөндөн кийин турмуш-тиричилик калдыктары менен бирге таштабаңыз, шайман менен азыктандыруучу элементти андан ары утилизациялоо үчүн адистештирилген пункттарга бериңиз.

Шаймандарды утилизациялоодон пайда болгон калдыктарды милдеттүү түрдө чогултуп, андан соң белгиленген жолунда утилизациялоо зарыл.

Бул шайманды утилизациялоо жөнүндө кошумча маалымат алуу үчүн жергиликтүү өкмөткө, турмуш-тиричилик калдыктарды утилизациялоо кызматына же бул шайманды алган дүкөнгө кайрылыңыз.

Өндүрүүчү шаймандардын жалпы иштөө принциптерине таасир этпеген дизайн, конструкциясын жана техникалык мүнөздөмөлөрүн алдын ала эскертпей өзгөртүү укугун сактайт, ошол себептен колдонмо менен шаймандын маанилүү эмес айырмачылыктар болуу мүмкүн. Колдонуучу ушундай келиш-пегендиктерди тапса, ал жөнүндө info@vitek.ru электрондук почтасына жазып, шаймандын жаңырланган версиясын алса болот.

Шаймандын кызмат мөөнөтү – 3 жыл

Кепилдик

Кепилдик берүү шарттары тууралуу толук маалыматтар буюмду саткан сатуучудан алууга болот. Кепилдик шарттарына ылайык талап кылып сатылган товарга чек же дүмүрчөктү көрсөтүү керек.

ЕАС

MIXER VT-1414

Mixerul este proiectat pentru amestecarea lichidelor, prepararea sosurilor și a deserturilor (frișcă, budinci, cocktailuri, maioneză), precum și pentru frământarea aluatului.

DESCRIERE

1. Buton pentru scoaterea duzelor «EJECT» (Extragere)
2. Comutator de moduri «0, 1, 2, 3, 4, 5»
3. Mixer
4. Duze-teluri pentru batere/amestecare
5. Duze pentru frământarea aluatului

MĂSURI DE SIGURANȚĂ

Înainte de a utiliza aparatul, vă rugăm să citiți cu atenție acest manual și să îl păstrați pentru referință.

Nu folosiți dispozitivul în alte scopuri decât cele menționate în acest manual. Manipularea incorectă a dispozitivului poate duce la defectarea acestuia, cauzarea de daune utilizatorului sau proprietății sale.

- Înainte de conectare, asigurați-vă că tensiunea de alimentare corespunde tensiunii de funcționare a aparatului.
- Înainte de a utiliza dispozitivul, verificați cu atenție cablul de alimentare și asigurați-vă că acesta nu este deteriorat. Dacă găsiți deteriorări, nu utilizați dispozitivul.
- Nu lăsați cablul de alimentare să intre în contact cu suprafețele fierbinți și muchiile ascuțite ale mobilei. Nu permiteți deteriorarea izolației cablului de alimentare.
- Nu utilizați dispozitivul în apropierea surselor de căldură sau a flăcărilor deschise.
- Utilizați numai telurile și duzele care vin împreună cu pachetul.
- Înainte de a utiliza dispozitivul pentru prima dată, clătiți cu atenție toate atașamentele detașabile.
- **Nu atingeți părțile rotative ale dispozitivului. Nu lăsați părul sau îmbrăcămintea agățată să intre în zona de rotație.**
- Este interzisă utilizarea duzelor tel pentru amestecarea ingredientelor dure, cum ar fi, de exemplu, untul dur sau aluatul înghețat.
- Înainte de a utiliza mixerul, asigurați-vă că duzele sunt instalate corect și fixate.
- Nu utilizați în același timp telul pentru batere și duza pentru frământarea aluatului.
- Înainte de instalarea atașamentelor, asigurați-vă că ștecherul nu este conectat la o priză electrică.
- Înainte de a conecta mixerul la rețeaua de alimentare, asigurați-vă că întrerupătorul de moduri este oprit («0»).
- Nu scoateți și nu instalați atașamentele în timpul funcționării dispozitivului.
- Nu utilizați dispozitivul în afara încăperilor.

Durata maximă de funcționare continuă nu este mai mare de 10 minute, efectuați pornirea repetată nu mai devreme de 10 minute.

- După utilizarea mixerului, opriți-l, deconectați cablul de alimentare de la priză și scoateți atașamentele.
 - Nu scufundați carcasa și baza dispozitivului, cablul de alimentare sau ștecherul cablului de alimentare în apă sau în alte lichide. Dacă dispozitivul a căzut în apă, scoateți ștecherul din priză, apoi scoateți dispozitivul din apă.
 - Nu atingeți carcasa și baza mixerului, cablul de alimentare și fișa cablului de alimentare cu mâinile ude.
 - Nu blocați orificiile de ventilație ale dispozitivului, aceasta poate cauza supraîncălzirea motorului.
 - Nu lăsați mixerul pornit nesupravegheat. Deconectați dispozitivul înainte de curățare, schimbarea atașamentelor precum și dacă nu îl utilizați.
 - Nu scoateți ștecherul trăgând de cablul de alimentare, apucați ștecherul și scoateți-l cu atenție din priză.
 - Curățați în mod regulat mixerul.
 - Acest dispozitiv nu este destinat pentru a fi utilizat de către copii.
 - Nu permiteți copiilor să atingă corpul aparatului și cablul de alimentare în timp ce mixerul funcționează.
 - Copiii trebuie supravegheați pentru a preveni jocul cu dispozitivul.
 - În timpul pauzelor în operarea mixerului, așezați dispozitivul într-un loc inaccesibil pentru copii.
 - Dispozitivul nu este destinat utilizării de către persoane (inclusiv copii) cu abilități fizice, psihice sau mentale reduse sau dacă nu au experiență sau cunoștințe, dacă aceștia nu sunt sub control sau instruiți cu privire la utilizarea dispozitivului de către persoana responsabilă de siguranța acestora.
 - Din motive de siguranță pentru copii, nu lăsați pungile de plastic folosite ca ambalaje, nesupravegheate.
- Atenție! Nu permiteți copiilor să se joace cu pungii sau folii de plastic. Pericol de asfixiere!**
- Verificați periodic cablul de alimentare și ștecherul de rețea dacă nu prezintă deteriorări ale izolației.
 - Nu utilizați dispozitivul dacă există o deteriorare a fișei de alimentare sau a cablului de alimentare, dacă dispozitivul funcționează neregulat, sau dacă a căzut.
 - În cazul deteriorării cablului de alimentare, pentru a evita pericolul, acesta trebuie înlocuit de către producător, agentul de deservire sau personal cu calificare corespunzătoare.
 - Nu reparați singuri aparatul. Nu dezamblați singuri aparatul, în caz dacă acesta s-a defectat, dau dacă a căzut, opriți dispozitivul de la priză și contactați un centru autorizat la adresele de contact specificate în cardul de garanție și pe site-ul www.vitek.ru.
 - Pentru a evita deteriorarea, transportați dispozitivul în ambalajul original.

ROMÂNĂ

- Păstrați dispozitivul într-un loc uscat și rece, în locurile inaccesibile copiilor și persoanelor cu dizabilități.

PREZENTUL DISPOZITIVUL ESTE DESTINAT DOAR PENTRU UZ ÎN CONDIȚII CASNICE. ESTE INTERZISĂ UTILIZAREA COMERCIALĂ ȘI UTILIZAREA DISPOZITIVULUI ÎN ZONELE DE PRODUCȚIE ȘI ÎNCĂPERILE DE LUCRU.

ÎNAINTE DE PRIMA UTILIZARE

După transportul sau depozitarea dispozitivului la o temperatură scăzută, acesta trebuie menținut la temperatura camerei timp de cel puțin trei ore.

- Scoateți dispozitivul din ambalaj, îndepărtați eventualele autocolante care interferează cu funcționarea acestuia.
- Verificați integritatea dispozitivului, dacă există deteriorări, nu îl utilizați.
- Asigurați-vă că tensiunea de funcționare a dispozitivului se potrivește cu tensiunea rețelei.
- Duzele (4, 5) trebuie spălate cu apă caldă cu un detergent neutru, clătite și uscate.
- Corpul mixerului (3) se șterge cu o cârpă moale ușor umedă, apoi se șterge cu una uscată.

DUZELE

Duza-tel pentru batere/amestecare (4)

Utilizați duzele-tel (4) pentru baterea friștii, albușurilor de ouă, prepararea aluatului de baciuiți, budincilor, cocktailurilor, cremei, maionezei, piureului, sosurilor.

Duze pentru amestecarea aluatului (5)

Folosiți pentru frământarea unui aluat «greu», amestecarea umpluturii.

Remarcă:

- Nu utilizați împreună cu duza-tel pentru batere (4) duza pentru frământarea aluatului (5).

MANIPULAREA DISPOZITIVULUI

- Butonul de deblocare a duzelor «EJECT» (1) este utilizat pentru a detașa duzele (4) sau (5).
- Cu comutatorul modului de operare (2), puteți selecta viteza dorită de rotație a duzelor «1, 2, 3, 4, 5».

RECOMANDĂRI PRIVIND ALEGEREA REGIMURILOR DE LUCRU OPTIME

Mixerul are 5 regimului de viteză «1, 2, 3, 4, 5».

Recomandări pentru alegerea vitezei

Viteza	Descriere
1	Viteza inițială optimă pentru amestecarea produselor uscate.
2	Viteză inițială optimă pentru amestecarea ingredientelor lichide, sosuri pentru salată.
3	Viteza optimă pentru frământarea aluatului pentru torte, biscuiți și pâine.
4	Viteza optimă pentru baterea untului și a zahărului, prepararea deserturilor etc.
5	Viteza optimă pentru baterea ouălor, prepararea glazurii, frișcă, cocktail-uri, prepararea piureului de cartofi, etc.

UTILIZAREA DISPOZITIVULUI

- Asigurați-vă că ștecherul de rețea nu este conectat la o priză electrică, iar comutatorul de moduri (2) este setat la «0».
- Introduceți duzele-telur (4) sau duzele de frământare a aluatului (5) în mufele corespunzătoare ale mixerului (3) și rotiți-le ușor până când se fixează în poziția corectă.
- Scufundați duzele în amestecul de ingrediente.
- Conectați cablul de alimentare la o priză electrică.
- Porniți mixerul cu comutatorul modurilor de operare (2) și selectați viteza de rotație dorită a duzei «1, 2, 3, 4, 5».
- Când se atinge consistența dorită, setați comutatorul de moduri de funcționare (2) la «0», așteptați oprirea duzelor și scoateți ștecherul cablului de alimentare din priza electrică.
- Apăsăți butonul (1) pentru a scoate duzele instalate (4 sau 5).

Atenție!

- Nu apăsați butonul de demontare a duzei (1) în timp ce unitatea funcționează.
- Introducând duzele pentru frământarea aluatului (5), țineți cont, că duza cu șaibă mai mare trebuie introdusă în mufa din dreapta, iar duza cu șaibă mai mică în mufa din stânga. Acest lucru este necesar pentru a preveni stropirea ingredientelor peste marginea vasului / recipientului.

Mențiuni:

- Setări viteza de amestecare în funcție de tipul de ingrediente. Începeți întotdeauna cu o viteză mică și apoi creșteți-o treptat. Pe măsură ce amestecul devine mai gros sau mai omogen în timpul amestecării, creșteți puterea trecând la o viteză mai mare.
- Durata maximă a funcționării continue nu este mai mare de **10 minute**, pornirea repetată trebuie efectuată nu mai devreme de **10 minute**.
- Lăsați dispozitivul să se răcească până la temperatura camerei.
- Nu acoperiți orificiile de ventilație de pe carcasa mixerului, aceasta poate cauza supraîncălzirea motorului.

Recomandări pentru prelucrarea produselor

Duzele utilizate: duze pentru frământarea aluatului (5)		
Frământare	Volu	Durata
Aluat cu drojdie	nu mai mult de 500 g făină	5 minute
Duzele utilizate: duze-teluri pentru batere/amestecare (4)		
Batere / amestecare	Volu	Durata
Aluat pentru vafe, clătite	Aproximativ 750 g	3 minute
Sosuri lichide, creme și supă	Aproximativ 750 g	3 minute
Maioneză	Maxim. 3 gălbenușuri de ou	5 minute
Piure de cartofi	Maxim 750 g	3 minute
Frișcă zăbutută	Maxim 500 g	5 minute
Baterea albușurilor de ou	Maxim. 5 albușuri de ou	3 minute
Amestec pentru tort	Aproximativ 750 g	3 minute

Notă: toate datele din tabel poartă caracter de recomandare.

CURĂȚARE ȘI ÎNTREȚINERE

- Opriți mixerul și deconectați cablul de alimentare de la priza electrică.
- Spălați duzele (4, 5) cu apă caldă cu un detergent neutru, apoi uscați-le.
- Ștergeți corpul mixerului (3) cu o cârpă moale umedă, apoi ștergeți-l cu una uscată.
- Nu scufundați corpul mixerului (3), cablul de alimentare și ștecherul cablului de alimentare în apă sau în alte lichide.
- Nu lăsați lichidul să intre în carcasa mixerului (3).
- Pentru a îndepărta murdăria, utilizați substanțe de curățare neutre, nu utilizați perii metalice, agenți de curățare abrazivi și solvenți.

PĂSTRAREA

- Înainte de a stoca dispozitivul pe termen lung, curățați-l.
- Nu înfășurați cablul de alimentare pe corpul aparatului.
- Păstrați dispozitivul într-un loc uscat și rece, în locurile inaccesibile copiilor și persoanelor cu dizabilități.

SET DE LIVRARE

Mixer – 1 buc.
 Duze-tel pentru batere – 2 buc.
 Duze pentru frământarea aluatului – 2 buc.
 Manual de utilizare – 1 buc.
 Certificat de garanție – 1 buc.

CARACTERISTICI TEHNICE

Alimentare electrică: 220-240 V ~ 50-60 Hz
 Putere nominală: 200 W
 Putere maximă: 700 W

RECICLAREA



În scopul protejării mediului înconjurător, după finalizarea termenului de exploatare a dispozitivului și a elementelor de alimentare (dacă sunt incluse în set), nu le aruncați împreună cu deșeurile menajere obișnuite, livrați dispozitivul și elementele de alimentare în punctele specializate pentru reciclarea ulterioară.

Deșeurile formate în timpul reciclării produselor sunt supuse colectării obligatorii cu reciclarea ulterioară în modul stabilit.

Pentru mai multe informații privind reciclarea acestui produs, contactați primăria locală, serviciul de reciclare a deșeurilor menajere sau magazinul de unde ați achiziționat acest produs.

Producătorul își rezervă dreptul de a schimba designul, construcția și specificațiile care nu afectează principiile generale de funcționare ale aparatului, fără o notificare prealabilă, care poate determina diferențe minore între instrucțiuni și produs. Dacă utilizatorul a depistat astfel de neconformități, vă rugăm să ne informați prin e-mail info@vitek.ru pentru a obține o versiune actualizată a instrucțiunii.

Termenul de funcționare a dispozitivului este de 3 ani.

Garanție

În legătură cu oferirea garanției pentru produsul dat, rugăm să Vă adresați la distribuitorul regional sau la compania, unde a fost procurat produsul dat. Serviciul de garanție se realizează cu condiția prezentării bonului de plată sau a oricărui alt document financiar, care confirmă cumpărarea produsului dat.

GB

A production date of the item is indicated in the serial number on the technical data plate. A serial number is an eleven-unit number, with the first four figures indicating the production date. For example, serial number 0606xxxxxxx means that the item was manufactured in June (the sixth month) 2006.

RUS

Дата производства изделия указана в серийном номере на табличке с техническими данными. Серийный номер представляет собой одиннадцатизначное число, первые четыре цифры которого обозначают дату производства. Например, серийный номер 0606xxxxxxx означает, что изделие было произведено в июне (шестой месяц) 2006 года.

KZ

Бұйымның шығарылған мерзімі техникалық деректері бар кестедегі сериялық нөмірде көрсетілген. Сериялық нөмір он бір саннан тұрады, оның бірінші төрт саны шығару мерзімін білдіреді. Мысалы, сериялық нөмір 0606xxxxxx болса, бұл бұйым 2006 жылдың маусым айында (алтыншы ай) жасалғанын білдіреді.

UA

Дата виробництва виробу вказана в серійному номері на табличці з технічними даними. Серійний номер представляє собою одинадцятизначне число, перші чотири цифри якого означають дату виробництва. Наприклад, серійний номер 0606xxxxxxx означає, що виріб був виготовлений в червні (шостий місяць) 2006 року.

KG

Буюм иштеп чыгарылган датасы сериялык номурунда техникалык маалыматтар жадыбалында көрсөтүлгөн. Сериялык номуру он бир орундуу сан болот, анын биринчи төрт саны өндүрүш датасын көрсөтөт. Мисалы, сериялык номуру 0606xxxxxxx болгон буюм 2006 жылдын июнинде (алтынчы айында) өндүрүлгөн.

RO

Data fabricării este indicată în numărul de serie pe tabelul cu datele tehnice. Numărul de serie reprezintă un număr din unsprezece cifre, primele patru cifre indicând data fabricării. De exemplu, dacă numărul de serie este 0606xxxxxxx, înseamnă că produsul dat a fost fabricat în iunie (luna a asea) 2006.



ЗАПРЕЩЕНО УТИЛИЗИРОВАТЬ
С БЫТОВЫМ МУСОРОМ.
ОБРАТИТЕСЬ НА СООТВЕТСТВУЮЩИЙ
ПУНКТ ПЕРЕРАБОТКИ ЭЛЕКТРИЧЕСКОГО
И ЭЛЕКТРОННОГО ОБОРУДОВАНИЯ.