

**VT-8346**

Iron

Утюг

# Инструкция по эксплуатации

<b>RUS</b> Инструкция по эксплуатации	<b>3</b>
<b>GB</b> Manual instruction	<b>9</b>
<b>KZ</b> Пайдалану нұсқасы	<b>14</b>
<b>UA</b> Інструкція з експлуатації	<b>19</b>
<b>KG</b> Пайдалануу боюнча нускама	<b>24</b>
<b>RO</b> Instrucțiune de exploatare	<b>28</b>

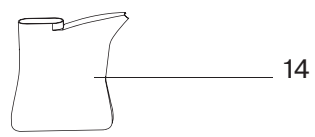
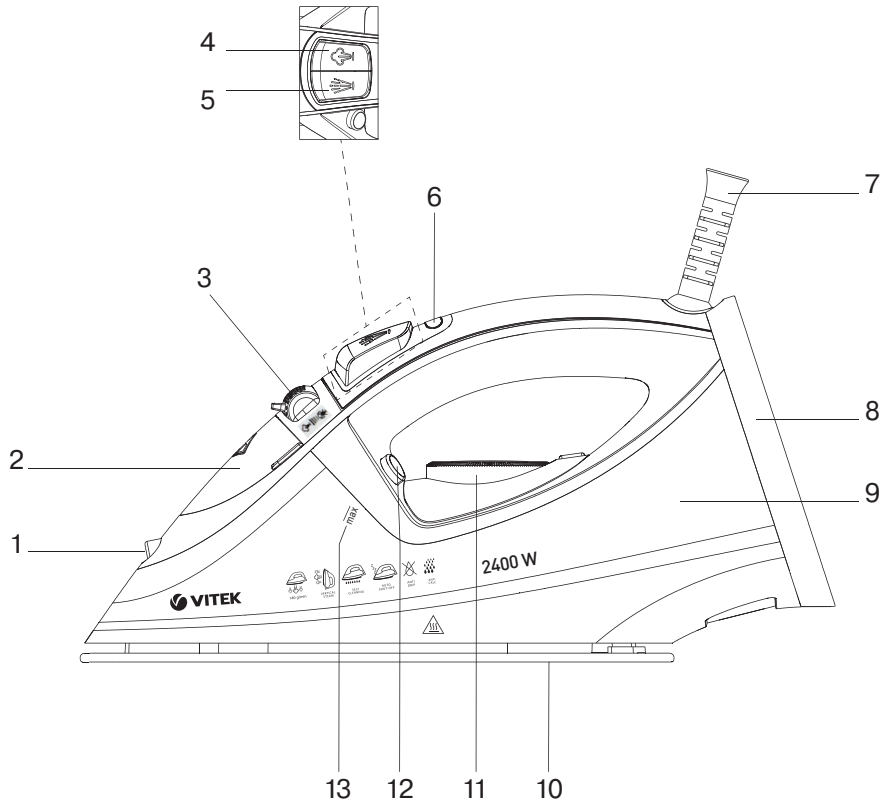

## УТЮГ VT-8346

Утюг предназначен для глажения одежды, постельного белья и вертикального отпаривания тканей.

### ОПИСАНИЕ

1. Сопло разбрызгивателя воды
2. Крышка заливочного отверстия
3. Регулятор постоянной подачи пара
4. Клавиша дополнительной подачи пара
5. Клавиша разбрызгивателя воды
6. Индикатор включения/выключения нагревательного элемента
7. Защита сетевого шнура
8. Основание утюга
9. Резервуар для воды
10. Подошва утюга
11. Регулятор температуры
12. Кнопка режима самоочистки «»
13. Указатель максимального уровня воды «max»
14. Мерный стаканчик

### МЕРЫ БЕЗОПАСНОСТИ

Перед началом эксплуатации электроприбора внимательно прочитайте настоящее руководство по эксплуатации и сохраните его для использования в качестве справочного материала.

Используйте устройство только по его прямому назначению, как изложено в данном руководстве. Неправильное обращение с устройством может привести к его поломке, причинению вреда пользователю или его имуществу.

- Перед включением убедитесь, что напряжение в сети соответствует рабочему напряжению утюга.
- Сетевой шнур снабжён «евровилкой»; включайте её в розетку, имеющую надёжный контакт заземления.
- Во избежание риска возникновения пожара не используйте переходники при подключении прибора к электрической розетке.
- Во избежание перегрузки электрической сети не включайте одновременно несколько устройств с большой потребляемой мощностью.
- Запрещается заливать в резервуар для воды ароматизирующие жидкости,

уксус, раствор крахмала, реагенты для удаления накипи, химические вещества и т.п.

- Следите, чтобы сетевой шнур не находился на гладильной доске и не касался горячих поверхностей.
- Не оставляйте устройство без присмотра. Во время перерывов в работе устанавливайте утюг на основание (в вертикальное положение).
- Перед отключением/подключением утюга к электрической сети установите регулятор температуры в минимальное положение и отключите постоянную подачу пара. Обязательно отключайте утюг от электрической сети, если вы им не пользуетесь.
- При отключении утюга от электрической сети всегда держитесь за сетевую вилку, никогда не тяните за сетевой шнур.
- Чтобы избежать поражения электрическим током, не погружайте утюг, сетевой шнур и вилку сетевого шнура в воду или в любые другие жидкости.
- Прежде чем убрать утюг, дайте ему полностью остыть и слейте остатки воды.
- Регулярно проводите чистку устройства.
- Не погружайте корпус устройства, сетевого шнура или вилку сетевого шнура в воду или в любые другие жидкости.
- Не прикасайтесь к корпусу устройства и к вилке сетевого шнура мокрыми руками.
- Данное устройство не предназначено для использования детьми.
- Во время работы и остывания размещайте устройство в местах, недоступных для детей.
- Прибор не предназначен для использования лицами (включая детей) с пониженными физическими, сенсорными или умственными способностями или при отсутствии у них жизненного опыта или знаний, если они не находятся под присмотром или не проинструктированы об использовании прибора лицом, ответственным за их безопасность.
- Не разрешайте детям прикасаться к корпусу устройства и к сетевому шнуру во время работы.
- Дети должны находиться под присмотром для недопущения игр с прибором.

# РУССКИЙ

- Из соображений безопасности детей не оставляйте полиэтиленовые пакеты, используемые в качестве упаковки, без присмотра.

**Внимание!** Не разрешайте детям играть с полиэтиленовыми пакетами или упаковочной плёнкой. **Опасность удущья!**

- При повреждении шнура питания его замену во избежание опасности должны производить изготовитель, сервисная служба или подобный квалифицированный персонал.
- Запрещается самостоятельно ремонтировать прибор. Не разбирайте прибор самостоятельно, при возникновении любых неисправностей, а также после падения устройства выключите прибор из электрической розетки и обратитесь в любой авторизованный (уполномоченный) сервисный центр по контактным адресам, указанным в гарантийном талоне и на сайте [www.vitek.ru](http://www.vitek.ru).
- Перевозите устройство только в заводской упаковке.
- Храните устройство в местах, недоступных для детей и людей с ограниченными возможностями.
- Во время глажения и после него запрещается дотрагиваться до поверхности устройства, отмеченной символом . Риск ожога.

**ДАННЫЙ ПРИБОР ПРЕДНАЗНАЧЕН ДЛЯ ИСПОЛЬЗОВАНИЯ ТОЛЬКО В БЫТОВЫХ УСЛОВИЯХ. ЗАПРЕЩАЕТСЯ КОММЕРЧЕСКОЕ ИСПОЛЬЗОВАНИЕ И ИСПОЛЬЗОВАНИЕ ПРИБОРА В ПРОИЗВОДСТВЕННЫХ ЗОНАХ И РАБОЧИХ ПОМЕЩЕНИЯХ.**

## ПЕРЕД ПЕРВЫМ ИСПОЛЬЗОВАНИЕМ

**После транспортировки или хранения устройства в холодных (зимних) условиях необходимо выдержать его при комнатной температуре не менее 3 часов.**

- Извлеките утюг из упаковки, при наличии защиты на подошве (10) удалите защиту.
- Проверьте целостность устройства, при наличии повреждений не пользуйтесь утюгом.

- Перед включением убедитесь в том, что напряжение в электрической сети соответствует рабочему напряжению утюга.
- Устройство предназначено для работы в сети переменного тока с частотой 50 Гц, для работы устройства при требуемой номинальной частоте никакая настройка не требуется.
- **В резервуаре могут находиться остатки воды – это нормальное явление, так как на производстве утюг проходил контроль качества.**

**Примечание:** При первом включении нагревательный элемент утюга обгорает, поэтому возможно появление постороннего запаха и небольшого количества дыма, это нормальное явление.

## ВЫБОР ВОДЫ

Для наполнения резервуара используйте водопроводную воду. Если водопроводная вода жёсткая, рекомендуется смешивать её с дистиллированной водой в соотношении 1:1, при очень жёсткой воде смешивайте её с дистиллированной водой в соотношении 1:2 или используйте только дистиллированную воду.

## НАПОЛНЕНИЕ РЕЗЕРВУАРА ДЛЯ ВОДЫ

Прежде чем залить воду в утюг, убедитесь, что он отключён от электрической сети.

- Установите регулятор температуры (11) в положение «MIN», а регулятор постоянной подачи пара (3) – в положение «».
- Откройте крышку заливочного отверстия (2).
- Используя мерный стаканчик (14), залейте воду в резервуар для воды (9), затем закройте крышку (2).

### Примечания:

- Не наливайте воду выше отметки «max» (13).
- Если во время глажения необходимо долить воду, то отключите утюг и извлеките сетевую вилку из электрической розетки.
- После того как вы закончите гладить, выключите утюг, дождитесь его полного остывания, после чего откройте крышку заливочного отверстия (2), переверните утюг и слейте остатки воды.

## ТЕМПЕРАТУРА ГЛАЖЕНИЯ

Перед началом эксплуатации протестируйте нагретый утюг на кусочке ткани, чтобы убедиться в том, что подошва утюга (10) и резервуар для воды (9) – чистые.

- Всякий раз перед глажением вещей смотрите на ярлык изделия, где указана рекомендуемая температура глажения.
- Если ярлык с указаниями по глажению отсутствует, но вы знаете тип материала, то для выбора температуры глажения смотрите таблицу.

ОБОЗНАЧЕНИЯ	ТИП ТКАНИ (ТЕМПЕРАТУРА)
•	Синтетика, нейлон, акрил, полиэстер (низкая температура)
••	Шёлк/шерсть (средняя температура)
••• (MAX)	Хлопок/лён (высокая температура)

- Таблица применима только для гладких материалов. Если материал другого типа (гофрированный, рельефный и т.д.), то лучше всего его гладить при низкой температуре.
- Сначала отсортируйте вещи по температуре глажения: синтетику – к синтетике, шерсть – к шерсти, хлопок – к хлопку и т.д.
- Утюг нагревается быстрее, чем остывает. Поэтому сначала рекомендуется гладить вещи при низкой температуре (например, синтетические ткани). После чего приступайте к глажению при более высоких температурах (шёлк, шерсть). Изделия из хлопка и льна следует гладить в последнюю очередь.
- Если в состав ткани входят смесовые волокна, то необходимо установить самую низкую температуру глажения (например, если изделие состоит из полиэстера и хлопка, то его следует гладить при температуре, подходящей для полиэстера «•»).
- Если вы не можете определить состав ткани, то найдите на изделии место, которое не бросается в глаза при носке, и опытным путём выберите температуру глажения (всегда начинайте с самой низкой темпера-

туры и постепенно повышайте её, пока не добьётесь желаемого результата).

- Вельветовые и другие ткани, которые быстро начинают лосниться, следует гладить строго в одном направлении (в направлении ворса) с небольшим нажимом.
- Чтобы избежать появления лоснящихся пятен на синтетических и шёлковых тканях, их следует гладить с изнаночной стороны.

## СУХОЕ ГЛАЖЕНИЕ

- Поставьте утюг на основание (8).
- Вставьте вилку сетевого шнура в электрическую розетку.
- Регулятор постоянной подачи пара (3) установите в положение «» (постоянная подача пара выключена).
- Поворотом регулятора (11) установите температуру глажения в зависимости от типа ткани: «•», «••», «•••» или «MAX»; при этом загорится индикатор (6).
- Когда подошва утюга (10) нагреется до установленной температуры, индикатор (6) погаснет, теперь можно приступить к глажению.
- После использования утюга установите регулятор температуры (11) в положение «MIN».
- Извлеките вилку сетевого шнура из электрической розетки и дождитесь полного остывания утюга.

## ПАРОВОЕ ГЛАЖЕНИЕ

Утюг снабжён противокapelным клапаном, который закрывает подачу воды при слишком низкой температуре подошвы утюга, это предотвращает появление капель из отверстий подошвы утюга (10). При нагревании и остывании подошвы утюга вы услышите характерные щелчки открывания/закрывания противокapelного клапана, что свидетельствует о его нормальной работе.

Паровое глажения возможно только при установке регулятора температуры (11) в положение «•••» или «MAX». На регуляторе температуры (11) указана зона работы с паром.

- Поставьте утюг на основание (8).
- Вставьте вилку сетевого шнура в электрическую розетку.
- Убедитесь в том, что в резервуаре (9) достаточно воды.

# РУССКИЙ

- Поворотом регулятора (11) установите требуемую температуру глажения в зоне работы с паром, при этом загорится индикатор (6).
- Когда подошва утюга (10) достигнет заданной температуры, индикатор (6) погаснет, теперь можно приступать к глажению.
- Регулятором постоянной подачи пара (3) установите необходимую интенсивность парообразования.
- В режиме постоянной подачи пар будет выходить из отверстий подошвы (10) только при горизонтальном положении утюга. Для прекращения подачи пара установите утюг в вертикальное положение или переведите регулятор (3) в положение «» (подача пара выключена).
- После использования утюга установите регулятор температуры (11) в положение «**MIN**», а регулятор постоянной подачи пара (3) – в положение «» (подача пара выключена).
- Извлеките вилку сетевого шнура из электрической розетки и дождитесь полного остывания утюга.

## ВНИМАНИЕ!

Если во время работы не происходит постоянной подачи пара, проверьте правильность положения регулятора подачи пара (3) и наличие воды в резервуаре (9).

## РАЗБРЫЗГИВАТЕЛЬ ВОДЫ

- Вы можете увлажнить ткань, нажав несколько раз на клавишу разбрызгивателя (5). Убедитесь в том, что в резервуаре (9) достаточно воды.

## ДОПОЛНИТЕЛЬНАЯ ПОДАЧА ПАРА

Функция дополнительной подачи пара полезна при разглаживании складок и может быть использована только при высокотемпературном режиме глажения (в этом случае регулятор температуры (11) находится в положении «**MAX**»). При нажатии клавиши дополнительной подачи пара (4) из отверстий подошвы (10) будет интенсивно выходить пар.

**Примечания:** Во избежание вытекания воды из паровых отверстий нажимайте на клавишу дополнительной подачи пара (4) с интервалом в 4-5 секунд.

*Чтобы предотвратить появление капель, не нажимайте клавишу дополнительной подачи пара (4) более 5 раз подряд.*

## ВЕРТИКАЛЬНОЕ ОТПАРИВАНИЕ

Функция вертикального отпаривания может быть использована только при высокотемпературном режиме глажения (в этом случае регулятор температуры (11) находится в положении «**MAX**»).

Держите утюг вертикально на расстоянии 10-30 см от одежды и нажимайте на клавишу дополнительной подачи пара (4) с интервалом в 4-5 секунд, пар будет интенсивно выходить из отверстий подошвы утюга (10).

## Важная информация

Не рекомендуется выполнять вертикальное отпаривание синтетических тканей.

- При отпаривании не прикасайтесь подошвой утюга к материалу, чтобы избежать его оплавления.
- Никогда не отпаривайте одежду, надетую на человека, т.к. температура выходящего пара очень высокая, пользуйтесь плечиками или вешалкой.
- Закончив гладить, выключите утюг, дождитесь его полного остывания, после чего откройте крышку заливочного отверстия (2), переверните утюг и слейте остатки воды.

## АВТОМАТИЧЕСКОЕ ОТКЛЮЧЕНИЕ

В данной модели предусмотрены 2 режима автоматического отключения утюга.

1. Если утюг в горизонтальном положении будет неподвижным в течение 30 секунд, то нагревательный элемент утюга отключится, а индикатор (6) будет мигать.
2. Если утюг в вертикальном положении будет неподвижным в течение 8 минут, то нагревательный элемент утюга отключится, а индикатор (6) будет мигать.

После возобновления процесса глажения утюг автоматически включится.

## ОЧИСТКА ПАРОВОЙ КАМЕРЫ

Для увеличения срока службы утюга рекомендуется регулярно выполнять очистку паро-

вой камеры, особенно в регионах с «жесткой» водопроводной водой.

- Установите регулятор постоянной подачи пара (3) в положение «☒» (подача пара выключена).
- Залейте воду до максимальной отметки (13), затем плотно закройте крышку (2).
- Поставьте утюг на основание (8).
- Вставьте вилку сетевого шнура в электрическую розетку.
- Поворотом регулятора (11) установите максимальную температуру нагрева подошвы утюга «**MAX**», при этом загорится индикатор (6).
- Когда подошва утюга (10) достигнет установленной температуры, а индикатор (6) погаснет, можно проводить очистку паровой камеры.
- Извлеките вилку сетевого шнура из электрической розетки.
- Расположите утюг горизонтально над раковиной, нажмите и удерживайте кнопку режима самоочистки «☒» (12).
- Кипящая вода и пар вместе с накипью будут выбрасываться из отверстий подошвы утюга (10).
- Слегка покачивайте утюг вперед-назад, пока вся вода не выйдет из резервуара (9).
- Поставьте утюг на основание (8) и дайте утюгу полностью остыть.
- Когда подошва утюга (10) полностью остынет, протрите её кусочком сухой ткани.
- Прежде чем убрать утюг на хранение, убедитесь, что в резервуаре (9) нет воды, а подошва утюга (10) – сухая.

## УХОД И ЧИСТКА

- Прежде чем чистить утюг, убедитесь, что он отключён от электрической сети и уже остыл.
- Протрите корпус утюга слегка влажной тканью, после этого вытрите его насухо.
- Отложения на подошве утюга могут быть удалены тканью, смоченной в водно-уксусном растворе.
- После удаления отложений протрите поверхность подошвы сухой тканью.
- Для чистки подошвы и корпуса утюга не используйте абразивные чистящие средства и растворители.

- Избегайте контакта подошвы утюга с острыми металлическими предметами.

## ХРАНЕНИЕ

- Прежде чем убрать утюг на хранение, проведите его чистку, удалите остатки воды из резервуара (9).
- Установите регулятор температуры (11) в положение «**MIN**», а регулятор постоянной подачи пара (3) – в положение «☒» (подача пара выключена).
- Намотайте сетевой шнур вокруг основания (8).
- Храните устройство в местах, недоступных для детей и людей с ограниченными возможностями.

## КОМПЛЕКТ ПОСТАВКИ

Утюг – 1 шт.  
 Мерный стаканчик – 1 шт.  
 Инструкция – 1 шт.  
 Гарантийный талон – 1 шт.

## ТЕХНИЧЕСКИЕ ХАРАКТЕРИСТИКИ

Электропитание: 220-240 В ~ 50 Гц  
 Номинальная потребляемая мощность: 2000-2400 Вт  
 Максимальная мощность: 2400 Вт

## УТИЛИЗАЦИЯ



В целях защиты окружающей среды, после окончания срока службы прибора и элементов питания, не выбрасывайте их вместе с обычными бытовыми отходами, передайте прибор и элементы питания в специализированные пункты для дальнейшей утилизации.

Отходы, образующиеся при утилизации изделий, подлежат обязательному сбору с последующей утилизацией в установленном порядке.

Для получения дополнительной информации об утилизации данного продукта обратитесь в местный муниципалитет, службу утилизации бытовых отходов или в магазин, где Вы приобрели данный продукт.

# РУССКИЙ

Производитель сохраняет за собой право изменять дизайн, конструкцию и технические характеристики, не влияющие на общие принципы работы устройства, без предварительного уведомления, из-за чего между инструкцией и изделием могут наблюдаться незначительные различия. Если пользователь обнаружил такие несоответствия, просим сообщить об этом по электронной почте [info@vitek.ru](mailto:info@vitek.ru) для получения обновленной версии инструкции.

**Срок службы устройства – 3 года**



Данное изделие соответствует всем требуемым европейским и российским стандартам безопасности и гигиены.

**ИЗГОТОВИТЕЛЬ:** СТАР ПЛЮС ЛИМИТЕД (STAR PLUS LIMITED)

**МЕСТОНАХОЖДЕНИЕ И ПОЧТОВЫЙ АДРЕС ДЛЯ СВЯЗИ:** ЮНИТ БИ ЭНД СИ, 15Й ЭТАЖ, КЭЙСИ АБЕРДИН ХАУС, №38, ХЕНГ ИП РОУД, ВОНГ ЧУК ХАНГ, ГОНКОНГ, КНР

**ИМПОРТЕР И УПОЛНОМОЧЕННОЕ ИЗГОТОВИТЕЛЕМ ЛИЦО:** ООО «ВИТЕК.РУС»

**МЕСТОНАХОЖДЕНИЕ И ПОЧТОВЫЙ АДРЕС ДЛЯ СВЯЗИ:** РФ, 117452, Г. МОСКВА, ЧЕРНОМОРСКИЙ БУЛЬВАР, ДОМ 17, КОРП. 1, ЭТАЖ 4, ОФИС 401, КАБ. 1.

Тел.: +7 (499) 685-48-18, e-mail: [info@vitek.ru](mailto:info@vitek.ru)

Ответственность за несоответствие продукции требованиям технических регламентов Таможенного союза возложена на уполномоченное изготовителем лицо.

[www.vitek.ru](http://www.vitek.ru)

**ТЕЛЕФОН ДЛЯ СПРАВОК:** 8-800-100-18-30

СДЕЛАНО В КНР



## IRON VT-8346

The iron is intended for ironing clothes and bedding and for vertical steaming of fabrics.

### DESCRIPTION

1. Water spray nozzle
2. Water inlet lid
3. Continuous steam supply knob
4. Burst of steam button
5. Water spray button
6. Heating element on/off indicator
7. Power cord protection
8. Base
9. Water tank
10. Soleplate
11. Temperature control knob
12. «» button
13. «**max**» water level mark
14. Beaker

### SAFETY MEASURES

Before using the unit, read this instruction manual carefully and keep it for future reference.

Use the unit for intended purposes only, as specified in this manual. Mishandling the unit can lead to its breakage and cause harm to the user or damage to his/her property.

- Before plugging the unit in, make sure that the voltage of your mains corresponds to the operating voltage of the iron.
- The power cord is equipped with a euro plug; plug it into the socket with reliable grounding contact.
- To avoid fire or electric shock, do not use adapters for plugging the unit in.
- To avoid mains overloading, do not switch on several electrical appliances with high power consumption at a time.
- Do not fill the water tank with scented liquids, vinegar, starch solution, descaling reagents, chemicals etc.
- Do not let the power cord be on the ironing board and touch hot surfaces.
- Do not leave the unit unattended. During breaks in operation put the iron on the base (in vertical position).
- Before plugging/unplugging the iron, set the temperature control knob to the mini-

mum position and switch the continuous steam supply off. Always unplug the iron when you are not using it.

- To unplug the iron, always hold the power plug, do not pull the power cord.
- To avoid electric shock, do not immerse the iron, the power cord and the power plug into water or any other liquids.
- Before taking the iron away, let it cool down completely and pour out the remaining water.
- Clean the unit regularly.
- Do not immerse the unit body, the power plug or the power cord into water or any other liquids.
- Do not touch the unit body and the power plug with wet hands.
- This unit is not intended for usage by children.
- Place the unit out of reach of children during the operation and cooling down.
- The unit is not intended to be used by people with physical, sensory or mental disabilities (including children) or by persons lacking experience or knowledge if they are not under supervision of a person who is responsible for their safety or if they are not instructed by this person on the usage of the unit.
- Do not allow children to touch the unit body and the power cord during the unit operation.
- Do not leave children unattended to avoid them using the unit as a toy.
- For children safety reasons do not leave polyethylene bags used as packaging unattended.

**Attention!** Do not allow children to play with polyethylene bags or packaging film. **Danger of suffocation!**

- If the power cord is damaged, it should be replaced by the manufacturer, a maintenance service or similar qualified personnel to avoid danger.
- Do not attempt to repair the unit. Do not disassemble the unit by yourself, if any malfunction is detected or after it was dropped, unplug the unit and apply to any authorized service center from the contact address list

# ENGLISH

- given in the warranty certificate and on the website [www.vitek.ru](http://www.vitek.ru).
- Transport the unit in the original package only.
  - Keep the unit out of reach of children and disabled persons.
  - During ironing and after it, do not touch the unit surface marked with the  symbol. Danger of burns.

*THIS UNIT IS INTENDED FOR HOUSEHOLD USE ONLY. ITS COMMERCIAL USAGE AND USAGE IN PRODUCTION AREAS AND WORK SPACES IS PROHIBITED.*

## BEFORE THE FIRST USE

**After unit transportation or storage under cold (winter) conditions, it is necessary to keep it for at least 3 hours at room temperature before switching on.**

- Unpack the iron; remove the protection from the iron soleplate (10), if any.
- Check the unit for damages; do not use the iron in case of damages.
- Before switching the unit on, make sure that your home mains voltage corresponds to the unit operating voltage.
- The unit is intended for operation with AC system and 50 Hz frequency. The unit does not need any additional settings for operating with the required nominal frequency.
- **There may be water residue in the tank, this is normal, as the iron has undergone factory quality control.**

**Note: While the first switching on the heating element of the iron burns, therefore occurrence of foreign smell and a small amount of smoke is possible, it is normal.**

## WATER SELECTION

Use tap water to fill the tank. If tap water is hard, it is recommended to mix it with distilled water in proportion 1:1, if tap water is too hard, mix it with distilled water in proportion 1:2 or use distilled water only.

## FILLING THE WATER TANK

Before filling the iron with water make sure that it is unplugged.

- Set the temperature control knob (11) to the «MIN» position, and the continuous steam supply knob (3) to the position «».
- Open the water inlet lid (2).
- Pour water into the water tank (9) using the beaker (14) and then close the lid (2).

## Notes:

- Do not exceed the «max» mark (13).
- If you need to refill water during ironing, switch the iron off and unplug it.
- After you finish ironing, switch the unit off, wait until it cools down completely, then open the water inlet lid (2), turn over the iron and drain the remaining water.

## IRONING TEMPERATURE

Before operation test the heated iron on a piece of cloth to be sure that iron soleplate (10) and the water tank (9) are clean.

- Always check the recommended ironing temperature indicated on the tag before ironing.
- If there is no tag with recommended ironing temperature, but you know the type of fabric, refer to the following table to determine the proper temperature.

NOTATION	TYPE OF FABRIC (TEMPERATURE)
•	Synthetics, nylon, acrylic, polyester (low temperature)
••	Silk/wool (medium temperature)
••• (MAX)	Cotton/linen (high temperature)

- This table is only valid for smooth materials. Fabrics of other types (crimped, raised etc.) are best ironed at low temperature.
- Sort items by ironing temperature first: synthetics to synthetics, wool to wool, cotton to cotton etc.
- The iron heats up faster than it cools down. For this reason it is recommended to begin ironing at low temperature (for instance, synthetic fabrics). After that, start ironing at higher temperature (silk/wool). Cotton and linen items should be ironed last.

- If an item is made of mixed fabrics, the iron should be set to the lowest ironing temperature (for instance, if an item is made of polyester and cotton, it should be ironed at temperature used for polyester ironing «●»).
- If you cannot define the fabric structure, find a spot that is inconspicuous when the item is being worn and select the ironing temperature experimentally (always start with the lowest temperature and raise it gradually until you get the desired result).
- Corduroy and other fabrics that become glossy quickly should be ironed strictly in one direction (in the direction of the pile) with slight pressure.
- To avoid appearance of glossy spots on synthetic and silk fabrics, iron them back-side.

## DRY IRONING



- Place the iron on its base (8).
- Insert the power plug into the mains socket.
- Set the continuous steam supply knob (3) to the position «» (continuous steam supply is off).
- Set the desired ironing temperature depending on the type of fabric by turning the knob (11): «●», «●●», «●●●» or «**MAX**», depending on the type of fabric; the indicator (6) will light up.
- Once the soleplate (10) reaches the set temperature, the indicator (6) will go out and you can start ironing.
- After you finish ironing, set the temperature control knob (11) to the «**MIN**» position.
- Pull the power plug out of the mains socket and let the iron cool down completely.

## STEAM IRONING

The iron is provided with an anti-drip valve that stops water supply if the soleplate temperature is too low, this prevents dripping from the soleplate (10) openings. During heating and cooling of the iron soleplate, you will hear characteristic clicks of the anti-drip valve opening/closing, which indicates its normal operation.

Steam ironing is possible only if the temperature control knob (11) is set to the «●●●» or

«**MAX**» position. The temperature control knob (11) shows the area of steam operation.

- Place the iron on its base (8).
- Insert the power plug into the mains socket.
- Make sure that there is enough water in the water tank (9).
- Set the control knob (11) to the required ironing temperature in the steam operation zone, the indicator (6) will light up.
- When the soleplate (10) reaches the set temperature value, the indicator (6) will go out, you can start ironing.
- Set the necessary steam intensity with the continuous steam supply knob (3).
- In the continuous steam supply mode, steam will be released from the openings of the soleplate (10) only if the iron is in horizontal position. To stop the steam supply, put the iron vertically or set the knob (3) to the position «» (steam supply is off).
- After you finish ironing, set the temperature control knob (11) to the «**MIN**», position, and the continuous steam supply knob (3) to the position «» (steam supply is off).
- Pull the power plug out of the mains socket and let the iron cool down completely.

## ATTENTION!

If steam is not supplied constantly during the operation, check whether the steam supply knob (3) is set properly and whether there is water in the water tank (9).

## WATER SPRAY

- You can dampen the fabric by pressing the water spray button (5) several times. Make sure that there is enough water in the water tank (9).

## BURST OF STEAM

The burst of steam function is useful for ironing folds and can only be used at high ironing temperatures (when the temperature control knob (11) is set to the «**MAX**» position).

When the burst of steam button (4) is pressed, steam will go out of the soleplate (10) openings intensively.

# ENGLISH

**Notes:** To avoid water leakage from the steam openings, press the burst of steam button (4) with 4-5 sec. intervals.

To avoid dripping, do not press the burst of steam button (4) more than 5 times in a row.

## VERTICAL STEAM

The vertical steam function can be used only at high ironing temperatures (when the temperature control knob (11) is set to the «MAX» position).

Hold the iron vertically at the distance of 10-30 cm from the clothes and press the burst of steam button (4) with 4-5 second intervals, steam will be released from the soleplate (10) intensively.

## Important information

Vertical steam is not recommended for synthetic fabrics.

- To avoid fabric melting, do not touch it with the iron's soleplate while steaming.
- Never steam clothes on a person as the steam temperature is very high, use a clothes hanger or a stand.
- After you finish ironing, switch the unit off, wait until it cools down completely, then open the water inlet lid (2), turn over the iron and drain the remaining water.

## AUTOMATIC SWITCH OFF



This model is provided with 2 automatic switch off modes.

1. If the iron remains still for 30 seconds in horizontal position, its heating element will be switched off and the pilot lamp (6) will be flashing.
2. If the iron remains still for 8 minutes in vertical position, its heating element will be switched off and the pilot lamp (6) will be flashing.

The unit will be switched on automatically once you resume ironing.

## STEAM CHAMBER CLEANING

To prolong service life of the iron we recommend cleaning the steam chamber regularly, especially in the regions with hard tap water.

- Set the continuous steam supply knob (3) to the position «» (steam supply is off).
- Pour the water up to the maximal mark (13) and then close the lid (2) tight.
- Place the iron on its base (8).
- Insert the power plug into the mains socket.
- Set the control knob (11) to the maximum soleplate temperature «MAX», the indicator (6) will light up.
- When the iron soleplate (10) reaches the set temperature, the indicator (6) will go out and you can start cleaning the steam chamber.
- Unplug the unit.
- Hold the iron above the sink horizontally, press and hold down the self-clean button (12) «».
- Boiling water with scale will be released from the iron soleplate (10) openings.
- Slightly sway the iron back and forth, until all the water leaves the water tank (9).
- Place the iron on the base (8) and let it cool down completely.
- When the soleplate (10) cools down completely, wipe it with a dry cloth.
- Before you take the iron away for storage, make sure that there is no water in the water tank (9) and that iron soleplate (10) is dry.

## CLEANING AND CARE

- Before cleaning the iron, make sure that it is unplugged and has cooled down completely.
- Clean the iron body with a slightly damp cloth and then wipe it dry.
- Scale on the iron soleplate can be removed with a cloth soaked in vinegar-water solution.
- After removing scale, wipe the soleplate surface with a dry cloth.
- Do not use abrasives or solvents to clean the iron soleplate and body.
- Avoid contact of the iron soleplate with sharp metal objects.

## STORAGE

- Before you take the iron away for storage, clean it and drain all the remaining water from the water tank (9).
- Set the temperature control knob (11) to the «MIN» position, and the continuous steam

- supply knob (3) to the position «» (steam supply is off).
- Wind the power cord on the base (8).
- Keep the unit out of reach of children and disabled persons.

## DELIVERY SET

Iron – 1 pc.  
 Beaker – 1pc.  
 Instruction manual – 1 pc.  
 Warranty certificate – 1 pc.

## TECHNICAL SPECIFICATIONS

Power supply: 220-240 V ~ 50 Hz  
 Rated input power: 2000-2400 W  
 Maximal power: 2400 W

## RECYCLING



For environment protection do not throw out the unit and the batteries with usual household waste after its service life expiration; apply to the specialized center for further recycling. The waste generated during the disposal of the unit is subject to mandatory collection and consequent disposal in the prescribed manner.

For further information about recycling of this product apply to a local municipal administration, a disposal service or to the shop where you purchased this product.

*The manufacturer preserves the right to change design, structure and specifications not affecting general principles of the unit operation without a preliminary notification due to which insignificant differences between the manual and product may be observed. If the user reveals such differences, please report them via e-mail [info@vitek.ru](mailto:info@vitek.ru) for receipt of an updated manual.*

**Unit operating life is 3 years**

## Guarantee

Details regarding guarantee conditions can be obtained from the dealer from whom the appliance was purchased. The bill of sale or receipt must be produced when making any claim under the terms of this guarantee.

**CE** *This product conforms to the EMC Directive 2014/30/EU and to the Low Voltage Directive 2014/35/EU.*

# ҚАЗАҚША

## ҮТІГІ VT-8346

Үтік кімді, төсек жасауларын үтіктеу үшін, сонымен қатар маталарды тік ылғалдау үшін арналған.

## СИПАТТАМАСЫ

1. Су шашыратқыш шүмегі
2. Су құятын саңылаудың қақпағы
3. Үнемі бу жіберу реттегіші
4. Қосымша бу жіберу пернесі
5. Су шашыратқыш пернесі
6. Қыздырғыш элементті қосу/сөндіру көрсеткіші
7. Желілік сымды қорғау
8. Үтіктің түбі
9. Суға арналған сауыт
10. Үтіктің табаны
11. Температураны реттегіш
12. «» өздігімен тазалану режимінің батырмасы
13. Максималды су деңгейінің көрсеткіші «max»
14. Өлшеуіш стақан

## ҚАУІПСІЗДІК ШАРАЛАРЫ

Электр аспабын пайдалануды бастамас бұрын пайдалану жөніндегі осы нұсқаулықты мұқият оқып шығыңыз және оны анықтама материалы ретінде қолдану үшін сақтап қойыңыз.

Құрылғыны осы нұсқаулықта баяндалғандай тікелей мақсаты бойынша ғана пайдаланыңыз. Құрылғыны дұрыс пайдаланбау оның бұзылуына, тұтынушыға немесе оның мүлкіне зиян келтіруіне әкелуі мүмкін.

- Қосу алдында, желідегі кернеу үтіктің жұмыс кернеуіне сәйкес келуіне көз жеткізіңіз.
- Желілік бау еуроайрететікпен жабдықталған, оны сенімді жерлендіру түйіспесі ашалыққа қосыңыз.
- Өрттің пайда болу тәуекеліне жол бермеу үшін аспапты электр розеткасына қосу кезінде өткізгіштерді қолданбаңыз.
- Электр желісіндегі жүк шамадан асып кетпеуі үшін көп қуатты тұтынатын бірнеше құрылғыны үтікпен бір мезгілде қоспаңыз.
- Суға арналған резервуарға хош иістендіргіш сұйықтықтарды, сірке суы қышқыл, крахмал ерітіндісін, қақтарды жоюға арналған реагенттерді, химиялық заттарды және т.б. құюға тыйым салынады.
- Желілік баудың үтіктеу тақтасында тұрмауын және ыстық беттерге жанаспауын қадағалаңыз.

- Құрылғыны қараусыз қалдырмаңыз. Жұмыс уақытындағы үзілістер уақытында үтікті (тік күйінде) негізіне орнатыңыз.
- Үтікті электр желісіне қосу/ажырату алдында температура реттегішін минималды күйге орнатып алыңыз және тұрақты бу жіберуді ажыратыңыз. Үтікті пайдаланбасаңыз, онда оны міндетті түрде электр желісінен сөндіріп отырыңыз.
- Үтікті электр желісінен сөндірген кезде әрқашан желілік айыр тетіктен ұстаңыз, ешқашан желілік баудан тартпаңыз.
- Электр тоғының соғу қаупін болдырмас үшін үтікті, желілік шнурды немесе желілік шнур ашасын суға немесе басқа да сұйықтыққа батырмаңыз.
- Үтікті жинап қоюға дейін судың қалдығын төгіңіз және оған толық салқындауға уақыт беріңіз.
- Аспапты уақытында тазалап тұрыңыз.
- Құрылғының корпусын, желілік шнурды немесе желілік шнур ашасын суға немесе кез келген басқа сұйықтықтарға батырмаңыз.
- Құрылғы корпусын, желілік сымды және желілік сым айырын су қолмен ұстауға тыйым салынады.
- Берілген құрылғы балалардың пайдалануына арналмаған.
- Жұмыс кезінде және суыту кезінде құралды балалардың қолы жетпейтін жерге қойыңыз.
- Дене, сенсорлық немесе ақыл-сана мүмкіндіктері төмендетілген тұлғалардың (балаларды қоса алғанда) немесе оларда өмірлік тәжірибесі немесе білімі болмаса, егер олар бақыланбаса немесе олардың қауіпсіздігі үшін жауап беретін тұлғамен аспапты пайдалану туралы нұсқаулықтар берілген болмаса, аспап олардың пайдалануына арналмаған.
- Жұмыс жасап тұрғанда балалардың құрылғы корпусына және желілік шнурға қол тигізуіне рұқсат бермеңіз.
- Аспаппен ойнауларына жол бермеу үшін балаларды қадағалау керек.
- Балалардың қауіпсіздігін қамтамасыз ету мақсатында қаптама ретінде пайдаланылатын полиэтилен қапшықтарды қараусыз қалдырмаңыз.

**Назар аударыңыз!** Балаларға полиэтилен пакеттермен немесе қаптама үлдірмен ойнауға рұқсат бермеңіз. **Тұншығу қаупі!**

- Қуаттандыру бауы зақымданғанда қауіп тудырмау үшін оны дайындаушы, сервистік

қызмет немесе баламалы білікті маман ауыстыруы тиіс.

- Аспапты өз бетімен жөндеуге тыйым салынады. Өздігіңізден құрылғыны бөлшектемеңіз, кез келген ақау шыққан жағдайда, сондай-ақ құрылғы құлаған жағдайда құрылғыны розеткадан алып тастаңыз да, байланысу мекенжайлары бойынша кепілдеме талонында көрсетілген кез келген авторланған (уәкілетті) сервистік орталыққа, және [www.vitek.ru](http://www.vitek.ru) сайтына жүгініңіз.
- Құрылғыны тек зауыттық қаптамасында тасымалдаңыз.
- Құрылғыны балалар және мүмкіндігі шектеулі адамдардың қолы жетпейтін жерде сақтаңыз.
- Үтіктеу кезінде немесе үтіктеп болғаннан кейін бірден құрылғының  таңбасымен белгіленген бетіне қол тигізуге тыйым салынған. Күйіп қалу қаупі бар.

**ОСЫ ҚҰРАЛ ТЕК ТҰРМЫСТЫҚ ЖАҒДАЙЛАРДА ПАЙДАЛАНУҒА АРНАЛҒАН. ӨНДІРІСТІК АЙМАҚТАР МЕН ЖҰМЫС ҮЙ-ЖАЙЛАРЫНДА АСПАПТЫ ПАЙДАЛАНУҒА ЖӘНЕ КОММЕРЦИЯЛЫҚ ПАЙДАЛАНУҒА ТЫЙЫМ САЛЫНАДЫ.**

**АЛҒАШҚЫ ПАЙДАЛАНУ АЛДЫНДА Құрылғыны суық (қысқы) жағдайда тасымалдау немесе сақтаудан кейін оны бөлме температурасында 3 сағаттан кем уақыт ұстау қажет.**

- Үтікті қораптан шығарып алыңыз, табанында қорғаныш қабаты (10) болса, онда оны алып тастаңыз.
- Құрылғының бүтіндігін тексеріңіз, бүлінген жерлері болған кезде үтікті пайдаланбаңыз.
- Қоспай тұрып, электр желісінің кернеуі құрылғының жұмыс кернеуіне сай келетінін тексеріп алыңыз.
- Құрылғы жиілігі 50 Гц айнымалы ток желісінде жұмыс істеуге арналған, құрылғының талап етілген номиналдық жиілікте жұмыс істеуі үшін ешқандай баптау талап етілмейді.
- Резерварда судың қалдығы болуы мүмкін – бұл қалыпты құбылыс, себебі өндірісте үтік сапа бақылауынан өткен болатын.

**Ескерту: Алғашқы қосқан кезде үтіктің қыздырғыш элементі күйеді, сондықтан аздаған түтінің және бөтен иістің пайда болуы қалыпты жағдай болып табылады.**

## СУДЫ ТАҢДАУ

Резервуарды толтыру үшін су құбыры суын қолданыңыз. Егер суқұбырындағы су кермек болса, онда оны тазартылған сумен 1:1 арақатынасы бойынша араластырыңыз, су өте кермек болған кезде оны тазартылған сумен 1:2 арақатынасы бойынша араластырыңыз немесе тек тазартылған суды пайдаланыңыз.

## СУҒА АРНАЛҒАН РЕЗЕРВУАРДЫ ТОЛТЫРУ

Суды үтіктің ішіне құймас бұрын, оның электр желісінен ажыратулы тұрғанын тексеріп алыңыз.

- Температура реттегішін (11) «**MIN**» күйіне, ал тұрақты бу беру реттегішін (3)  күйіне орнатыңыз.
- Су құю саңылауының қақпағын (2) ашыңыз.
- Өлшеуіш стақанды (14) пайдаланып, су резервуарға (9) су құйыңыз, одан кейін қақпақты (2) жабыңыз.

## Ескерту:

- Суды «**max**» (13) белгісінен асырып құймаңыз.
- Егер үтіктеу кезінде суды толтыру қажет болса, онда үтікті сөндіріңіз және желілік айыр тетікті ашалықтан ажыратыңыз және суды құйыңыз.
- Үтіктеп болғаннан кейін үтікті сөндіріңіз, оның толық салқындауын күтіңіз, одан кейін құятын саңылаудың қақпағын (2) ашыңыз, үтікті төңкеріңіз және қалған суды төгіңіз.

## ҮТІКТЕУ ТЕМПЕРАТУРАСЫ

Қолдану алдында, үтіктің табаны (10) және суға арналған сауыт (9) таза екеніне көз жеткізу үшін қызған үтікті матаның кішкентай бөлігінде тексеріңіз.

- Әр кезде киімдерді үтіктеу алдында, бұйымның үтіктеу температурасы көрсетілген тілшелерге қараңыз.
- Егер үтіктеу бойынша нұсқаулары бар тілше жоқ болса, бірақ сіз материалдың түрін ажырата алсаңыз, онда температураны таңдау үшін кестеге қараңыз.

# ҚАЗАҚША

БЕЛГІЛЕУЛЕР	МАТАНЫҢ ТҮРІ (ТЕМПЕРАТУРА)
•	Синтетика, нейлон, акрил, полиэстер (төменгі температура)
••	Жібек/жүн (орташа температура)
••• (MAX)	Мақта / зығыр (жоғары температура)

- Бұл кесте тек тегіс материалдарға арналған. Егер материал басқа түрлі болса (гофрирленген, кеді-бұдырлы және т.б.), онда оны төменгі температурада үтіктеген жөн.
- Алдымен киімдерді үтіктеу температурасы бойынша сұрыптап алыңыз: синтетиканы-синтетикаға, жүнді – жүнге, мақтаны – мақтаға және т.б.
- Үтіктің қызуы, оның сууына қарағанда тез. Сондықтан алдымен, төменгі температурадағы киімдерді үтіктеп алған жөн (мысалы, синтетикалық маталар). Содан кейін анағұрлым жоғары температура кезіндегі үтіктеуге көшіңіз (жібек, жүн). Мақта мен зығыр бұйымдарын соңғы кезекте үтіктеген жөн.
- Егер матаның құрамына аралас талшықтар енсе, онда ең төмен температураны белгілеу қажет (мысалы, егер бұйым мақта мен полиэстерден құралса, онда оны полиэстерге сәйкес температурада үтіктеу қажет «••»).
- Егер сіз матаның құрамын анықтай алмасаңыз, онда киімнің киген кезде көзге түсе қоймайтын жерін тауып алыңыз да, тәжірибелік жолмен үтіктеу температурасын таңдаңыз (үнемі ең төменгі температурадан бастаңыз да, қалаған нәтижеге қол жеткізбейінше оны көбейте беріңіз.)
- Вельветті және басқа да тез түгі түсетін маталарды қатаң түрде бір бағытта ғана (түктің ығына қарай) сәл батыңқырап үтіктеу керек.
- Синтетикалық және жібек маталарда түгі түскен дақтардың пайда болуын болдырмас үшін оларды астары жағынан үтіктеген жөн.

## ҚҰРҒАҚТАЙ ҮТІКТЕУ

- Үтікті түбіне (8) қойыңыз.
- Желілік шнурдың ашасын электр розеткасына сұғыңыз.

- Үнемі бу жіберу реттегішін (3) «~~XX~~» күйіне орнатыңыз (бу жіберу сөндірулі).
- Реттегішті (11) бұрып, мата түріне байланысты үтіктеу температурасын белгілеңіз: «•», «••», «•••» немесе «MAX», сонда индикатор (6) жанады.
- Табанның (10) температурасы белгіленген температураға дейін қосқан кезде көрсеткіш (6) сөніп қалады, осыдан кейін үтіктеуге кірісе беруге болады.
- Үтікті пайдаланып болғаннан кейін температура реттегішін (11) «MIN» күйіне орнатыңыз.
- Желілік шнурдың ашасын электр розеткасынан суырыңыз да, оның толық сууын күтіңіз.

## БУМЕН ҮТІКТЕУ

Үтік табанының температурасы өте төмен болған кезде, су жіберуді жауып қалатын, тамшыға қарсы құлақшасымен жабдықталған, бұл үтіктің табанындағы (10) саңылаудан тамшылардың пайда болуын тоқтатады. Үтік табаны не қызған кезде, не суыған кезде тамшыға қарсы құлақшаның ашылуына/жабылуына тән дыбыстар естіледі, бұл оның дұрыс жұмыс істеп тұрғандығын білдіреді.

Бумен үтіктеу, тек температура реттегішін (11) күйіне «•••» немесе «MAX» қойған жағдайда ғана мүмкін болады. Температура реттегішінде (11) бумен жұмыс жасау аймағы көрсетілген.

- Үтікті түбіне (8) қойыңыз.
- Желілік шнурдың ашасын электр розеткасына сұғыңыз.
- Резервуардағы (9) судың жеткілікті екеніне көз жеткізіп алыңыз.
- Реттегішті (11) бұрап, қажетті үтіктеу температурасын бумен жұмыс істеу аймағына да белгілеңіз, сол кезде көрсеткіш (6) жанады.
- Үтіктің табаны (10) белгіленген температураға дейін жеткен кезде көрсеткіш (6) сөніп қалады, осыдан кейін үтіктеуге кірісе беруге болады.
- Тұрақты бу беру реттегішімен (3) қажетті бу түзу қарқындылығын орнатыңыз.
- Тұрақты бу жіберу режимінде табанның саңылауларынан (10) шыққан бу үтіктің тек көлденең күйінде тұрған кезде ғана шығады. Бу беруді тоқтату үшін үтікті тік күйге орнатыңыз немесе (3) «~~XX~~» күйіне ауыстырыңыз (бу жіберу сөндірулі).



- Үтікті пайдаланып болғаннан кейін температура реттегішін (11) «MIN» күйіне, ал үнемі бу беру реттегішін (3) – бу беру сөндірілген «» күйіне белгілеңіз (бу жіберу сөндірулі).
- Желілік шнурдың ашасын электр розеткасынан суырыңыз да, оның толық сууын күтіңіз.

## НАЗАР АУДАРЫҢЫЗ!

Егер жұмыс істеу уақытында тұрақты бу беру болмаса, бу беру реттегіші (3) күйінің дұрыстығын және резервуарда (9) судың болуын тексеріңіз.

## СУ ШАШЫРАТҚЫШ

- Сіз шашыратқыш пернесін (5) бірнеше рет басып, матаны дымқылдата аласыз. Резервуардағы (9) судың жеткілікті екеніне көз жеткізіп алыңыз.

## ҚОСЫМША БУ ЖІБЕРУ

Бу беру қызметі қыртыстарды үтіктеген кезде пайдалы және үтіктеудің жоғары температуралы режимінде ғана қолданыла алады (температура реттегіші (11) «MAX» күйінде).

Қосымша бу беру батырмасын (4) басқан кезде табанының (10) саңылауларынан бу қарқынды шыға бастайды.

**Ескерту:** Судың бу саңылауларынан ағуын болдырмау үшін қосымша бу беру батырмасын (4) 4-5 секунд аралығымен басыңыз.

Тамшылардың пайда болуын болдырмау үшін, қосымша бу шығару пернесін (4) 5 реттен артық қатарынан баспаңыз.

## ТІГІНЕН БУЛАУ

Тігінен булау функциясы тек жоғары температуралы үтіктеу күйінде ғана пайдаланыла алады (температура реттегіші (11) «MAX» күйінде).

Үтіккі тігінен киімнен 10-30 см қашықтықта ұстап тұрыңыз да, қосымша бу беру батырмасын (4) 4-5 секунд аралықпен басыңыз, бу үтіккің табанынан (10) қарқынды шығатын болады.

## Маңызды ақпарат

Синтетикалық маталарды тігінен булауға болмайды.

- Булау кезінде үтіккің табанын материалға, оның балкуын болдырмас үшін, тигізбеңіз.

- Ешқашан адамға киюлі тұрған киімді буламаңыз, себебі, шығатын будың температурасы өте жоғары, ол үшін киім ілгіштерді пайдаланыңыз.
- Сіз үтіктеп болғаннан кейін, үтіккі сөндіріңіз, оның толық суығанын күтіңіз, осыдан кейін су құю саңылауының қақпағын (2) ашыңыз да, үтіккі төңкеріп қалған суды төгіп тастаңыз.

## АВТОМАТТЫ СӨНУ



Бұл модельде үтіккі автоматты түрде ажыратудың екі режимі қарастырылған.

1. Егер үтік көлденең күйінде 30 секунд бойы қозғалмай тұрса, онда үтіккің қыздырғыш элементі сөнеді, ал көрсеткіш (6) жанып сөнеді.
2. Егер үтік тік күйінде 8 минут бойы қозғалмай тұрса, онда үтіккің қыздырғыш элементі сөнеді, ал көрсеткіш (6) жанып сөнеді.

Үтіктеу процесін қайта жалғастырған кезде үтік автоматты түрде қосылады.

## БУ КАМЕРАСЫН ТАЗАРТУ

Үтіккің қызмет ету мерзімін арттыру үшін үнемі бу камерасын, әсіресе, «кермек» сұқұбыры бар өңірлерде, тазартып тұру керек.

- Тұрақты бу беру реттегішін (3) «» (бу беру сөндірілген) күйіне белгілеңіз.
- Суды максималды су деңгейінің белгісіне (13) дейін құйыңыз, қақпақты (2) тығыз жабыңыз.
- Үтіккі түбіне (8) қойыңыз.
- Желілік шнурдың ашасын электр розеткасына сұғыңыз.
- Реттегішті (11) бұрай отырып, үтік табанының максималды қызу температурасына «MAX» орнатыңыз, осы кезде көрсеткіш (6) жанады.
- Үтік табанының (10) температурасы белгіленген температураға жеткенде, көрсеткіш (6) сөнеді, бу камерасын тазалауды жүргізуге болады.
- Желілік сым айырын электрлік розеткадан суырыңыз.
- Үтіккі раковина үстінен көлденең орналастырыңыз, өздігінен тазалану (12) режимінің батырмасын «» басып ұстап тұрыңыз.
- Қайнаған су мен бу қақпен бірге үтіккің табаны (10) саңылауларынан шыға бастайды.
- Үтіккі резервуардағы (9) барлық су шығып болмайынша сөл алдыға-артқа шайқаңыз.

# ҚАЗАҚША

- Үтікті түбіне қойыңыз да (8), оны толық суытыңыз.
- Үтіктің табаны (10) толық суып болғаннан кейін, оны құрғақ матамен сүртіңіз.
- Үтікті сақтауға алып қоймас бұрын резервуарда (9) судың қалмағандығын, ал үтіктың табаны (10) құрғақ екенін тексеріп алыңыз.

## ТАЗАЛАУ ЖӘНЕ КҮТІМ ЖАСАУ

- Үтіккі тазаламас бұрын, ол электр желісінен ажыратулы және суып тұрғанын тексеріп алыңыз.
- Үтіктың корпусын ылғал матамен сүртіңіз, осыдан кейін оны құрғатып сүртіңіз.
- Үтіктың табанындағы шөгінділерді су-сірке суы ерітіндісіне малынған матамен кетіруге болады.
- Шөгінділерді кетіргеннен кейін табанның бетін құрғақ матамен сүртіңіз.
- Үтіктың табаны мен корпусын тазалау үшін қажайтын тазартқыш құралдарды және еріткіштерді пайдаланбаңыз.
- Үтіктың табанын өткір металл бұйымдарына тигізіп алмаңыз.

## САҚТАЛУЫ

- Үтіккі сақтауға алып қоймас бұрын, оны тазартып алыңыз, резервуардағы (9) су қалдығын жойыңыз.
- Температура реттегішін (11) «MIN» күйіне, ал үнемі бу жіберу реттегішін (3) «» (бу жіберу сөндірулі) күйіне орнатыңыз.
- Желілік шнурды үтіктың негізіне (8) ораңыз.
- Құрылғыны балалар және мүмкіндігі шектеулі адамдардың қолы жетпейтін жерде сақтаңыз.

## ЖЕТКІЗУ ЖИЫНТЫҒЫ

Үтік – 1 дн.  
Өлшеуіш стақан – 1 дн.  
Нұсқаулық – 1 дн.  
Келіпдік талоны – 1 дн.

## ТЕХНИКАЛЫҚ СИПАТТАМАЛАР

Электрлік қуаттандыруы: 220-240 В ~ 50 Гц  
Номиналдық тұтынатын қуаты: 2000-2400 Вт  
Максималды қуаты: 2400 Вт

## ҚАЙТА ӨНДЕУ



Қоршаған ортаны қорғау мақсатында, аспаптың және қоректендіру элементтерінің қызмет ету мерзімі аяқталғаннан кейін, оларды дәстүрлі тұрмыстық қалдықтармен бірге тастамаңыз, аспап пен қоректендіру элементтерін келесі қайта өңдеу үшін арнайы пункттерге өткізіңіз.

Бұйымдарды қайта өңдеу кезінде пайда болатын қалдықтар белгіленген тәртіп бойынша келесі қайта өңделетін міндетті жинауға жатады.

Берілген өнімді қайта өңдеу туралы қосымша ақпаратты алу үшін жергілікті муниципалитетке, тұрмыстық қалдықтарды қайта өңдеу қызметіне немесе берілген өнімді Сіз сатып алған дүкенге хабарласыңыз.

*Дайындаушы аспапты жақсарту мақсатында, алдын-ала хабарламай, аспаптың дизайнын, конструкциясы және оның жұмыс қағидатына әсер етпейтін техникалық сипаттарын өзгерту құқығын өзіне қалдырады, соған байланысты нұсқаулық пен бұйымның арасында кейбір айырмашылықтар болуы мүмкін. Егер пайдаланушы осындай сәйкессіздіктерді анықтаса, нұсқаулықтың жаңартылған нұсқасын алу үшін сәйкессіздік туралы [info@vitek.ru](mailto:info@vitek.ru) электрондық поштасына хабарлауыңызды сұраймыз.*

**Құралдың қызмет ету мерзімі – 3 жыл**

## Гарантиялық міндеттілігі

Гарантиялық жағдайдағы қаралып жатқан бөлшектер дилерден тек сатып алынған адамға ғана беріледі. Осы гарантиялық міндеттілігіндегі шағымдалған жағдайда төлеген чек немесе квитанциясын көрсетуі қажет.

**EAC**

## ПРАСКА УТ-8346

Праска призначена для прасування одягу, постійної білизни та вертикального відпарювання тканин.

### ОПИС

1. Сопло розбризкувача води
2. Кришка заливального отвору
3. Регулювальник постійної подачі пару
4. Клавіша додаткової подачі пару
5. Клавіша розбризкувача води
6. Індикатор вмикання/вимикання нагрівального елементу
7. Захист мережевого шнура
8. Основа праски
9. Резервуар для води
10. Підшва праски
11. Регулювальник температури
12. Кнопка режиму самоочищення «»
13. Показчик максимального рівня води «max»
14. Мірна склянка

### ЗАХОДИ БЕЗПЕКИ

Перед початком експлуатації електроприладу уважно прочитайте цей посібник по експлуатації і збережіть його для використання в якості довідкового матеріалу.

Використовуйте пристрій лише по його прямому призначенню, як викладено в цьому керівництві. Неправильне поводження з пристроєм може привести до його поломки, спричинення шкоди користувачеві або його майну.

- Перед включенням переконайтеся, що напруга в електромережі відповідає робочій напрузі праски.
- Мережевий шнур забезпечений «євро вилкою»; включайте її в розетку, що має надійний контакт заземлення.
- Щоб уникнути ризику виникнення пожежі не використовуйте перехідники при підключенні приладу до електричної розетки.
- Щоб уникнути перевантаження електричної мережі не включайте одночасно декілька пристроїв з великою споживаною потужністю.
- Забороняється заливати в резервуар для води ароматизуючі рідини, оцет, розчин крохмалю, реагенти для видалення накипу, хімічні речовини тощо.

- Наглядайте, щоб мережевий шнур не знаходився на прасувальній дошці і не торкався гарячих поверхонь.
- Не залишайте пристрій без нагляду. Під час перерв у роботі встановлюйте праску на основу (у вертикальне положення).
- Перед вимкненням/підмиканням праски до електричної мережі установіть регулятор температури у мінімальне положення і вимкніть постійну подачу пари. Завжди відключайте пристрій від електричної мережі, якщо ви їм не користуєтесь.
- При відключенні праски від електричної мережі завжди тримайтеся за мережеву вилку, ніколи не тягніть за мережевий шнур.
- Щоб уникнути поразки електричним струмом і спалаху не занурюйте корпус пристрою, мережевий шнур і вилку мережевого шнура у воду або інші рідини.
- Перш ніж забрати праску, дайте їй повністю остигнути і злийте залишки води.
- Регулярно робіть чищення пристрою.
- Не занурюйте корпус пристрою, мережевий шнур або вилку мережевого шнура у воду або в будь-які інші рідини.
- Не торкайтеся корпусу пристрою і вилки мережевого шнура мокрими руками.
- Цей пристрій не призначений для використання дітьми.
- Під час роботи та остигання розміщайте пристрій у місцях, недоступних для дітей.
- Пристрій не призначений для використання особами (включаючи дітей) зі зниженими фізичними, сенсорними або розумовими здібностями або при відсутності у них життєвого досвіду або знань, якщо вони не знаходяться під контролем або не проінструктовані щодо використання пристрою особою, відповідальною за їх безпеку.
- Не дозволяйте дітям торкатися корпусу приладу і мережевого шнура під час роботи.
- Діти мають перебувати під наглядом для недопущення ігор з пристроєм.
- З міркувань безпеки дітей не залишайте поліетиленові пакети, використовувані в якості упаковки, без нагляду.

**Увага!** Не дозволяйте дітям грати з поліетиленовими пакетами або плівкою. **Небезпека ядухи!**

- При пошкодженні шнура живлення його замініть, щоб уникнути небезпеки, мають

# УКРАЇНЬКА

робити виробник, сервісна служба або підібний кваліфікований персонал.

- Забороняється самостійно ремонтувати пристрій. Не розбирайте пристрій самостійно, при виникненні будь-яких несправностей, а також після падіння пристрою вимкніть пристрій з електричної розетки та зверніться до будь-якого авторизованого (уповноваженого) сервісного центру за контактними адресами, вказаними у гарантійному талоні та на сайті [www.vitek.ru](http://www.vitek.ru).
- Перевозьте пристрій лише в заводській упаковці.
- Зберігайте пристрій у місцях, недоступних для дітей і людей з обмеженими можливостями.
- Під час прасування та після його забороняється торкатися поверхні пристрою, яка відзначена символом . Ризик опіку.

*ЦЕЙ ПРИСТРІЙ ПРИЗНАЧЕНИЙ ДЛЯ ВИКОРИСТАННЯ ЛИШЕ У ПОБУТОВИХ УМОВАХ. ЗАБОРОНЯЄТЬСЯ КОМЕРЦІЙНЕ ВИКОРИСТАННЯ ТА ВИКОРИСТАННЯ ПРИСТРОЮ У ВИРОБНИЧИХ ЗОНАХ ТА РОБОЧИХ ПРИМИЩЕННЯХ.*

## ПЕРЕД ПЕРШИМ ВИКОРИСТАННЯМ

*Після транспортування або зберігання пристрою в холодних (зимових) умовах необхідно витримати його при кімнатній температурі не менше 3 годин.*

- Витягніть праску з упаковки, за наявності захисту на підшві (10) видаліть захист.
- Перевірте цілісність пристрою, за наявності пошкоджень не користуйтеся праскою.
- Перед включенням переконайтеся в тому, що напруга в електричній мережі відповідає робочій напрузі праски.
- Пристрій призначений для роботи в мережі змінного струму з частотою 50 Гц, для роботи пристрою при потрібній номінальній частоті ніяке настроювання не потребується.
- У резервуарі можуть знаходитися залишки води – це нормальне явище, так як на виробництві праска проходила контроль якості.

*Примітка: При першому умиканні нагрівальний елемент праски обгорає, тому можлива поява стороннього запаху та невеликої кількості диму, це нормальне явище.*

## ВИБІР ВОДИ

Для наповнення резервуару використовуйте водопровідну воду. Якщо водопровідна вода тверда, рекомендується змішувати її з дистильованою водою в співвідношенні 1:1, при дуже твердій воді змішуйте її з дистильованою водою в співвідношенні 1:2 або використовуйте тільки дистильовану воду.

## НАПОВНЕННЯ РЕЗЕРВУАРУ ДЛЯ ВОДИ

Перш ніж залити воду в праску, переконайтеся в тому, що вона вимкнена з електричної мережі.

- Встановіть регулятор температури (11) у положення «MIN», а регулятор постійної подачі пари (3) – у положення «».
- Відкрийте кришку заливального отвору (2).
- Використовуючи мірну склянку (14), залийте воду в резервуар для води (9), потім закрийте кришку (2).

### Примітки:

- Не наливайте воду вище відмітки «max» (13).
- Якщо під час прасування необхідно долити воду, то вимкніть праску та витягніть мережну вилку з електричної розетки.
- Після того, як ви закінчите прасувати, вимкніть праску, дочекайтеся її повного охолодження, після чого відкрийте кришку заливального отвору (2), переверніть праску і злийте залишки води.

## ТЕМПЕРАТУРА ПРАСУВАННЯ

Перед початком експлуатації протестуйте нагріту праску на клаптику тканини, щоб переко-натися в тому, що підшова праски (10) та резервуар для води (9) чисті.

- Кожного разу перед прасуванням речей дивіться на ярлик виробу, де вказана рекомендована температура прасування.
- Якщо ярлик з вказівками по прасуванню відсутній, але ви знаєте тип матеріалу, то для вибору температури прасування користуйтеся таблицею.

ПОЗНАЧКИ	ТИП ТКАНИНИ (ТЕМПЕРАТУРА)
•	Синтетика, нейлон, акрил, поліестер (низька температура)
••	Шовк/вовно (середня температура)
••• (MAX)	Бавовна/льон (висока температура)

- Таблиця застосовна лише для гладких матеріалів. Якщо матеріал іншого типу (гофрований, рельєфний тощо), то краще всього його прасувати при низькій температурі.
- Спочатку відсортуйте речі по температурі прасування: синтетику – до синтетики, вовно – до вовна, бавовна – до бавовни і так далі.
- Праска нагрівається швидше, ніж остигає. Тому спочатку рекомендується прасувати речі при низькій температурі (наприклад, синтетичні тканини). Після чого починайте прасування при вищих температурах (шовк, вовна). Вироби з бавовни і льону слід прасувати в останню чергу.
- Якщо до складу тканини входять змішувальні волокна, необхідно встановити температуру прасування найнижчу (наприклад, коли виріб складається з поліестеру і з бавовни, то його слід прасувати при температурі, що підходить для поліестеру «•»).
- Якщо ви не можете визначити склад тканини, то знайдіть на виробі місце, яке не кидається в очі при носінні, і дослідним шляхом виберіть температуру прасування (завжди починайте з найнижчої температури і поступово підвищуйте її, поки не доб'єтеся бажаного результату).
- Вельветові і інші тканини, які швидко починають лиснітися, слід прасувати строго в одному напрямі (у напрямі ворсу) з невеликим натиском.
- Щоб уникнути появи лиснючих плям на синтетичних і шовкових тканинах, їх слід прасувати з виворітного боку.

## СУХЕ ПРАСУВАННЯ



- Поставте праску на основу (8).
- Вставте вилку мережевого шнура в електричну розетку.
- Регулятор постійної подачі пари (3) установіть у положення «» (постійна подача пари вимкнена).
- Повертанням регулятора (11) установіть температуру прасування залежно від типу тканини: «•», «••», «•••» або «**MAX**»; при цьому засвітиться індикатор (6).
- Коли підшва праски (10) нагріється до заданої температури, індикатор (6) згасне, тепер можна приступати до прасування.

- Після використання праски установіть регулятор температури (11) у положення «**MIN**».
- Витягніть вилку мережевого шнура з електричної розетки і діждіться повного охолодження праски.

## ПАРОВЕ ПРАСУВАННЯ

Праска забезпечена проти краплинним клапаном, який закриває подачу води при дуже низькій температурі підшви праски, це запобігає появі крапель з отворів підшви праски (10). При нагріванні і охолодженні підшви праски ви почуєте характерні клацання відкривання/закривання проти краплинного клапана, що свідчить про його нормальну роботу.

Парове прасування можливо тільки при установленні регулятора температури (11) у положення «•••» або «**MAX**». На регуляторі температури (11) вказана зона роботи з паром.

- Поставте праску на основу (8).
- Вставте вилку мережевого шнура в електричну розетку.
- Переконайтеся, що в резервуарі (9) достатньо води.
- Поворотом регулювальника (11) встановіть необхідну температуру прасування: у зоні роботи з паром, при цьому спалахне індикатор (6).
- Коли підшва праски (10) досягне заданої температури, індикатор (6) погасне, тепер можна приступати до прасування.
- Регулятором постійної подачі пари (3) установіть необхідну інтенсивність паротворення.
- У режимі постійної подачі пара буде виходити з отворів підшви (10) тільки у горизонтальному положенні праски. Для припинення подачі пари установіть праску у вертикальне положення або переведіть регулятор (3) у положення «» (подача пари вимкнена).
- Після використання праски установіть регулятор температури (11) у положення «**MIN**», а регулятор постійної подачі пари (3) – у положення «» (подача пари вимкнена).
- Витягніть вилку мережевого шнура з електричної розетки і дочекайтесь повного охолодження праски.

# УКРАЇНСЬКА

## УВАГА!

Якщо під час роботи не відбувається постійної подачі пари, перевірте правильність положення регулятора подачі пари (3) та наявність води в резервуарі (9)

## РОЗБРИЗКУВАЧ ВОДИ

• Ви можете зволожити тканину, натиснувши декілька разів на клавішу розбризкувача (5). Переконайтеся, що в резервуарі (9) достатньо води.

## ДОДАТКОВА ПОДАЧА ПАРИ

Функція додаткової подачі пари корисна при розгладженні складок і може використовуватися лише при високотемпературному режимі прасування (у цьому випадку регулятор температури (11) знаходиться в положенні «MAX»).

При натисненні клавіші додаткової подачі пари (4) з отворів підшови (10) інтенсивно виходитиме пара.

**Примітки:** Щоб уникнути витікання води з парових отворів, натискуйте на клавішу додаткової подачі пари (4) з інтервалом в 4-5 секунд.

Щоб запобігти з'явленню крапель, не натискайте клавішу додаткової подачі пари (4) більше 5 раз поспіль.

## ВЕРТИКАЛЬНЕ ВІДПАРЮВАННЯ

Функція вертикального відпарювання може використовуватися лише при високотемпературному режимі прасування (у цьому випадку регулятор температури (11) знаходиться в положенні «MAX»).

Тримайте праску вертикально на відстані 10-30 см від одягу і натискуйте клавішу додаткової подачі пари (4) з інтервалом в 4-5 секунд, пара інтенсивно виходитиме з отворів підшови праски (10).

## Важлива інформація

Не рекомендується виконувати вертикальне відпарювання синтетичних тканин.

- При відпарюванні не торкайтеся підшовою праски до матеріалу, щоб уникнути його оплавлення.
- Ніколи не відпарюйте одяг, надітий на людину, оскільки температура пару, що виходить, дуже висока, користуйтеся плічками або вішалкою.
- Після того, як ви закінчите прасувати, вимкніть праску, дочекайтесь її повного охолодження, після чого відкрийте кришку заливального отвору (2), переверніть праску і злийте залишки води.

## АВТОМАТИЧНЕ ВИМКНЕННЯ



У даній моделі передбачено 2 режиму автоматичного відключення праски.

1. Якщо праска в горизонтальному положенні буде нерухомою протягом 30 секунд, то нагрівальний елемент праски вимкнеться, а індикатор (6) буде блимати.
2. Якщо праска у вертикальному положенні буде нерухомою протягом 8 секунд, то нагрівальний елемент праски вимкнеться, а індикатор (6) буде блимати.

Після відновлення процесу прасування праска автоматично ввімкнеться.

## ОЧИЩЕННЯ ПАРОВОЇ КАМЕРИ

Для збільшення терміну служби праски рекомендується регулярно виконувати очищення парової камери, особливо в регіонах з «твердою» водопровідною водою.

- Встановіть регулювальник постійної подачі пару (3) в положення «» (подача пару вимкнена).
- Залийте воду до максимальної відмітки (13), потім щільно закрийте кришку (2).
- Поставте праску на основу (8).
- Вставте вилку мережевого шнура в електричну розетку.
- Повертанням регулятора (11) установіть максимальну температуру нагрівання підшови праски «MAX», при цьому засвітиться індикатор (6).
- Коли підшови праски (10) досягне встановленої температури, а індикатор (6) згасне, можна проводити очищення парової камери.
- Витягніть вилку мережевого шнура з електричної розетки.
- Розташуйте праску горизонтально над раковиною, натисніть та утримуйте кнопку «» режиму самоочищення (12).
- Кипляча вода і пар разом з накипом викидаються з отворів підшови праски (10).
- Злегка похитуйте праску вперед і назад, поки вся вода не вийде з резервуару (9).
- Поставте праску на основу (8) і дайте прасці повністю остигнути.
- Коли підшови праски (10) повністю охолоне, протріть її шматочком сухої тканини.
- Перш ніж прибрати праску на зберігання, переконайтеся, що в резервуарі (9) немає води, а підшови праски (10) – суха.

## ДОГЛЯД ТА ЧИЩЕННЯ

- Перш ніж чистити праску переконайтеся, що вона вимкнена з електричної мережі і вже остигла.
- Протріть корпус праски злегка вологою тканиною, після цього витріть її насухо.
- Відкладення на підшві праски можуть бути видалені тканиною, змоченою у водно – оцтовому розчині.
- Після видалення відкладень протріть поверхню підшви сухою тканиною.
- Для чищення підшви та корпусу праски не використовуйте абразивні чистячі засоби та розчинники.
- Уникайте контакту підшви праски з гострими металевими предметами.

## ЗБЕРІГАННЯ

- Перш ніж забрати праску на зберігання, зробіть її чищення, видаліть залишки води з резервуара (9).
- Установіть регулятор температури (11) у положення «**MIN**», а регулятор постійної подачі пари (3) – у положення «» (подача пари вимкнена).
- Намотайте мережний шнур навколо основи (8).
- Зберігайте пристрій у місцях, недоступних для дітей і людей з обмеженими можливостями.

## КОМПЛЕКТ ПОСТАЧАННЯ

Праска – 1 шт.  
 Вимірна склянка – 1 шт.  
 Інструкція – 1 шт.  
 Гарантійний талон – 1 шт.

## ТЕХНІЧНІ ХАРАКТЕРИСТИКИ

Електроживлення: 220-240 В ~ 50 Гц  
 Номінальна споживана потужність: 2000-2400 Вт  
 Максимальна потужність: 2400 Вт

## УТИЛІЗАЦІЯ



Для захисту навколишнього середовища після закінчення терміну служби пристрою та елементів живлення не викидайте їх разом з побутовими відходами, передайте пристрій та елементи живлення у спеціалізовані пункти для подальшої утилізації.

Відходи, що утворюються при утилізації виробів, підлягають обов'язковому збору з подальшою утилізацією установленим порядком.

Для отримання додаткової інформації про утилізацію даного продукту зверніться до місцевого муніципалітету, служби утилізації побутових відходів або до крамниці, де Ви придбали цей продукт.

*Виробник зберігає за собою право змінювати дизайн, конструкцію та технічні характеристики, які не впливають на загальні принципи роботи пристрою, без попереднього повідомлення, через що між інструкцією та виробом можуть спостерігатися незначні відмінності. Якщо користувач виявив такі невідповідності, просимо повідомити про це по електронній пошті [info@vitek.ru](mailto:info@vitek.ru) для отримання оновленої версії інструкції.*

**Термін служби пристрою – 3 років**

## Гарантія

Докладні умови гарантії можна отримати в дилера, що продав дану апаратуру. При пред'явленні будь-якої претензії протягом терміну дії даної гарантії варто пред'явити чек або квитанцію про покупку.



*Даний продукт відповідає вимогам Директиви 2014/30/ЄС щодо електромагнітної сумісності та Директиви 2014/35/ЄС щодо низьковольтного обладнання.*

# КЫРГЫЗ

## БУУ ҮТҮК VT-8346

Үтүк кийим, шейшептерди үтүктөө жана кездемелерди тик буулантуу үчүн колдонулат.

### СЫПАТТАМА

1. Суу чачыраткычтын чоргосу
2. Суу куюучу тешиктин капкагы
3. Бууну үзгүлтүксүз берүүнүн жөндөгүчү
4. Бууну кошумча берүүнүн баскычы
5. Суу чачыраткычтын баскычы
6. Ысытуу элементинин иштетүү/өчүрүү индикатору
7. Электр шнурунун коргоосу
8. Үтүктүн түбү
9. Суу куюлуучу чукур
10. Үтүктүн таманы
11. Температуранын жөндөгүчү
12. «» өзүн өзү тазалоо режиминин баскычы
13. Суунун максималдуу деңгээлинин белгиси «max»
14. Өлчөмдүү чынысы

### КООПСУЗДК ЧАРАЛАРЫ

Электр шайманды пайдалануудан мурун колдонмону көңүл коюп окуп-үйрөнүп, маалымат катары сактап алыңыз.

Шайманды тике дайындоо боюнча гана, ушул колдонмодо жазылганга ылайыктуу колдонуңуз. Шайманды туура эмес пайдалануу анын бузулуусуна, колдонуучуга же колдонуучунун мүлкүнө зыян келтирүүгө алып келиши мүмкүн.

- Шайманды иштеткенден мурун иштөөчү чыңалуусу электр тармагынын чыңалуусуна ылайык болгонун текшерип алыңыз.
- Электр шнуру «европалык сайгычы» менен жабылган; аны бекем жердетүү контакты бар розеткасына туташтырыңыз.
- Өрт коркунучун жоюу үчүн шайманды электр розеткасына туташтырганда кошуучу түзүлмөлөрдү колдонбоңуз.
- Электр тармагы ашыра жүктөлгөн жол бербөө үчүн пайдалануу кубаттуулугу чоң шаймандардын бир нечесин бир убакытта иштетпеңиз.
- Суу куюлуучу чукурга жыттуу суюктуктарды, сиркени, крахмал эритмесин, кебээрдү кетириүүчү реагенттерди, химиялык каражаттарды ж. б. куюуга тыюу салынат.
- Электр шнуру үтүктөгүч тактанын үстүндө болбогонун же үтүктүн ысык беттерине тийбегенин байкап туруңуз.
- Шайманды кароосуз калтырбаңыз. Иштетпей турган учурларда үтүктү түбүнө (тик абалына) коюңуз.
- Үтүктү электр тармагына кошуу/ажыратуунун алдында температура жөндөгүчүн минималдуу абалына коюп, бууну үзгүлтүксүз берүүнү өчүрүп алыңыз. Үтүктү иштетпеген убакытта аны милдеттүү түрдө электр тармагынан ажыратыңыз.

- Үтүктү электр тармагынан сурганда аны шнурду кармап эч качан тартпаңыз, сайгычынан кармап розеткадан чыгарыңыз.
- Ток урбас үчүн үтүктү, электр шнурун жана кубаттуучу сайгычын сууга же башка суюктуктарга салбаңыз.
- Үтүктү сактоочу жайына салгандан мурун аны муздатып, ичинен калган суусун төгүп алыңыз.
- Шайманды мезгилдүү түрдө тазалап туруңуз.
- Шаймандын корпусун, электр шнурун жана кубаттуучу сайгычын сууга же башка суюктуктарга салбаңыз.
- Шаймандын корпусун жана сайгычын суу колуңуз менен тийбениз.
- Бул түзмөк балдар колдонгону үчүн арналган эмес.
- Түзмөк иштеп жана муздап турганда аны балдар жетпеген жерге коюңуз.
- Бул шайман дене күчү, сезими же акыл-эси жагынан жөндөмдүүлүгү чектелген (ошонун ичинде балдар да) адамдар же колдонуу боюнча тажрыйбасы же билими жок болгон адамдар, эгерде алардын коопсуздугуна жооптуу адам аларды көзөмөлдөп же нускамалоо болбосо колдонуу үчүн ылайыкташтырылган эмес.
- Шайман иштеген учурда балдарга шайманды жана электр шнурун тийгенге уруксат бербениз.
- Балдар түзмөк менен ойногонго жол бербегени үчүн аларга көз салуу зарыл.
- Балдардын коопсуздугу үчүн таңгак катары колдонулган полиэтилен баштыктарды кароосуз таштабаңыз.

**Көңүл буруңуз!** Полиэтилен баштыктар же таңгак пленкасы менен ойногонго балдарга уруксат бербениз. Бул тумчугуунун коркунучун жаратат!

- Электр шнуру бузук болгондо коопчулуктарга жол бербегени үчүн аны өнүктүрүүчү, тейлөө кызмат же аларга окшогон дасыккан кызматкерлер алмаштырууга тийиш.
- Шайманды өз алдынча оңдогонго тыюу салынат. Шайманды өз алдынча ажыратпай, ар кыл бузулуулар пайда болгон же шайман кулап түшкөн учурларда аны розеткадан суруп, кепилдик талонундагы же [www.vitek.ru](http://www.vitek.ru) сайтындагы тизмесине кирген автордоштурулган (ыйгарым укуктуу) тейлөө борборуна кайрылыңыз.
- Шайманды заводдук таңгакында гана транспортто зарыл.
- Шайманды балдардын жана жөндөмдүүлүгү төмөн болгон адамдардын колу жетпеген жерлерде сактаңыз.
- Үтүктөө убагында жана андан кийин  белгиси менен белгиленген шаймандын бетин тийүүгө тыюу салынат. Күйүктүн коркунучу бар.

**БУЛ ТҮЗМӨК ТУРМУШ-ТУРУКТУУ ШАРТТАРДА КОЛДОНГОНУ ҮЧҮН ГАНА АРНАЛГАН. ШАЙМАНДЫ КОММЕРЦИЯЛЫК ПАЙДАЛАНУУГА ЖАНА**



ӨНДҮРҮШ ЗОНАЛАРДА ЖАНА ЖУМУШЧУ ИМАРАТ-ТАРДА ТҮЗМӨКТҮ ИШТЕТҮҮГӨ ТЫЮУ САЛЫНАТ.

## БИРИНЧИ КОЛДОНУУНУН АЛДЫНДА

**Муздак (кыш) шартында шайманды транспорттоодон же сактоодон кийин аны 3 сааттан кем эмес мөөнөткө үй температурасында сактоо зарыл.**

- Үтүктү таңгакан чыгарыңыз, таманында (10) коргоо чаптамасы бар болсо, аны сыйрып алыңыз.
- Шаймандын бүтүн болгондугун текшерип, бузулуулар бар болсо үтүктү колдонбоңуз.
- Шайманды иштеткендин алдында иштөө чыңалуусу электр тармагындагы чыңалуусуна ылайык болгонун текшериниз.
- Түзмөк ылдамдыгы 50 Гц болгон алмашма ток тармагында иштөөгө арналган, зарыл болгон ылдамдыгында иштегени үчүн эч кошумча жөндөөнүн зарылдыгы жок.
- Чукурдун ичинде калган суу бар болуу мүмкүн, бул нормалдуу көрүнүш, себепи шайман заводдо сапат текшерүүдөн өткөн.

**Эскертүү:** Биринчи иштеткенде ысытуучу элементтин үстү катмары күйөт, ал себептен башкача жыт жана бир аз түтүн пайда болуу мүмкүн, бул нормалдуу кубулуш.

## СУУНУ ТАҢДОО

Чукурду толтуруу үчүн суутүтүктөгү сууну пайдаланыңыз. Суутүтүктөгү суу катуу болсо, аны буусуу менен 1:1 катышында аралаштырыңыз, суу абдан катуу болсо аны буусуу менен 1:2 катышында аралаштырып же жалаң гана буусууну колдонуңуз.

## СУУ ЧУКУРДУ ТОЛТУРУУ

Үтүккө сууну куюудан мурун ал электр тармагынан ажыратылганын текшерип алыңыз.

- Температура жөндөгүчүн (11) «MIN» абалына коюп, бууну үзгүлтүксүз берүүнүн жөндөгүчүн (3) болсо «X» абалына коюңуз.
- Суу куюучу тешиктин капкагын (2) ачыңыз.
- Өлчөмдүү чынысы (14) менен сууну суу чукуруна (9) куюңуз, андан кийин капкагын (2) жабыңыз.

### Эскертүү:

- Сууну «тах» белгисинен (13) ашырып куйбаңыз.
- Үтүктөл турган учурда суу куюш керек болсо, үтүктү өчүрүп, сайгычын электр розеткасынан чыгарыңыз.
- Үтүктөл бүткөндөн кийин үтүктү өчүрүп, толуу менен муздатып, андан кийин суу куюучу тешигинин капкагын (2) ачып, үтүктү көңтөрүп калган суусун төгүп алыңыз.

## ҮТҮКТӨӨ ТЕМПЕРАТУРАСЫ

Үтүктү иштеткенден мурун анын таманы (10) жана суу чукуру (9) таза болгонун текшерүү үчүн шай-

манды бир чүпүрөктүн бөлүгүнүн үстүндө иштетип көрүңүз.

- Үтүктөгөндөн мурун ар нерсенин ылайыктуу үтүктөө температурасы жазылган белгисин ар дайым карап алыңыз.
- Эгерде үтүктөө жөнүндөгү маалымат белгиси жок болуп, сиз кездеменин түрүн билсеңиз, үтүктөө температурасын таңдоо үчүн таблицаны карап алыңыз.

БЕЛГИЛЕРИ	КЕЗДЕМЕ ТҮРЛӨРҮ (ТЕМПЕРАТУРА)
•	Синтетика, нейлон, акрил, полиэстер (төмөн температура)
••	Жибек/жүн (орточо температура)
••• (MAX)	Кебез/зыгыр (жогору температура)

- Таблица түксүз кездемелерге гана ылайык. Кездеменин түрү башка болсо (гофреленген, рельефтүү ж. б.), аны төмөн температурада үтүктөсө жакшы болот.
- Биринчиден кийимди үтүктөө температурасына ылайыктуу бөлүштүрүп алыңыз: синтетиканы синтетикага, жүндү жүнгө, кебезди кебезге ж. б.
- Үтүк муздаганынан бат ысыйт. Ошол үчүн биринчиден төмөн температурадагы кийимдерди (мисалы, синтетикалык кездемелерди) үтүктөө зарыл. Андан кийин үтүктөө температурасы жогоруураак нерселерди (жибек, жүн) үтүктөп баштаңыз. Кебез жана зыгыр кездемелерди эң акырында үтүктөсөңүз болот.
- Кездеме аралашма жиптерден жасалган болсо, эң төмөнкү үтүктөө температурасын аныктаганы зарыл (мисалы, кездеме полиэстерден жана кебезден жасалган болсо, аны полиэстерге ылайык температурасында «••» үтүктөө зарыл).
- Сиз кездеменин составын аныктай албасаңыз, кийимдин кийип турганда көзгө анча көрүнбөгөн жерин табып тажрыйба ыкмасы аркылуу үтүктөө температурасын аныктаңыз (ар дайым эң төмөнкү температурадан баштап, аны керектүү жыйынтыкка жеткенге чейин аз-аздан көтөрүп түрүңүз).
- Вельвет жана башка тез жалтырап баштаган кездемелерди үтүктөгөндө үтүктү бир тарабына (түгү боюнча) жылдырып бир аз басымы менен үтүктөңүз.
- Синтетика жана жибек кездемелерде жалтыраган тактарды калтырбоо үчүн аларды ички жагынан үтүктөө зарыл.

## КУРГАК ҮТҮКТӨӨ

- Үтүктү түбүнө (8) коюңуз.
- Кубаттуучу сайгычын электр розеткасына сайыңыз.



# КЫРГЫЗ

- Бууну үзгүлтүксүз берүүнүн жөндөгүчүн (3) «» (бууну үзгүлтүксүз берүү өчүрүлгөн) абалына коюңуз.
- Жөндөгүчүн (11) бурап, кездеме түрүнө ылайык үтүктөө температурасын коюңуз: «\*», «\*\*», «\*\*\*» же «**MAX**»; ошол учурда индикатор (6) күйөт.
- Үтүктүн таманы (10) таңдалган температура-сына чейин ысыганда, индикатор (6) өчөт, эми үтүктөп баштасаңыз болот.
- Үтүктөп бүткөндөн кийин температура жөндөгүчүн (11) «**MIN**» абалына коюңуз.
- Сайгычын электр розеткасынан ажыратып, үтүк толугу менен муздаганына чейин күтүңүз.

## БУУ МЕНЕН ҮТҮКТӨӨ

Үтүк тамчылоого каршы клапаны менен жабылган, ал үтүктүн таманынын температурасы өтө төмөн болгондо суу берүүсүн токтотот, бул үтүктүн таманындагы (10) тешиктерде суу тамчылар пайда болгонуна жол бербейт. Үтүктүн таманы ысып же муздап турганда сиз тамчылоого каршы клапандын ачылуу/жабылуунун мүнөздүү тырс эткенин угасыз, бул клапандын туура иштөөсүн көрсөтөт.

Буу менен үтүктөө температура жөндөгүчү (11) «\*\*\*» же «**MAX**» абалына коюлганда гана мүмкүн болот. Температура жөндөгүчүндө (11) буу менен иштөө зонасы көрсөтүлгөн.

- Үтүктү түбүнө (8) коюңуз.
- Кубаттуучу сайгычын электр розеткасына сайыңыз.
- Чукурда (9) суунун көлөмү жетиштүү болгонун текшерип алыңыз.
- Жөндөгүчтү (11) буруп, буу зонасында керектүү температурасын таңдаңыз, ал учурда индикатор (6) күйөт.
- Үтүктүн таманы (10) таңдалган температура-сына чейин ысыганда, индикатор (6) өчөт, эми үтүктөп баштасаңыз болот.
- Үзгүлтүксүз буу берүүнүн жөндөгүчү (3) аркылуу буулатуунун керектүү интенсивдүүлүгүн таңдаңыз.
- Үзгүлтүксүз буу берүүнүн режиминде үтүк горизонталдык абалында болгондо гана таманынын (10) тешиктеринен буу чыгат. Буу берүүнү токтотуу үчүн үтүктү тик коюңуз же жөндөгүчтү (3) «» (буу берүү өчүрүлгөн) абалына коюңуз.
- Үтүктү колдонгондон кийин температура жөндөгүчүн (11) «**MIN**» абалына коюп, бууну үзгүлтүксүз берүүнүн жөндөгүчүн (3) болсо «» (буу берүү өчүрүлгөн) абалына коюңуз.
- Сайгычын электр розеткасынан ажыратып, үтүк толугу менен муздаганына чейин күтүңүз.

## КӨНҮЛ БУРУҢУЗ!

Үтүк иштеген учурда буу үзгүлтүксүз берилбей калса, буу берүүнүн жөндөгүчүн (3) туура абалын жана чукурда (9) суу бар болгонун текшерип алыңыз.

## СУУ ЧАЧЫРАТКЫЧ

- Суу чачыраткан баскычты (5) бир нече жолу басып, кездемени нымдап алсаңыз болот. Чукурда (9) суунун көлөмү жетиштүү болгонун текшерип алыңыз.

## БУУНУ КОШУМЧА БЕРҮҮ

Бууну кошумча берүүнүн функциясы бырыштарды үтүктөп түздөткөндө пайдалуу болуп, үтүктөөнүн жогору температуралык режиминде гана мүмкүн болот (ал учурда температура жөндөгүчү (11) «**MAX**» абалында турат).

Бууну кошумча берүүнүн баскычын (4) басканда тамандын (10) тешиктеринен буу күчөтүп чыгат.

**Эскертүү:** Буу тешиктеринен суу куюлбас үчүн бууну кошумча берүү баскычын (4) 4-5 секунд интервалы менен басып туруңуз.

Тамчылар куюлганына жол бербөө үчүн баскычын (4) 5 жолудан ашык улам баспаңыз.

## ТИК БУУЛАНТУУ

Тик буулантуу функциясын жогору температурадагы үтүктөө режиминде гана колдонсо болот (ал учурда температура жөндөгүчү (11) «**MAX**» абалында турат).

Үтүктү кийимден 10-30 см аралыгында тик кармап, бууну кошумча берүүнүн баскычын (4) 4-5 секунд интервалы менен басып туруңуз, тамандын (10) тешиктеринен буу күчөтүп чыгат.

## Маанилүү маалымат

Синтетикалык кездемелерди тик буулантуу рекомендацияланган эмес.

- Буулантканда кездеме эритпөө үчүн аны үтүктүн таманы менен тийбениз.
- Адам кийип турган кийимди эч качан буулантпаңыз, себеби чыккан буунун температурасы өтө чоң, кийим илгичти колдонуңуз.
- Үтүктөп бүткөндөн кийин үтүктү өчүрүп, толугу менен муздатып, андан кийин суу куюучу тешиктин капкагын (2) ачып, үтүктү көмкөрүп калган суусун төгүп алыңыз.

## АВТОМАТТУУ ТҮРДӨ ӨЧҮҮ



Бул моделде үтүктүн автоматтуу түрдө өчүүнүн 2 режими бар.

1. Эгерде үтүк горизонталдуу абалында 30 секунданын ичинде кыймылсыз турса, үтүктүн ысытуу элементи өчүп, индикатору (6) үлпүлдөп баштайт.
2. Эгерде үтүк тик абалында 8 минутанын ичинде кыймылсыз турса, үтүктүн ысытуу элементи өчүп, индикатору (6) үлпүлдөп баштайт.

Үтүктөө процесси улангандан кийин үтүк автоматтыктык түрдө күйөт.

## БУУ КАМЕРАСЫН ТАЗАЛОО

Үтүктүн кызмат мөөнөтүн узартуу үчүн айрыкча суусу «катуу» болгон региондордо буу камерасын мезгилдүү түрдө тазалоо, рекомендацияланат.

- Бууну үзгүлтүксүз берүүнүн жөндөгүчүн (3) «» (буу берүү өчүрүлгөн) абалына коюңуз.
- Сууну максималдуу белгисине (13) чейин куюп, капкакты (2) бекем жабыңыз.
- Үтүктү түбүнө (8) коюңуз.
- Кубаттуучу сайгычын электр розеткасына сайыңыз.
- Жөдөгүчтү (11) буруп, үтүктүн таманынын максималдуу температурасын «**MAX**» коюңуз, ал учурда индикатор (6) күйөт.
- Таман (10) таңдалган температурасына чейин ысып, индикатор (6) өчүп калганда, буу камерасын тазаласаңыз болот.
- Электр шнурунун сайгычын розеткадан суруңуз.
- Үтүктү жуунманын үстүндө горизонталдуу кармап, өзүн өзү тазалоо режиминин «» баскычын (12) басып кармаңыз.
- Кайнап турган суу жана буу менен кебээр үтүктүн таманындагы (10) тешиктерден чыгат.
- Үтүктү болгон суу чукурунан (9) төгүлгөнүнө чейин акырын ары-бери терметип туруңуз.
- Үтүктү негизине (8) коюп муздатыңыз.
- Үтүктүн таманы (10) муздагандан кийин аны кургак чүпүрөк менен сүртүңуз.
- Үтүктү сактоо жайына койгондон мурун чукурда (9) калбаганын, үтүктүн таманы (10) кургак болгонун текшерип алыңыз.

## ТАЗАЛОО ЖАНА КАРОО

- Үтүктү тазалоонун алдында ал электр тармагына кошулбаганын жана муздак болгонун текшерип алыңыз.
- Үтүктүн корпусун жумушак, бир аз нымдуу чүпүрөк менен сүртүп, андан кийин кургатып сүртүңуз.
- Үтүктүн таманындагы кебээрдн суу-сирке аралашмасына малынган чүпүрөк менен чыгарса болот.
- Кебээрдн чыгаргандан кийин тамандын бетин кургак чүпүрөк менен сүртүңуз.
- Үтүктүн таманын тазалоо үчүн абразивдүү же эритүү каражаттарды колдонбоңуз.
- Үтүктүн таманына учтуу металл заттарды тийгизбеңиз.

## САКТОО

- Үтүктү сактоо жайына койгондон мурун аны тазалап, чукурдан (9) калган суусун төгүп алыңыз.
- Температура жөндөгүчүн (11) «**MIN**» абалына коюп, бууну үзгүлтүксүз берүүнүн жөндөгүчүн (3) болсо «» (буу берүү өчүрүлгөн) абалына коюңуз.
- Электр шнурун түбүн (8) түрүп салыңыз.
- Шайманды балдардын жана жөндөмдүүлүгү төмөн болгон адамдардын колу жетпеген жерлерде сактаңыз.

## ЖАБДЫКТЫН ЖЫЙЫНТЫГЫ

Үтүк – 1 даана.  
Өлчөмдүү чынысы – 1 даана.  
Колдонмо – 1 даана.  
Кепилдик талону – 1 даана.

## ТЕХНИКАЛЫК МҮНӨЗДӨМӨСҮ

Кубаттандыруу чыңалуусу: 220-240 В ~ 50 Гц  
Номиналдуу иштетүү кубаттуулугу: 2000-2400 Вт  
Максималдуу кубаттуулугу: 2400 Вт

## УТИЛИЗАЦИЯЛОО



Айлана чөйрөөнү коргоо максатында шайман менен азыктандыруучу элементтердин кызмат мөөнөтү бүткөндөн кийин аларды жөнөкөй турмуш-тирчилик калдыктары менен чогу ыргытпай, шайман менен азыктандыруучу элементтерин утилизациялоо үчүн атайын адистештирилген пункттарына тапшырыңыз.

Шаймандарды утилизациялоодон пайда болгон калдыктарды милдеттүү түрдө чогултуп, андан соң белгиленген жолунда утилизациялоо зарыл. Бул шайманды утилизациялоо жөнүндө кошумча маалымат алуу үчүн жергиликтүү өкмөткө, турмуш-тирчилик калдыктарды утилизациялоо кызматына же бул шайманды алган дүкөнгө кайрылыңыз.

*Өндүрүүчү шаймандардын жалпы иштөө принциптерине таасир этпеген дизайн, конструкциясын жана техникалык мүнөздөмөлөрүн алдын ала эскертпей өзгөртүү укугун сактайт, ошол себептен шайман менен колдонмонун арзыбаган айырмалар болуу мүмкүн. Колдонуучу ушундай келишпегендиктерди тапса, ал жөнүндө [info@vitek.ru](mailto:info@vitek.ru) электрондук почтасына жазып, шаймандын жаңырланган версиясын алса болот.*

## Шаймандын кызмат мөөнөтү – 3 жыл

### Кепилдик

Кепилдик берүү шарттары тууралуу толук маалыматтар буюмду саткан сатуучудан алууга болот. Кепилдик шарттарына ылайык талап кылып сатылган товарга чек же дүмүрчөктү көрсөтүү керек.

**EAC**

# ROMÂNĂ

## FIER DE CĂLCAT CU ABUR VT-8346

Fierul de călcat este destinat pentru călcarea hainelor, așternuturilor și tratarea verticală cu abur a țesuturilor.

### DESCRIERE

1. Duză de pulverizare a apei
2. Capacul orificiului de umplere
3. Regulator de livrare continuă a aburului
4. Buton de livrare suplimentară a aburului
5. Buton de pulverizare cu apă
6. Indicator de pornire/oprire al elementului de încălzire
7. Protecția cablului de alimentare
8. Baza fierului de călcat
9. Rezervor de apă
10. Talpa fierului de călcat
11. Regulator de temperatură
12. Butonul regimului de autocurățare „”
13. Indicator al nivelului maxim de apă „max”
14. Pahar gradat

### MĂSURI DE SIGURANȚĂ

Înainte de a începe exploatarea dispozitivului electric citiți cu atenție instrucțiunea de exploatare și păstrați-o pentru utilizare ulterioară în calitate de material de referință.

Utilizați dispozitivul doar conform destinației sale, cum este descris în prezenta instrucțiune. Manipularea necorespunzătoare poate duce la defectarea dispozitivului sau poate cauza daune utilizatorului sau bunurilor acestuia.

- Înainte de conectare, asigurați-vă că tensiunea din rețeaua electrică corespunde cu tensiunea de lucru a fierului de călcat.
- Cablul electric este dotat cu o fisă de tip „euro”; conectați-o la priză electrică cu contact sigur cu pământul.
- Pentru a evita riscul de apariție a incendiului, nu utilizați manșoane de reducere la conectarea dispozitivului la priză electrică.
- Pentru a evita supraîncărcarea rețelei electrice nu conectați concomitent mai multe dispozitive cu un consum mare de putere.
- Nu turnați în rezervorul de apă lichide aromatice, oțet, soluție de amidon, agenți pentru îndepărtarea depunerilor de calcar, substanțe chimice și etc.
- Aveți grijă ca cablul de alimentare să nu fie pe masa de călcat și să nu atingă suprafețe fierbinți.
- Nu lăsați dispozitivul fără supraveghere. În timpul pauzelor de lucru plasați fierul de călcat pe bază (în poziție verticală).
- Înainte de deconectarea/conectarea fierului de călcat de la rețeaua electrică, plasați regulatorul de temperatură în poziția minimă și opriți livrarea continuă a aburului. Deconectați obligatoriu fierul de călcat de la rețeaua electrică dacă nu-l utilizați.

- La deconectarea fierul de călcat de la rețeaua electrică întotdeauna apucați de fișa cablului de alimentare, nu trageți niciodată de cablu de alimentare.
- Pentru a evita riscul electrocutării nu scufundați fierul de călcat, cablul de alimentare și fișa cablului de alimentare în apă sau în alte lichide.
- Înainte de depozitarea fierului de călcat, lăsați-l să se răcească complet și vărsați reziduurile de apă.
- Curățați dispozitivul în mod regulat.
- Nu scufundați corpul dispozitivului, cablul de alimentare sau fișa cablului de alimentare în apă sau în alte lichide.
- Nu atingeți corpul dispozitivului și fișa cablului de alimentare cu mâinile ude.
- Acest dispozitiv nu este destinat pentru a fi utilizat de către copii.
- În timpul funcționării și în timpul răcirii plasați dispozitivul în locuri inaccesibile pentru copii.
- Dispozitivul nu este destinat utilizării de către persoane (inclusiv copii) cu abilități fizice, psihice sau mentale reduse sau dacă nu au experiență sau cunoștințe, dacă acestea nu sunt sub control sau instruiți cu privire la utilizarea dispozitivului de către persoana responsabilă de siguranța acestora.
- Nu permiteți copiilor să atingă corpul dispozitivului și cablul de alimentare în timpul funcționării dispozitivului.
- Copiii trebuie supravegheați pentru a preveni jocul cu dispozitivul.
- Din motive de siguranță a copiilor, nu lăsați pungile de polietilenă folosite ca ambalaj fără supraveghere.

**Atenție!** Nu permiteți copiilor să se joace cu pungile de polietilenă sau pelicula de ambalare. **Pericol de sufocare!**

- În cazul deteriorării cablului de alimentare, pentru a evita pericolul, acesta trebuie înlocuit de către producător, agentul de deservire sau personal cu calificare corespunzătoare.
- Nu reparați dispozitivul de sine stătător. Nu dezasamblați dispozitivul de sine stătător în caz de defecțiune, precum și după căderea dispozitivului, deconectați dispozitivul de la priză electrică și adresați-vă la orice centru autorizat (împuternicit) de service la adresele de contact specificate în certificatul de garanție și pe site-ul [www.vitek.ru](http://www.vitek.ru).
- Transportați dispozitivul doar în ambalajul original.
- Păstrați dispozitivul în locuri inaccesibile pentru copii și persoane cu dizabilități.
- Nu atingeți suprafața dispozitivului, marcată cu simbol , în timpul călcatului și după aceea. Riscul de arsuri.

**PREZENTUL DISPOZITIVUL ESTE DESTINAT DOAR PENTRU UZ ÎN CONDIȚII CASNICE. ESTE INTERZISĂ UTILIZAREA COMERCIALĂ ȘI UTILIZAREA DISPOZITIVULUI ÎN ZONELE DE PRODUCȚIE ȘI ÎNCĂPERILE DE LUCRU.**

## ÎNAINTE DE PRIMA UTILIZARE

**După transportarea sau depozitarea dispozitivului în condiții reci (de iarnă) este necesar să-l mențineți la temperatura camerei timp de cel puțin 3 ore.**

- Scoateți fierul de călcat din ambalaj, dacă pe talpa fierului de călcat (10) este pusă protecția, înlăturați-o.
- Verificați integritatea dispozitivului, dacă există deteriorări, nu utilizați fierul de călcat.
- Înainte de conectare asigurați-vă că tensiunea din rețeaua electrică corespunde cu tensiunea de lucru a fierului de călcat.
- Dispozitivul este destinat funcționării la o rețea de curent alternativ cu o frecvență de 50 Hz, nu este necesară nici-o setare pentru funcționarea dispozitivului la frecvența nominală necesară.
- **În rezervor pot fi reziduuri de apă - acest lucru este normal, deoarece în timpul procesului de fabricare a fierului de călcat acesta a fost supus controlului calității.**

**Remarcă:** La prima conectare elementul de încălzire al fierului de călcat se pârlește, de aceea este posibilă apariția unui miros străin sau unei cantități mici de fum, este un fenomen normal.

## ALEGEREA APEI

Pentru umplerea rezervorului utilizați doar apă distilată. Dacă apă de la robinet este dură, se recomandă amestecarea ei cu apă distilată în proporție de 1:1, dacă apa este foarte dură, amestecați-o cu apă distilată în proporție de 1:2 sau utilizați doar apă distilată.

## UMPLEREA REZERVORULUI DE APĂ

Înainte de a turna apă în rezervorul fierului de călcat, asigurați-vă că acesta este deconectat de la rețeaua electrică.

- Plasați regulatorul de temperatură (11) în poziția „MIN”, iar regulatorul de livrare continuă a aburului (3) - în poziția „X”.
- Deschideți capacul orificiului de umplere (2).
- Utilizând paharul gradat (14) turnați apa în rezervorul de apă (9), apoi închideți bine capacul (2).

### Remarci:

- Nu turnați apă mai sus de marcajul „max” (13).
- Dacă în timpul călcării este nevoie de reumplerea rezervorului cu apă, atunci opriți fierul de călcat și extrageți fișa cablului de alimentare din priza electrică.
- După ce ați finisat călcatul, opriți fierul de călcat, așteptați răcirea completă a acestuia, apoi deschideți capacul orificiului de umplere (2), răsturnați fierul de călcat și vărsați reziduurile de apă.

## TEMPERATURA DE CĂLCARE

Înainte de a începe exploatarea testați fierul de călcat încălzit pe o bucată de țesătură, pentru a vă asigura

că talpa fierului de călcat (10) și rezervorul de apă (9) sunt curate.

- De fiecare dată, înainte de călcare, uitați-vă pe eticheta articolului, unde este indicată temperatura de călcare recomandată.
- Dacă eticheta cu indicații pentru călcare lipsește, însă dvs. cunoașteți tipul de țesătură, atunci pentru alegerea temperaturii de călcare utilizați tabelul următor.

NOTAREA	TIPUL ȚESĂTURII (TEMPERATURA)
•	Sintetică, nailon, acril, poliester (temperatură joasă)
••	Mătase/lână (temperatură medie)
••• (MAX)	Bumbac/in (temperatură înaltă)

- Tabelul se aplică numai pentru țesături netede. Dacă țesătura este de alt tip (gofrată, reliefată, etc.), atunci se recomandă călcarea acesteia la temperaturi joase.
- În primul rând sortați hainele după temperatura lor de călcare: sinteticele - la sintetice, lână - la lână, bumbacul - la bumbac etc.
- Fierul de călcat se încălzește mai repede decât se răcește. De aceea, în primul rând se recomandă călcarea hainelor care se calcă la temperaturi joase (de exemplu, țesături sintetice). Apoi treceți la călcarea la temperaturi mai înalte (mătase, lână). Articolele din bumbac și din în călcați-le în ultimul rând.
- Dacă țesătura este compusă din diferite tipuri de fibre, atunci temperatura trebuie setată la cel mai redus nivel (de exemplu, dacă articolul constă din poliester și bumbac, atunci aceasta trebuie să fie călcată la temperatura potrivită pentru poliester „•”).
- Dacă nu puteți determina tipul țesăturii, găsiți o porțiune de articol care nu se vede în timpul purtării și alegeți temperatura potrivită prin metoda încercărilor (începeți, întotdeauna, de la cele mai joase temperaturi și treptați măriți-o, până la obținerea rezultatului dorit).
- Țesăturile din velvet și alte tipuri de țesătură care repede încep a luci, trebuie călcate doar într-o singură direcție (în direcția de orientare a firelor) cu o mică presiune.
- Pentru a evita apariția petelor lucitoare pe țesăturile sintetice și din mătase, călcați-le pe dos.

## CĂLCAREA USCATĂ

- Plasați fierul de călcat pe bază (8).
- Introduceți fișa cablului de alimentare în priza electrică.
- Plasați regulatorul de livrare a aburului (3) în poziția „X” (livrarea continuă a aburului este oprită).
- Rotind regulatorul (11) setați temperatura de călcare în dependență de tipul țesăturii: „•”, „••”, „•••” sau „MAX”; în acest caz se va aprinde indicatorul (6).

# ROMÂNĂ

- Atunci când talpa fierului de călcat (10) se va încălzi până la temperatura setată, indicatorul (6) se va stinge, puteți începe călcatul.
- După utilizarea fierului de călcat plasați regulatorul de temperatură (11) în poziția „MIN”.
- Extrageți fișa cablului de alimentare din priza electrică și așteptați răcirea completă a fierului de călcat.

## CĂLCAREA CU ABUR

Fierul de călcat este dotat cu o supapă anti-picături, care oprește livrarea apei atunci, când temperatura tălpii fierului de călcat este prea joasă, ceea ce previne apariția picăturilor din orificiile tălpii fierului de călcat (10). În timpul încălzirii și răcirii tălpii fierului de călcat veți auzi pocnituri specifice de deschidere/închidere a supapei anti-picături, care indică la funcționarea normală a acestuia.

Călcare cu abur este posibilă numai la plasarea regulatorului de temperatură (11) în poziția «...» sau «MAX». Pe regulatorul de temperatură (11) este indicată zona de lucru cu abur.

- Plasați fierul de călcat pe bază (8).
- Introduceți fișa cablului de alimentare în priza electrică.
- Asigurați-vă că în rezervorul (9) este o cantitate suficientă de apă.
- Rotind regulatorul (11) setați temperatura de călcare necesară în zona lucrului cu aburul, în acest caz se va aprinde indicatorul (6).
- Atunci când talpa fierului de călcat (10) se va atinge temperatura setată, indicatorul (6) se va stinge, puteți începe călcatul.
- Cu regulatorul de livrare continuă a aburului (3) setați intensitatea de vaporizare necesară.
- În regimul de livrare continuă a aburului, acesta va ieși din orificiile tălpii (10) numai în poziția orizontală a fierului de călcat. Pentru a opri livrarea aburului puneți fierul de călcat în poziție verticală sau plasați regulatorul (3) în poziția „X” (livrarea aburului este oprită).
- După utilizarea fierului de călcat plasați regulatorul de temperatură (11) în poziția „MIN”, iar regulatorul de livrare continuă a aburului (3) - în poziția „X” (livrarea aburului este oprită).
- Extrageți fișa cablului de alimentare din priza electrică și așteptați răcirea completă a fierului de călcat.

## ATENȚIE!

Dacă în timpul funcționării nu are loc livrarea continuă a aburului, verificați corectitudinea poziției regulatorului de livrare a aburului (3) și prezența apei în rezervorul (9).

## PULVERIZATOR DE APĂ

- Puteți umezi țesătura, apăsând de câteva ori pe butonul de pulverizare a apei (5).

Asigurați-vă că în rezervorul (9) este o cantitate suficientă de apă.

## LIVRAREA SUPLIMENTARĂ A ABURULUI

Funcția de livrare suplimentară a aburului este utilă la netezirea pliurilor și poate fi utilizată doar în regimul de călcare la temperatură înaltă (în acest caz regulatorul de temperatură (11) se află în poziția „MAX”).

La apăsarea butonului de livrare suplimentară a aburului (4) aburul va ieși mai intens din orificiile tălpii (10).

**Remarci:** Pentru a evita scurgerea apei din orificiile de abur, apăsați butonul de livrare suplimentară a aburului (4) cu intervalul de 4-5 secunde.

Pentru a preveni apariția picăturilor, nu apăsați butonul de livrare suplimentară a aburului (4) mai mult de 5 ori la rând.

## TRATARE VERTICALĂ CU ABUR

Funcția de tratare verticală cu abur poate fi utilizată doar la regim de călcare la temperatură înaltă (în acest caz regulatorul de temperatură (11) se află în poziția „MAX”).

Țineți fierul de călcat în poziție verticală la distanța de 10-30 cm de haină și apăsați pe butonul de livrare suplimentară a aburului (4) cu intervalul de 4-5 secunde, aburul va ieși mai intens din orificiile tălpii fierului de călcat (10).

## Informație importantă

Nu se recomandă tratarea verticală cu abur a țesăturilor sintetice.

- La călcare cu abur nu atingeți țesătura cu talpa fierului de călcat, pentru a evita topirea acesteia.
- Niciodată nu prelucați cu abur haina îmbrăcată pe o persoană, deoarece temperatura aburului de ieșire este foarte înaltă, utilizați umerase sau un cuier.
- După ce ați finisat călcatul, deconectați fierul de călcat, așteptați răcirea completă a acestuia, apoi deschideți capacul orificiului de umplere (2), răsturnați fierul de călcat și vărsați reziduurile de apă.

## OPRIRE AUTOMATĂ

În modelul dat sunt prevăzute 2 regimuri de deconectare automată a fierului de călcat.

1. Dacă fierul de călcat se află în poziția orizontală fără mișcare timp 30 de secunde, atunci elementul de încălzire al fierului de călcat se va deconecta, iar indicatorul (6) va clipi.
2. Dacă fierul de călcat se află în poziția verticală fără mișcare timp 8 minute, atunci elementul de încălzire al fierului de călcat se va deconecta, iar indicatorul (6) va clipi.

După reluarea procesului de călcare fierul de călcat se va porni automat.

## CURĂȚAREA COMPARTIMENTULUI DE ABUR

Pentru a prelungi termenul de funcționare a fierului de călcat, se recomandă curățarea regulată a compartimentului de abur, în special în regiunile cu apă de la robinet „dură”.

- Plasați regulatorul de livrare continuă a aburului (3) în poziția „X” (livrarea aburului este oprită).

- Turnați apa până la marcajul maxim (13), apoi închideți bine capacul (2).
- Plasați fierul de călcat pe bază (8).
- Introduceți fișa cablului de alimentare în priza electrică.
- Rotind regulatorul (11) setați temperatura maximă de încălzire a tălpii fierului de călcat „MAX”, în acest caz se va aprinde indicatorul (6).
- Atunci când talpa fierului de călcat (10) se va atinge temperatura setată, indicatorul (6) se va stinge, puteți efectua curățarea compartimentului de aburi.
- Extrageți fișa cablului de alimentare din priza electrică.
- Amplasați fierul de călcat în poziție orizontală deasupra chiuvetei, apăsați și mențineți apăsat butonul «» al regimului de autocurățare (12).
- Apa clocotită și aburul împreună cu depunerile de calcar vor fi aruncate din orificiile din talpa fierului de călcat (10).
- Legănați ușor fierul de călcat înainte înapoi, până iese toată apa din rezervor (9).
- Plasați fierul de călcat pe bază (8) și lăsați-l să se răcească complet.
- Atunci când talpa fierului de călcat (10) se va răci complet, ștergeți-o cu o bucată de țesătură uscată.
- Înainte de depozitarea fierului de călcat, asigurați-vă că în rezervor (9) nu este apă, iar talpa fierului de călcat (10) este uscată.

## ÎNTREȚINERE ȘI CURĂȚARE

- Înainte de a curăța fierul de călcat, asigurați-vă că acesta este deconectat de la rețeaua electrică și s-a răcit.
- Ștergeți corpul fierului de călcat cu o cârpă ușor umezită, iar apoi ștergeți-l până la uscat.
- Depunerile de pe talpa fierului de călcat pot fi îndepărtate cu ajutorul unei bucăți de țesătură înmuiate în soluție de apă și oțet.
- După înlăturarea depunerilor ștergeți suprafața tălpii cu o cârpă uscată.
- Nu utilizați pentru curățarea tălpii și a corpului fierului de călcat detergenți abrazivi și solvenți.
- Evitați contactul tălpii fierului de călcat cu obiecte metalice ascuțite.

## PĂSTRARE

- Înainte de depozitarea fierului de călcat, curățați-l, înlăturați reziduurile de apă din rezervorul (9).
- Plasați regulatorul de temperatură (11) în poziția „MIN”, iar regulatorul de livrare continuă a aburului (3) - în poziția „” (livrarea aburului este oprită).
- Înfășurați cablul de alimentare în jurul bazei (8).
- Păstrați dispozitivul în locuri inaccesibile pentru copii și persoane cu dizabilități.

## SET DE LIVRARE

Fier de călcat - 1 buc.  
Pahar gradat - 1 buc.  
Instrucțiune - 1 buc.  
Certificat de garanție - 1 buc.

## CARACTERISTICI TEHNICE

Alimentare electrică: 220-240 V ~ 50 Hz  
Putere nominală: 2000-2400 W  
Puterea maximă: 2400 W

## RECICLAREA



În scopul protejării mediului înconjurător, după finalizarea termenului de exploatare a dispozitivului și a elementelor de alimentare, nu le aruncați împreună cu deșeurile menajere obișnuite, livrați dispozitivul și elementele de alimentare în punctele specializate pentru reciclare ulterioară.

Deșeurile formate în timpul reciclării produselor sunt supuse colectării obligatorii cu reciclarea ulterioară în modul stabilit.

Pentru mai multe informații privind reciclarea acestui produs, contactați primăria locală, serviciul de reciclare a deșeurilor menajere sau magazinul de unde ați achiziționat acest produs.

*Producătorul își rezervă dreptul de a modifica designul, construcția și caracteristicile tehnice care nu afectează principiile generale de funcționare ale dispozitivului fără notificare prealabilă, din cauza cărora între instrucțiune și produs pot exista diferențe neînsemnate. Dacă utilizatorul a depistat astfel de neconformități, vă rugăm să ne informați prin e-mail [info@vitek.ru](mailto:info@vitek.ru) pentru a obține o versiune actualizată a instrucțiunii.*

**Durata de funcționare a dispozitivului este de 3 ani**

## Garanție

În legătură cu oferirea garanției pentru produsul dat, rugăm să Vă adresați la distribuitorul regional sau la compania, unde a fost procurat produsul dat. Serviciul de garanție se realizează cu condiția prezentării bonului de plată sau a oricărui alt document financiar, care confirmă cumpărarea produsului dat.



*Acest produs respectă cerințele Directivei UE 2014/30/UE privind compatibilitatea electromagnetică și Directiva UE 2014/35/UE privind produsele de joasă tensiune.*



### **RUS**

Дата производства изделия указана в серийном номере на табличке с техническими данными. Серийный номер представляет собой одиннадцатизначное число, первые четыре цифры которого обозначают дату производства. Например, серийный номер 0606xxxxxx означает, что изделие было произведено в июне (шестой месяц) 2006 года.

### **GB**

A production date of the item is indicated in the serial number on the technical data plate. A serial number is an eleven-unit number, with the first four figures indicating the production date. For example, serial number 0606xxxxxx means that the item was manufactured in June (the sixth month) 2006.

### **KZ**

Бұйымның шығарылған мерзімі техникалық деректері бар кестедегі сериялық нөмірде көрсетілген. Сериялық нөмір он бір саннан тұрады, оның бірінші төрт саны шығару мерзімін білдіреді. Мысалы, сериялық нөмір 0606xxxxxx болса, бұл бұйым 2006 жылдың маусым айында (алтыншы ай) жасалғанын білдіреді.

### **UA**

Дата виробництва виробу вказана в серійному номері на табличці з технічними даними. Серійний номер представляє собою одинадцятизначне число, перші чотири цифри якого означають дату виробництва. Наприклад, серійний номер 0606xxxxxx означає, що виріб був виготовлений в червні (шостий місяць) 2006 року.

### **KG**

Буюм иштеп чыгарылган датасы сериялык номурунда техникалык маалыматтар жадыбалында көрсөтүлгөн. Сериялык номуру он бир орундуу сан болот, анын биринчи төрт саны өндүрүш датасын көрсөтөт. Мисалы, сериялык номуру 0606xxxxxx болгон буюм 2006 жылдын июнинде (алтынчы айында) өндүрүлгөн.

### **RO**

Data fabricării este indicată în numărul de serie pe tabelul cu datele tehnice. Numărul de serie reprezintă un număr din unsprezece cifre, primele patru cifre indicând data fabricării. De exemplu, dacă numărul de serie este 0606xxxxxx, înseamnă că produsul dat a fost fabricat în iunie (luna a asea) 2006.



ЗАПРЕЩЕНО УТИЛИЗИРОВАТЬ  
С БЫТОВЫМ МУСОРОМ.  
ОБРАТИТЕСЬ НА СООТВЕТСТВУЮЩИЙ  
ПУНКТ ПЕРЕРАБОТКИ ЭЛЕКТРИЧЕСКОГО  
И ЭЛЕКТРОННОГО ОБОРУДОВАНИЯ.

