



АУДИО-ВИДЕО И
БЫТОВАЯ ТЕХНИКА

VT-2553 BK

Hair trimmer

Триммер для волос

Инструкция по эксплуатации

GB	Manual instruction	3
RUS	Инструкция по эксплуатации	9
KZ	Пайдалану нұсқасы	17
UA	Інструкція з експлуатації	25
KG	Пайдалануу боюнча нускама	32

www.vitek.ru

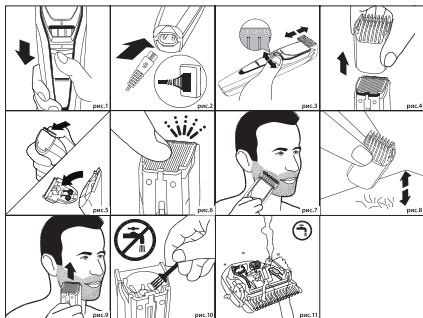
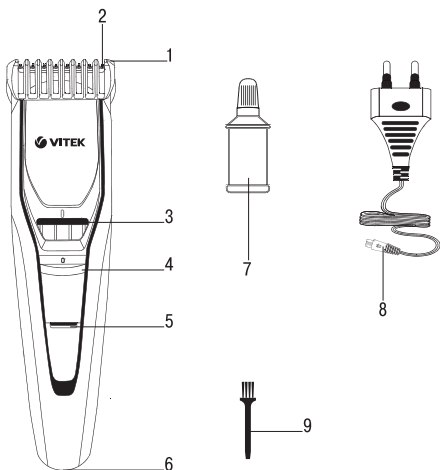

HAIR TRIMMER VT-2553 BK

The trimmer is intended for trimming and adjusting hair length.

DESCRIPTION

1. Telescopic attachment with cutting length adjustment
0.5-10 mm
2. Detachable blade block
3. Telescopic attachment position control knob
4. Power switch «0/I»
5. Charging indicator
6. Power cord connector socket
7. Lubricating oil
8. Power cord
9. Cleaning brush

SAFETY MEASURES

Read this instruction manual carefully before using the unit and keep it for future reference for the whole unit operation period. Use the unit for intended purposes only, as specified in this manual. Mishandling of the unit may lead to its breakage and cause harm to the user or damage to his/her property.

- Before connecting the unit to the mains for the first time for battery charging, make sure that your home mains voltage corresponds to the unit operating voltage.
- The power cord may not:
 - touch hot objects and surfaces,
 - be immersed into water;
 - run over sharp edges of furniture,
 - be used as a handle for carrying the unit.
- Do not touch the unit body, the power cord and the plug with wet hands during the unit operation or the battery charging.
- Use the unit to cut only dry hair.
- Use the unit to cut only natural human hair.
- Do not use the unit to cut artificial hair and animal hair.
- Use only the attachment and the power cord supplied with the unit.
- Do not use the unit in places with high temperature and relative humidity more than 80%.
- Do not use the unit outdoors.
- Charge the battery at the temperature from +5°C to +35°C.
- Never use the unit if the attachment or the blades are damaged.

ATTENTION! *Keep the unit dry. Never immerse the unit into water or other liquids.*

- Before the operation make sure that the blade block and the attachment are installed properly.
- Switch the unit off before installing or removing the attachment or the blade block.

ENGLISH

- Do not use the unit near a bath/shower and containers filled with water. Water closeness is dangerous even if the unit is switched off with the switch.
- If the unit is dropped into water, unplug it immediately, and only then you can take it out of water.
- Always keep the blades clean and lubricated.
- After each using remove cut-off hair from the attachment and the blade block with the brush supplied.
- Never leave the operating unit unattended.
- Switch the unit off during intervals in operation or when you are not using it.
- Do not allow children to touch the unit body during battery charging.
- Do not allow children to use the unit as a toy.
- This unit is not intended for usage by children.
- During the unit operation and breaks between operation cycles, place the unit out of reach of children and disabled persons. The unit is not intended for usage by physically or mentally disabled persons (including children) or by persons lacking experience or knowledge if they are not under supervision of a person who is responsible for their safety or if they are not instructed by this person on the usage of the unit.
- Close supervision is necessary when children or disabled persons are near the operating unit.
- For children safety reasons do not leave polyethylene bags used as a packaging unattended.

ATTENTION! Do not allow children to play with polyethylene bags or packaging film. **Danger of suffocation!**

- Do not attempt to repair the unit. Do not disassemble the unit by yourself, if any malfunction is detected or after it was dropped, unplug the unit and apply to any authorized service center from the contact address list given in the warranty certificate and on the website www.vitek.ru.
- To avoid damages, transport the unit in the original package only.
- For environment protection do not discard the unit with usual household waste after its service life expiration; apply to a specialized center for further recycling.
- Keep the unit in a dry cool place out of reach of children and disabled persons.

THIS UNIT IS INTENDED FOR HOUSEHOLD USAGE ONLY

BEFORE THE FIRST USE:

After unit transportation or storage at low temperature keep it for at least three hours at room temperature before switching on.

- Unpack the unit completely and remove any stickers that can prevent unit operation.

ENGLISH

- Check the unit for damages; do not use it in case of damages.
- Before plugging the trimmer in for battery charging, make sure that voltage of the mains corresponds to the unit operating voltage.
- Charge the battery and lubricate the blade block following the recommendations below.

The hair trimmer can operate both connected to the mains and on the built-in rechargeable battery.

Battery charging

- Switch the trimmer off by setting the power switch (4) to the position «0» (pic. 1).
- Insert the power cord connector into the socket (6) (pic. 2).
- Place the trimmer on a flat stable surface.
- Plug the power cord (8) plug into the mains socket, the charging indicator (5) will light up red.
- The full charging time for the accumulator battery is 8 hours; do not exceed it to avoid reducing the battery operating life.
- Full charging of the accumulator battery is enough approximately for 35 minutes of continuous operation.
- After the battery is charged, disconnect the power cord (8) plug from the mains and remove the connector from the connection socket (6), the charging indicator (5) will go out.

ATTENTION:

- *To prolong the battery operating life, it should be discharged completely before each charging cycle.*
- *Do not charge the battery at temperature below +5°C and above +35°C.*
- *If you haven't used the unit for a month or longer, charge the battery completely before using the trimmer.*
- *Never leave the unit connected to the mains unattended.*

Using the power cord

If you want to continue using the trimmer at the partially discharged battery, connect the power cord (8) plug to the trimmer socket (6), connect the power cord (8) plug into the mains socket, switch the trimmer on by setting the power switch (4) to the position «I».

LUBRICATING THE BLADE BLOCK

Before using the unit for the first time remove the blade block and lubricate it with oil (7) (supplied with the unit).

- Remove the universal attachment (1); to do this set the control knob (3) to the position «10» and pull the attachment (1) upwards with slight effort (pic. 3, 4).
- To remove the blade block place the trimmer with the blades up and press on the upper edge of the blade block with your thumb (pic. 5).

ENGLISH

- Apply the lubricating oil to the junctions between the fixed and moving parts of the blades.
- To install the blade block first insert its lower part to the installation place and then carefully press on the upper edge of the blades until clicking to lock it (pic. 6).
- Let the trimmer operate for approximately 30 seconds to spread the oil across the rubbing surfaces. After that remove the surplus oil with a dry cloth or a paper towel.

Note:

- *Lubricate the blades after every use of the trimmer.*
- *For lubricating the blades use only the oil (7), supplied with the unit, or the oil intended for similar devices.*
- *Do not use vegetable oil or oil that includes solvents. Solvents will evaporate, and the remaining thick grease may slow down the blades motion.*

INSTALLING THE TELESCOPIC ATTACHMENT (1)

- Before installing and removing the telescopic attachment (1) switch the unit off by setting the switch (4) to the position «0»; if the unit is powered by the power cord, unplug it.
- Match the ledges on the attachment (1) with the grooves on the trimmer body and press on the attachment (1) with slight effort downwards until the lock clicks.
- Adjust the attachment (1) position by turning the control knob (3) clockwise/counterclockwise (pic. 3).
- The adjustment range of the universal attachment (1) is from 0.5 to 10 mm.

USING THE HAIR TRIMMER

- For cordless use of the unit, charge the battery fully following the recommendations above.
- For the corded unit operation, insert the power cord (8) connector into the socket (6) and connect the power cord (8) plug to the mains (pic. 2).
- Turn the control knob (3) to set the attachment (1) to the necessary position.
- Before the operation switch the trimmer on by setting the power switch (4) to the position «I».
- Make sure that the unit operates normally and the blades move smoothly. If there is excess oil on the blades, remove it with a dry cloth.
- If you work with the trimmer connected to the mains, always check the power cord condition, do not allow its multiple twisting, periodically turn the trimmer off and straighten the power cord.
- If you need to remove the universal attachment (1), switch the unit off by setting the switch (4) to the position «0», then remove the universal attachment (1) (pic. 3, 4).

ENGLISH

- After you finish using the unit, set the switch (4) to the position «0»; if the unit is powered by the power cord (8), unplug it.

Note:

- Always switch the trimmer off during the breaks in operation.
- If the trimmer is cord-operated, remove the power plug from the mains.

Cutting beard and mustache

Use the telescopic attachment position (1) «1-10» for beard styling depending on the remaining hair length. Adjust the attachment (1) position by turning the control knob (3) (pic. 3).

- Until you learn your trimmer better, set the attachment (1) to the positions with maximal remaining hair length «7-10» and gradually switch the attachment to less remaining hair length «7 and less» .
- To cut the beard symmetrically start cutting from the chin upwards, cut the beard (pic. 7).
- Periodically clean the attachment (1) off the cut hair (pic. 8).
- When cutting mustache, first comb them and start cutting from the middle to the corners of the lips.

Note: Always cut off a little amount of hair at a time; if necessary you can always return to the cut area again for additional cutting.

- In the final stage of beard cutting remove the telescopic attachment (1) from the unit, turn the blades of the unit towards yourself and, pressing the trimmer slightly, define the desired shape of the beard (pic. 9).
- Do not press the trimmer strongly, there is danger of injuries or cuts when open blades come in contact with skin.
- When cutting hair on the cheeks, move the trimmer downwards; move the trimmer upwards on the neck.
- After you have cut the beard and mustache, maintain their form.

Reminder

- Always cut off a small amount of hair at a time – if necessary you can always return to the cut area again for additional cutting.
- The best haircutting results are reached on dry hair, not wet.
- Comb the hair to reveal uneven locks.
- It is better to leave longer hair after cutting for the first time.
- After learning the unit better, you will be able to arrange your hair in any style you need.
- **Before removing the attachment (1) switch the trimmer off, and if the trimmer is cord-operated, disconnect the power plug from the mains.**

CLEANING AND CARE

- Switch the trimmer off after use.
- Remove the attachment (1) (pic. 4).

ENGLISH

- Clean the attachment (1) off hair with the brush (9); You can wash the attachment (1) under a water jet, then wipe it dry.
- Remove the blade block (2) (pic. 5).
- Clean the blade block (2) and the inner cavity under the blade block (2) with the brush (9) (pic. 10). Do not wash the inner cavity of the trimmer under a water jet (pic. 10). You can quickly wash the blade block under a warm water jet (pic. 11), after that wipe the blade block (2) dry.
- Clean the trimmer body with a soft, slightly damp cloth, and then wipe it dry.
- Do not immerse the trimmer and the power cord into water or other liquids.
- Do not use solvents or abrasives for cleaning the unit set.
- Lubricate the blades with oil (7) after every use.

STORAGE

- Clean the hair clipper and lubricate the blades with the lubricating oil (7) before taking the unit away for storage.
- Keep the unit away from children in a dry cool place.

DELIVERY SET

1. Hair trimmer – 1 pc.
2. Telescopic attachment – 1 pc.
3. Power cord – 1 pc.
4. Lubricating oil – 1 pc.
5. Cleaning brush – 1 pc.
6. Instruction manual – 1 pc.

TECHNICAL SPECIFICATIONS

Built-in rechargeable battery: 1 x NiMh 600 mAh – 1.2 V

The manufacturer preserves the right to change the specifications of the unit without a preliminary notification.

Unit operating life is 3 years

Guarantee

Details regarding guarantee conditions can be obtained from the dealer from whom the appliance was purchased. The bill of sale or receipt must be produced when making any claim under the terms of this guarantee.



This product conforms to the EMC Directive 2014/30/EU and to the Low Voltage Directive 2014/35/EU.

ТРИММЕР ДЛЯ ВОЛОС VT-2553 ВК

Триммер предназначен для выравнивания и корректировки длины волос.

ОПИСАНИЕ

1. Телескопическая насадка с регулировкой длины срезаемых волос 0,5-10 мм
2. Съёмный блок лезвий
3. Регулятор положения телескопической насадки
4. Выключатель питания «0/1»
5. Индикатор зарядки
6. Гнездо подключения сетевого шнура
7. Смазочное масло
8. Сетевой шнур
9. Щёточка для чистки

МЕРЫ БЕЗОПАСНОСТИ

Перед началом использования устройства внимательно прочитайте данную инструкцию и сохраняйте её в качестве справочного материала в течение всего срока эксплуатации. Используйте устройство только по его прямому назначению, как изложено в данной инструкции. Неправильное обращение с устройством может привести к его поломке, причинению вреда пользователю или его имуществу.

- Перед первым подключением устройства к электросети для зарядки аккумуляторной батареи убедитесь, что напряжение электрической сети соответствует рабочему напряжению устройства.
- Сетевой шнур не должен:
 - соприкасаться с горячими предметами и поверхностями;
 - погружаться в воду;
 - протягиваться через острые кромки мебели;
 - использоваться в качестве ручки для переноски устройства.
- Во время работы или зарядки устройства запрещается прикасаться мокрыми руками к сетевому шнуру, вилке сетевого шнура и корпусу устройства.
- Используйте устройство только для стрижки сухих волос.
- Используйте устройство только для стрижки естественных человеческих волос.
- Запрещается использовать устройство для стрижки искусственных волос и волос животных.
- Используйте только ту насадку и сетевой шнур, которые входят в комплект поставки.
- Не используйте устройство в местах с повышенной температурой и относительной влажностью более 80%.

РУССКИЙ

- Запрещается использовать прибор вне помещений.
- Производите зарядку аккумуляторной батареи при температуре от +5°C до +35°C.
- Запрещается использовать устройство с повреждённой насадкой или лезвиями.

ВНИМАНИЕ! Содержите прибор сухим. Запрещается погружать устройство в воду или в любые другие жидкости.

- Перед началом работы убедитесь, что блок лезвий и насадка установлены правильно
- Отключайте устройство перед установкой или снятием насадки и блока лезвий.
- Не используйте устройство в непосредственной близости от ванны/душа, а также ёмкостей, наполненных водой. Близость воды представляет опасность даже в тех случаях, когда устройство выключено выключателем.
- Если устройство упало в воду, немедленно извлеките вилку сетевого шнура из электрической розетки, и только после этого можно достать прибор из воды.
- Всегда следите за чистотой лезвий и наличием на них смазочного масла.
- После каждого использования очищайте насадку и блок лезвий от срезанных волос при помощи щётки.
- Никогда не оставляйте работающее устройство без присмотра.
- Выключайте устройство в перерывах в работе или когда вы им не пользуетесь.
- Не разрешайте детям прикасаться к корпусу устройства во время зарядки аккумуляторной батареи.
- Не разрешайте детям использовать устройство в качестве игрушки.
- Данное устройство не предназначено для использования детьми.
- Во время работы и в перерывах между рабочими циклами размещайте устройство в местах, недоступных для детей и людей с ограниченными возможностями. Прибор не предназначен для использования лицами (включая детей) с пониженными физическими, психическими или умственными возможностями или при отсутствии у них опыта или знаний, если они не находятся под контролем или не проинструктированы об использовании прибора лицом, ответственным за их безопасность.
- Будьте особенно внимательны, если поблизости от работающего устройства находятся дети или лица с ограниченными возможностями.

- Из соображений безопасности детей не оставляйте полиэтиленовые пакеты, используемые в качестве упаковки, без надзора.

ВНИМАНИЕ! Не разрешайте детям играть с полиэтиленовыми пакетами или плёнкой. **Опасность удушья!**

- Запрещается самостоятельно ремонтировать прибор. Не разбирайте прибор самостоятельно, при возникновении любых неисправностей, а также после падения устройства выключите прибор из электрической розетки и обратитесь в любой авторизованный (уполномоченный) сервисный центр по контактным адресам, указанным в гарантийном талоне и на сайте www.vitek.ru.
- Во избежание повреждений перевозите устройство только в заводской упаковке.
- В целях защиты окружающей среды, после окончания срока службы прибора не выбрасывайте его вместе с бытовыми отходами, передайте прибор в специализированный пункт для дальнейшей утилизации.
- Храните устройство в сухом прохладном месте, недоступном для детей и людей с ограниченными возможностями.

УСТРОЙСТВО ПРЕДНАЗНАЧЕНО ТОЛЬКО ДЛЯ БЫТОВОГО ИСПОЛЬЗОВАНИЯ

ПЕРЕД ПЕРВЫМ ИСПОЛЬЗОВАНИЕМ:

После транспортировки или хранения устройства при пониженной температуре необходимо выдержать его при комнатной температуре не менее трёх часов.

- Полностью распакуйте устройство и удалите любые наклейки, мешающие работе устройства.
- Проверьте целостность устройства, при наличии повреждений не пользуйтесь им.
- Перед включением триммера для зарядки аккумуляторной батареи убедитесь, что напряжение электрической сети соответствует рабочему напряжению устройства.
- Производите зарядку аккумуляторной батареи и смазку блока лезвий в соответствии с рекомендациями, указанными ниже.

Триммер для волос может работать от сети и от встроенной аккумуляторной батареи.

Зарядка аккумуляторной батареи

- Выключите триммер, установив выключатель питания (4) в положение «0» (рис. 1).
- Вставьте штекер сетевого шнура в гнездо (6) (рис. 2).

РУССКИЙ

- Положите триммер на ровную устойчивую поверхность.
- Вставьте вилку сетевого шнура (8) в электрическую розетку, при этом индикатор зарядки (5) загорится красным цветом.
- Время полной зарядки аккумуляторной батареи составляет 8 часов, во избежание сокращения срока службы аккумуляторов не превышайте его.
- Заряда полностью заряженной аккумуляторной батареи хватает приблизительно на 35 минут непрерывной работы.
- После того как аккумулятор будет заряжен, извлеките вилку сетевого шнура (8) из розетки и выньте штекер из гнезда (6), индикатор зарядки (5) при этом погаснет.

ВНИМАНИЕ:

- *Чтобы обеспечить длительный срок службы аккумулятора, полностью разряжайте его перед каждой последующей зарядкой.*
- *Производите зарядку аккумулятора при температуре не ниже +5°C и не выше +35°C.*
- *Если вы не пользовались устройством в течение месяца и более, полностью зарядите аккумулятор перед использованием триммера.*
- *Не оставляйте включенное в сеть устройство без присмотра.*

Использование сетевого шнура

Если вы хотите продолжить использование триммера при частично разряженном аккумуляторе, вставьте штекер сетевого шнура (8) в гнездо (6), вставьте вилку сетевого шнура (8) в электрическую розетку, включите триммер, установив выключатель питания (4) в положение «I».

СМАЗКА БЛОКА ЛЕЗВИЙ

Перед первым использованием снимите блок лезвий и смажьте его маслом (7) (входит в комплект поставки).

- Снимите универсальную насадку (1), для этого установите регулятор (3) в положение «10» и с небольшим усилием потяните за насадку (1) по направлению вверх (рис. 3, 4).
- Для снятия блока лезвий расположите триммер лезвиями вверх и надавите большим пальцем на верхнюю кромку блока лезвий (рис. 5).
- Нанесите смазочное масло в места контакта подвижной и неподвижной части лезвий.
- Для установки блока лезвий сначала установите нижнюю его часть в посадочное место, а затем аккуратно

нажмите на верхнюю кромку лезвий до щелчка для фиксации (рис. 6).

- Дайте триммеру поработать примерно 30 секунд, чтобы масло распределилось по трущимся поверхностям. После этого удалите излишки масла сухой тканью или бумажной салфеткой.

Примечание:

- Смазывайте лезвия после каждого использования триммера.
- Используйте только масло (7), входящее в комплект поставки или масло, предназначенное для аналогичных устройств.
- Не используйте растительное масло или масло, в состав которого входят растворители. Растворители подвержены испарению, а оставшееся густое масло замедлит скорость перемещения лезвий.

УСТАНОВКА ТЕЛЕСКОПИЧЕСКОЙ НАСАДКИ (1)

- Перед установкой или снятием телескопической насадки (1) выключите устройство, установив выключатель (4) в положение «0», при работе от сети выньте вилку сетевого шнура из электрической розетки.
- Совместите выступы на насадке (1) с пазами на корпусе триммера и с небольшим усилием нажмите на насадку (1) по направлению вниз до щелчка фиксатора.
- Регулировка положения насадки (1) осуществляется поворотом регулятора (3) по/против часовой стрелки (рис. 3).
- Диапазон регулировки универсальной насадки (1) лежит в пределах от 0,5 мм до 10 мм.

ИСПОЛЬЗОВАНИЕ ТРИММЕРА ДЛЯ ВОЛОС

- Для работы от аккумуляторной батареи произведите полную её зарядку в соответствии с рекомендациями, описанными выше.
- Для работы от электрической сети подключите штекер сетевого шнура (8) в гнездо (6) и вставьте вилку сетевого шнура (8) в электрическую розетку (рис. 2).
- Установите нужное положение насадки (1), поворотом регулятора (3).
- Перед началом работы включите триммер, переместив выключатель питания (4) в положение «I».
- Убедитесь, что устройство работает без сбоев, а ход лезвий плавный. При избытке на лезвиях смазочного масла удалите его при помощи сухой ткани.
- Если вы работаете с триммером, подключённым к сети, следите за состоянием сетевого шнура, не допускайте его многократного перекручивания, периоди-

РУССКИЙ

чески отключайте триммер и расправляйте сетевой шнур.

- Если необходимо снять универсальную насадку (1), выключите устройство, установив выключатель питания (4) в положение «0», затем снимите насадку (1) (рис. 3, 4).
- После завершения работы с устройством установите выключатель питания (4) в положение «0», при работе от сети выньте вилку сетевого шнура (8) из электрической розетки.

Примечание:

- *Всегда выключайте триммер в перерывах во время работы.*
- *Если триммер работает от сети, вынимайте вилку сетевого шнура из электрической розетки.*

Стрижка бороды и усов

Для моделирования бороды используйте необходимое положение телескопической насадки (1) в зависимости от длины оставляемых волос «1-10». Регулировка положения насадки (1) осуществляется поворотом регулятора (3) (рис. 3).

- Пока вы не освоили триммер, лучше устанавливайте насадку (1) в положения с максимальной длиной оставляемых волос «7 - 10» и постепенно переводите насадку в сторону уменьшения длины оставляемых волос «7 и меньше».
- Для того чтобы подстричь бороду симметрично, начинайте стрижку по направлению от подбородка вверх, подстригите всю бороду (рис. 7).
- Периодически удаляйте стриженные волосы из насадки (1) (рис. 8).
- При стрижке усов сначала их расчешите и начните подстригать их в направлении от середины к уголкам губ.

Примечание: *Срезайте небольшое количество волос за один проход, в случае необходимости всегда можно вернуться к уже подстриженному участку для дополнительной стрижки.*

- В заключительной стадии стрижки бороды снимите телескопическую насадку (1), поверните устройство лезвиями к себе и, слегка надавливая на триммер, создайте необходимый контур бороды (рис. 9).
- Не надавливайте сильно на триммер, при контакте открытых лезвий с кожей можно нанести себе травму или порезы.
- Подстригая волосы на щеках, перемещайте триммер сверху вниз, а в области шеи перемещайте триммер снизу вверх.

- После того как вы подстригли бороду и усы, поддерживайте их форму.

Напоминание

- Срезайте небольшое количество волос за один проход, в случае необходимости всегда можно вернуться к уже подстриженному участку для дополнительной стрижки.
- Наилучшие результаты стрижки достигаются при работе с сухими, а не влажными волосами.
- Расчёсывайте волосы расчёской для выявления неровностей.
- Для первого раза лучше оставить после стрижки более длинные волосы.
- По мере освоения устройства вы сможете самостоятельно моделировать необходимые причёски.
- **Перед снятием насадки (1) выключайте триммер и, если триммер работает от сети, вынимайте вилку сетевого шнура из электрической розетки.**

ЧИСТКА И УХОД

- Выключите триммер после использования.
- Снимите насадку (1) (рис. 4).
- Очистите насадку (1) от волос, используя щёточку (9). Вы можете промыть насадку (1) под струёй воды, после чего вытрите её насухо.
- Снимите блок лезвий (2) (рис. 5).
- Щёточкой (9) очистите блок лезвий (2) и внутреннюю полость триммера под блоком лезвий (2) (рис. 10). Запрещается промывать внутреннюю полость триммера под струёй воды (рис. 10). Блок лезвий допускает кратковременную промывку под струёй тёплой воды (рис. 11), после чего блок лезвий (2) необходимо вытереть насухо.
- Корпус триммера протирайте мягкой слегка влажной тканью, после чего вытрите насухо.
- Запрещается погружать триммер и сетевой шнур в воду и любые другие жидкости.
- Запрещается использовать для чистки набора для стрижки растворители или абразивные чистящие средства.
- После каждого использования смазывайте лезвия маслом (7).

ХРАНЕНИЕ

- Перед тем как убрать устройство на хранение, произведите его чистку и смажьте лезвия маслом (7).
- Храните устройство в сухом прохладном месте, недоступном для детей.

РУССКИЙ

КОМПЛЕКТ ПОСТАВКИ

1. Триммер для стрижки – 1 шт.
2. Телескопическая насадка – 1 шт.
3. Сетевой шнур – 1 шт.
4. Смазочное масло – 1 шт.
5. Щётка для чистки – 1 шт.
6. Инструкция – 1 шт.

ТЕХНИЧЕСКИЕ ХАРАКТЕРИСТИКИ

Встроенная аккумуляторная батарея:
1 x NiMH 600 mAh – 1.2 V

Производитель оставляет за собой право изменять характеристики приборов без предварительного уведомления.

Срок службы прибора – 3 года



Данное изделие соответствует всем требуемым европейским и российским стандартам безопасности и гигиены.

ИЗГОТОВИТЕЛЬ: СТАР ПЛЮС ЛИМИТЕД

МЕСТОНАХОЖДЕНИЕ И ПОЧТОВЫЙ АДРЕС ДЛЯ СВЯЗИ: ЮНИТ БИ ЭНД СИ, 15Й ЭТАЖ, КЭЙСИ АБЕРДИН ХАУС, №38, ХЕНГ ИП РОУД, ВОНГ ЧУК ХАНГ, ГОНКОНГ, КНР

ИМПОРТЕР: ООО «ВИТЕК.РУС»

МЕСТОНАХОЖДЕНИЕ И ПОЧТОВЫЙ АДРЕС ДЛЯ СВЯЗИ: 117209, РФ, Г. МОСКВА, СЕВАСТОПОЛЬСКИЙ ПР-КТ, Д. 28, КОРП. 1.

СДЕЛАНО В КНР

ШАШҚА АРНАЛҒАН ТРИММЕР VT-2553 BK

Триммер шаш ұзындығын түзету және реттеу үшін арналған.

СИПАТТАМАСЫ

1. Қырқылатын шаштың ұзындығын 0,5-10 мм-ге реттейтін телескопты қондырма
2. Шешілмелі ұстаралар блогы
3. Телескопты қондырма күйінің реттегіші
4. «0/1» қоректендіру сөндіргіші
5. Қуаттандыру көрсеткіші
6. Желілік баусымды қосу ұясы
7. Майлайтын май
8. Желілік баусым
9. Тазалауға арналған қылшақ

ҚАУІПСІЗДІК ШАРАЛАРЫ

Құрылғын пайдалану алдында берілген нұсқаулықты зейін қойып оқып шығыңыз және оны анықтамалық материал ретінде сақтап қойыңыз. Құрылғыны тікелей міндеті бойынша ғана, берілген нұсқаулықта көзделгендей пайдаланыңыз. Аспапты дұрыс пайдаланбау оның сынуына, пайдаланушыға немесе оның мүлкіне зиян келтіруіне әкелуі мүмкін.

- Аккумуляторлық батареяны қуаттандыру үшін құрылғыны желіге алғашқы қосу алдында, электрлік желідегі кернеудің құрылғының жұмыс істеу кернеуіне сәйкес келетініне көз жеткізіңіз.
- Желілік баусым:
 - ыстық заттармен және беттермен жанаспауы;
 - суға матырылмауы;
 - жиһаздың үшкір қырларымен тартылмауы;
 - құрылғыны тасымалдауға арналған қолсап ретінде падаланылмауы керек.
- Жұмыс істеген немесе құрылғыны қуаттандырған уақытта, желілік баусымды, желілік баусымның айыртетігін және құрылғы корпусын дымқыл қолмен ұстауға тыйым салынады.
- Құрылғыны құрғақ шашты қырқу үшін ғана пайдаланыңыз.
- Құрылғыны адамның табиғи шашын қию үшін ғана пайдаланыңыз.
- Құрылғыны жасанды шаш пен жануар шашын қию үшін пайдалануға тыйым салынады.
- Жеткізілім жинағына кіретін қондырма мен желілік баусымды ғана пайдаланыңыз.
- Жоғары температура мен 80% асатын салыстырмалы ылғалдылықта құрылғыны пайдаланбаңыз.
- Аспапты панажайлардан тыс пайдалануға тыйым салынады.

ҚАЗАҚША

- Аккумуляторлық батареяны қуаттандыруды +5°C-ден +35°C-ге дейінгі температурада жүзеге асырыңыз.
- Құрылғыны бүлінген қондырмамен немесе ұстаралармен пайдалануға тыйым салынады.

НАЗАР АУДАРЫҢЫЗ! Аспапты құрғақ ұстаңыз. Құрылғыны суға немесе кез-келген басқа сұйықтықтарға матыруға тыйым салынады.

- Жұмысты бастау алдында ұстаралар блогы мен қондырманың дұрыс орнатылғанына көз жеткізіңіз.
- Қондырма мен ұстаралар блогын орнату және шешу алдында құрылғыны сөндіріңіз.
- Құрылғыны ваннаның/душтың, сонымен қатар суға толтырылған ыдыстардың тікелей қасында пайдаланбаңыз. Судың жақындығы құрылғы сөндірілген сөндірілген кезде де қауіп төндіреді.
- Егер құрылғы суға түсіп кетсе, желілік бейімдеуішті электрлік ашалықтан дереу шығарыңыз, және содан кейін ғана аспапты судан шығаруға болады.
- Ұсталардың тазалығын және оларда майлайтын майдың болуын әрқашан қадағалаңыз.
- Әр пайдаланған сайын қондырмалар мен ұстаралар блогын қырқылған шаштан қылшақ көмегімен тазалаңыз.
- Ешқашан жұмыс істеп тұрған құрылғыны қараусыз қалдырмаңыз.
- Жұмыс уақытындағы үзілістер кезінде немесе сіз құрылғыны пайдаланбаған кезде оны сөндіріңіз.
- Балаларға желілік құрылғының корпусына аккумуляторлық батареяны қуаттандыру уақытында қолын тигізуге рұқсат етпеңіз.
- Балаларға құрылғыны ойыншық ретінде пайдалануға рұқсат етпеңіз.
- Берілген құрылғы балалардың пайдалануына арналмаған.
- Жұмыс істеу уақытында және жұмыс циклдері арасындағы үзілістерде құрылғыны балалардың және мүмкіндіктері шектеулі адамдардың қолы жетпейтін жерлерде орналастырыңыз. Дене, жүйке немесе сана мүмкіндіктері төмендетілген тұлғалардың (балаларды қоса) немесе оларда тәжірибесі немесе білімі болмаса, егер олар бақыланбаса немесе олардың қауіпсіздігі үшін жауап беретін тұлғамен аспапты пайдалану туралы нұсқаулықтар берілген болмаса, аспап олардың пайдалануына арналмаған.
- Жұмыс істеп тұрған құрылғының қасында балалар немесе қабілеттілігі шектеулі тұлғалар болса, аса назар болыңыз.
- Балалардың қауіпсіздігі мақсатында орау ретінде пайдаланылатын полиэтилен қаптарды қараусыз қалдырмаңыз.

НАЗАР АУДАРЫҢЫЗ! Балаларға полиэтилен қаптармен немесе пленкамен ойнауға рұқсат етпеңіз. **Баланың тұншығу қаупі бар!**

- Аспапты өз бетімен жөндеуге тыйым салынады. Аспапты өз бетіңізбен бөлшектемеңіз, кез-келген ақаулықтар пайда болғанда, соынмен қатар құрылғы құлағаннан кейін аспапты ашалықтан суырыңыз және кепілдік талоны мен www.vitek.ru сайтында көрсетілген байланысу мекен-жайлары бойынша кез-келген туындыгерлес (өкілетті) қызмет көрсету орталығына хабарласыңыз.
- Бүлінулерге жол бермеу үшін құрылғыны зауыттық орауда ғана тасымалдаңыз.
- Қоршаған ортаны қорғау мақсатында, аспаптың қызмет ету мерзімі аяқталғаннан кейін оны дәстүрлі тұрмыстық қоқыстармен бірге тастамаңыз, аспапты келесі қайта өңдеу үшін арнайы пункттерге өткізіңіз.
- Құрылғыны құрғақ салқын, балалардың және мүмкіндіктері шектеулі адамдардың қолы жетпейтін жерде сақтаңыз.

ҚҰРЫЛҒЫ ТҰРМЫСТЫҚ ЖАҒДАЙДА ПАЙДАЛАНУҒА ҒАНА АРНАЛҒАН

АЛҒАШҚЫ ПАЙДАЛАНУ АЛДЫНДА

Құрылғыны төмен температура жағдайында тасымалдаған немесе сақтаған кезде оны бөлме температурасында үш сағаттан кем уақыт бойы ұстау керек.

- Құрылғыны толық ораудан шығарыңыз және құрылғының жұмыс істеуіне кедергі бола алатын кез-келген жапсырмаларды жойыңыз.
- Құрылғының бүтіндігін тексеріңіз, бүлінулері болған жағдайда оны пайдаланбаңыз.
- Аккумуляторлық батареяны қуаттандыру үшін триммерді іске қосу алдында, электрлік желінің кернеуі құрылғының жұмыс істеу кернеуіне сәйкес келетініне көз жеткізіңіз.
- Аккумуляторлық батареяны қуаттандыруды және ұстаралар блогын майлауды төменде көрсетілген ұсыныстарға сәйкес жүзеге асырыңыз.

Шашқа арналған триммер желілік бейімдеуіштен және аккумуляторлық батареядан жұмыс істей алады.

Аккумуляторлық батареяны қуаттандыру

- Қоректендіру сөндіргішін (4) «0» күйіне белгілеп, триммерді сөндіріңіз (сур. 1).
- Желілік баусымның істікшесін ұяға (6) салыңыз (сур. 2).
- Триммерді түзу тұрақты бетке қойыңыз.

ҚАЗАҚША

- Желілік баусымның айыртетігін (8) электрлік ашалыққа салыңыз, осы кезде қуаттандыру көрсеткіші (5) қызыл түспен жанады.
- Аккумуляторлық батареяның толық қуаттану уақыты 8 сағатты құрайды, аккумуляторлардың қызмет ету мерзімін қысқартуға жол бермеу үшін бұл уақыттан асырмаңыз.
- Толық қуаттандырылған батареяның қуаты шамамен 35 минут үздіксіз жұмыс істеуге жетеді.
- Аккумулятор қуаттандырылғаннан кейін, желілік баусымның айыртетігін (8) ашалықтан шығарыңыз және істікшені ұядан (6) шығарыңыз, қуаттандыру көрсеткіші (5) осы кезде сөнеді.

НАЗАР АУДАРЫҢЫЗ:

- *Аккумуляторлық батареяның қызмет ету мерзімін қамтамасыз ету үшін, әр келесі пайдалану алдында, оны толық қуатсыздандырыңыз.*
- *Аккумуляторды қуаттандыруды +5°C-ден төмен емес және +35°C-ден жоғары емес температурада жүзеге асырыңыз.*
- *Егер сіз құрылғыны бір ай және одан да көп уақыт бойы пайдаланбаған болсаңыз, триммерді пайдалану алдында толық қуаттандырыңыз.*
- *Желіге қосылған құрылғыны қараусыз қалдырмаңыз.*

Желілік бейімдеуішті пайдалану

Егер сіз триммерді жартылай қуаттанған аккумулятормен пайдалануды жалғастырғыңыз келсе, желілік баусымның істікшесін (8) ұяға (6) салыңыз, желілік баусымның айыртетігін (8) электрлік ашалыққа салыңыз, қоректендіру сөндіргішін (4) «I» күйіне белгілеп, триммерді іске қосыңыз.

ҰСТАРЛАР БЛОГЫН МАЙЛАУ

Алғашқы пайдалану алдында ұстаралар блогын шешіңіз және оны маймен (7) жағыңыз (жеткізілім жинағына кіреді).

- Әмбебап қондырманы (1) шешіңіз, бұл үшін реттегішті (3) «10» күйіне белгілеңіз және сәл күш салып қондырманы (1) жоғары бағытта тартыңыз (сур. 3, 4).
- Ұстаралар блогын шешу үшін триммерді ұстараларымен жоғары қаратыңыз және үлкен саусақпен ұстаралар блогының жоғарғы қырына басыңыз (сур. 5).
- Майлайтын майды ұстаралардың қозғалатын және қозғалмайтын бөліктерінің түйісу орындарына жағыңыз.
- Ұстаралар блогын орнату үшін алдымен оның төменгі бөлігін отырғызатын орынға орнатыңыз, ал содан кейін ұстаралардың жоғарғы қырына бекітетін шырылға дейін ұқыпты басыңыз (сур. 6).

ҚАЗАҚША

- Майдың үйкеленетін беттермен таралуы үшін машинкаға 30 секундтай жұмыс істеуге уақыт беріңіз. Содан кейін майдың артық бөліктерін құрғақ матамен немесе қағаз майлықпен сүртіңіз.

Ескерту:

- *Триммерді әр пайдаланған сайын ұстараларды майлаңыз.*
- *Жеткізілім жинағына кіретін майды (7) немесе ұқсас құрылғыларға арналған майды ғана пайдаланыңыз.*
- *Өсімдік майын немесе құрамына еріткіштер кіретін майларды пайдаланбаңыз. Еріткіштер буланады, ал қалған қою май ұстаралардың қозғалу жылдамдығын баяулата алады.*

ТЕЛЕСКОПТЫ ҚОНДЫРМАНЫ (1) ОРНАТУ

- Телескопты қондырманы (1) орнату немесе шешу алдында, сөндіргішті (4) «0» күйіне белгілеп, құрылғыны сөндіріңіз, желіден жұмыс істеген уақытта желілік баусымның айырететігін электрлік ашалықтан шығарыңыз.
- Қондырмадағы (1) ойықтарды триммер корпусындағы ойықтармен сәйкестендіріңіз және сәл күш салып қондырмаға (1) төмен бағытта бекіткіш шыртылына дейін басыңыз.
- Қондырма (1) күйін реттеу реттегіш (3) күйін сағат тілі бойынша/қарсы бағытта бұрап жүзеге асырылады (сур. 3).
- Әмбебап қондырманың (1) реттелу ауқымы 0,5 мм-ден 10 мм-ге дейінгі шектерде жатыр.

ТРИММЕРДІ ПАЙДАЛАНУ

- Аккумуляторлық батареядан жұмыс істеу үшін жоғарыда сипатталған ұсыныстарға сәйкес оны толық қуаттандыруды жүзеге асырыңыз.
- Электрлік желіден жұмыс істеу үшін желілік баусымның істікшесін (8) ұяға (6) қосыңыз және желілік баусымның айырететігін (8) электрлік ашалыққа салыңыз (сур. 2).
- Қондырманың (1) қажетті күйін, реттегішті (3) бұрап белгілеңіз.
- Жұмысқа кірісу алдында, қоректендіру сөндіргішін (4) «I» күйіне белгілеп, триммерді іске қосыңыз.
- Құрылғының іркіліссіз жұмыс істейтініне, ал ұстаралар жүрісі жұмсақ екеніне көз жеткізіңіз. Ұстараларда майлатын май артық болған кезде, оны құрғақ матаның көмегімен жойыңыз.
- Егер Сіз желіге қосылған триммермен жұмыс істесеңіз, желілік баусымның күйін қадағалаңыз, оның көп мәрте бұралануына жол бермеңіз, триммерді мезгілімен сөндіріңіз және желілік баусымды түзетіп жайыңыз.

ҚАЗАҚША

- Егер әмбебап қондырманы (1) шешу қажет болса, қоректендіру сөндіргішін (4) «0» күйіне белгілеп, құрылғыны сөндіріңіз, содан кейін қондырманы (1) шешіңіз (сур. 3, 4).
- Құрылғымен жұмысты аяқтағаннан кейін қоректендіру сөндіргішін (4) «0» күйіне белгілеңіз, желіден жұмыс істеген кезде, желілік баусымның айыртетігін (8) электрлік ашалықтан суырыңыз.

Ескерту:

- *Жұмыс арасындағы үзіліс уақытында триммерді әрқашан сөндіріңіз.*
- *Егер триммер желіден жұмыс істесе, желілік баусымның айыртетігін электрлік ашалықтан шығарыңыз.*

Сақал мен мұртты қырку

Сақалды модельдеу үшін телескопты қондырманың (1) қажетті күйін қалдырылатын шаштың ұзындығына байланысты «1-10» пайдаланыңыз. Қондырма (1) күйін реттеу реттегішті (3) бұрап жүзеге асырылады (сур. 3).

- Сіз триммерді игергенге дейін, қондырманы (1) қалдырылатын шаштың максималды ұзындығына «7-10» белгілеңіз және ретімен қондырманы қалдырылатын шаштың ұзындығын азайту «7 және төмен» жағына ауыстырыңыз.
- Сақалды симметриялы алу үшін беттің бір жағынан құлақтан иекке қарай қиюды бастаңыз, бүкіл сақалды қырқыңыз (сур. 7).
- Қырқылған шаштарды қондырмадан (1) мезгілімен жойып тұрыңыз (сур. 8).
- Мұртты қырку кезінде алдымен оларды тарап алыңыз және оларды еріннің ортасынан шеттеріне қарай қиюды бастаңыз.

Ескерту: *Бір өткенде шаштың шамалы көлемін қырқыңыз, қажет болған жағдайда қырқылған бөлікке қосымша қырку үшін қайта оралуға болады.*

- Сақалды қырқудың соңғы сатысында телескопты қондырманы (1) шешіңіз, құрылғыны ұстараларымен өзіңізге қарай бұрыңыз және, триммерге сәл басып, сақалдың қажетті пішінін жасаңыз (сур. 9).
- Триммерге қатты баспаңыз, ашық ұстаралардың терімен жанасуы кезінде өзіңізге жарақат немесе жаралар келтіруіңіз мүмкін.
- Жағыңыздағы шаштарды қырку кезінде триммерді жоғарыдан төменге қозғаңыз, ал мойын жағында триммерді төменнен жоғарыға қарай жылжытыңыз.
- Сіз сақал мен мұртты қырқып болғаннан кейін олардың пішінін сақтап жүріңіз.

Еске салу

- Бір өткенде шамалы шашты қырқыңыз, қырқылған бөлікке қайта оралуға және шашты қосымша қысқартуға болады.
- Шашты қырқудың ең жақсы нәтижесіне құрғақ, ал дымқыл емес шашпен жұмыс істегенде қол жеткізуге болады.
- Біртегіс емес тарамдарды табу үшін шашты тарақпен тараңыз.
- Алғашқы рет шашты қырықаннан кейін ұзынырақ шаш қалдырған дұрыс.
- Құрылғыны игерген сайын сіз өз бетіңізбен қажетті шаш үлгілерін модельдей аласыз.
- **Қондырманы (1) шешу алдында триммерді сөндіріңіз және, егер триммер желіден жұмыс істесе, желілік баусымның айыртетігін электрлік ашалықтан суырыңыз.**

ТАЗАЛАУ ЖӘНЕ КҮТІМ

- Пайдаланып болғаннан кейін триммерді сөндіріңіз.
- Қондырманы (1) шешіңіз (сур. 4).
- Қылшақты (9) пайдаланып, қондырманы (1) шаштан тазартыңыз, Сіз қондырманы (1) ағын сумен жуа аласыз, содан кейін оны құрғатып сүртіңіз.
- Ұстаралар блогын (2) шешіңіз (сур. 5).
- Қылшақпен (9) ұстаралар блогын (2) және триммердің ішкі қуысын тазалаңыз (сур.10). Триммердің ішкі қуысын ағын сумен жууға тыйым салынады (сур. 10). Ұсталар блогы жылы ағын судың астында қысқа уақытқа жууға мүмкіндік береді (сур. 11), содан кейін ұстаралар блогын (2) құрғатып сүрту қажет.
- Триммер корпусын сәл дымқыл матамен сүртіңіз, содан кейін құрғатып сүртіңіз.
- Триммер мен желілік баусымды суға, және кез-келген сұйықтықтарға матыруға тыйым салынады.
- Шашты қиюға арналған жинақты тазалау үшін еріткіштерді немесе қажайтын тазалағыш заттарды пайдалануға тыйым салынады.
- Өр пайдаланған сайын ұстараларды маймен (7) майлаңыз.

САҚТАУ

- Құрылғыны сақтауға қойғанға дейін, оны тазалауды жүргізіңіз және ұстараларды маймен (7) жағыңыз.
- Құрылғыны құрғақ салқын, балалардың қолы жетпейтін жерде сақтаңыз.

ҚАЗАҚША

ЖЕТКІЗІЛІМ ЖИНАҒЫ

1. Қырқуға арналған триммер – 1дн
2. Телескопты қондырма – 1 дн.
3. Желілік баусым – 1 дн.
4. Майлайтын май – 1 дн.
5. Тазалауға арналған қылшақ – 1 дн.
6. Нұсқаулық – 1 дн.

ТЕХНИКАЛЫҚ СИПАТТАМАЛАРЫ

Іштетілген аккумуляторлық батарея: 1 x NiMH 600 mAh – 1.2 V

Өндіруші аспаптар сипаттамаларын алдын-ала хабарлаусыз өзгерту құқығын сақтайды.

Аспаптың қызмет ету мерзімі – 3 жыл

Гарантиялық міндеттілігі

Гарантиялық жағдайдағы қаралып жатқан бөлшектер дилерден тек сатып алынған адамға ғана беріледі. Осы гарантиялық міндеттілігіндегі шағымдалған жағдайда төлеген чек немесе квитанциясын көрсетуі қажет.

EAC

ТРИМЕР ДЛЯ ВОЛОССЯ VT-2553 BK

Тример призначений для вирівнювання та коректування довжини волосся.

ОПИС

1. Телескопічна насадка з регулюванням довжини зрізаємого волосся 0,5- 10 мм
2. Знімний блок лез
3. Регулятор положення телескопічної насадки
4. Вимикач живлення «0/1»
5. Індикатор зарядження
6. Гніздо підмикання мережного шнура
7. Мастило
8. Мережний шнур
9. Щіточка для чищення

ЗАХОДИ БЕЗПЕКИ

Перед початком використання пристрою уважно прочитайте цю інструкцію та зберігайте її як довідковий матеріал протягом всього терміну експлуатації. Використовуйте пристрій лише за його прямим призначенням, як викладено у цій інструкції. Неправильне поводження з пристроєм може призвести до його поломки, завдання шкоди користувачеві або його майну.

- Перед першим підмиканням пристрою до електромережі для зарядження акумуляторної батареї переконайтеся, що напруга електричної мережі відповідає робочій напрузі пристрою.
- Мережний шнур не має:
 - стикатися з гарячими предметами та поверхнями;
 - занурюватися у воду;
 - протягуватися через гострі краї меблів;
 - використовуватися як ручка для перенесення пристрою.
- Під час роботи або зарядження пристрою забороняється торкатися мокрими руками мережного шнура, вилки мережного шнура та корпусу пристрою.
- Використовуйте пристрій лише для підстригання сухого волосся.
- Використовуйте пристрій тільки для підстригання натурального людського волосся.
- Забороняється використовувати пристрій для підстригання штучного волосся та волосся тварин.
- Використовуйте тільки ту насадку та мережний шнур, які входять до комплекту постачання.
- Не використовуйте пристрій у місцях з підвищеною температурою та відносною вологістю більше 80%.

УКРАЇНЬСКА

- Забороняється використовувати пристрій поза приміщеннями.
- Робіть зарядження акумуляторної батареї при температурі від +5°C до +35°C .
- Забороняється використовувати пристрій з пошкодженою насадкою або лезами.

УВАГА! Тримайте пристрій сухим. Забороняється занурювати пристрій у воду або у будь-які інші рідини.

- Перед початком роботи переконайтеся, що блок лез та насадка встановлені правильно.
- Вимикайте пристрій перед установленням або зняттям насадки та блоку лез.
- Не використовуйте пристрій у безпосередній близькості від ванни/душу, а також посудин, наповнених водою. Близькість води становить небезпеку навіть у тих випадках, коли пристрій вимкнений вимикачем.
- Якщо пристрій упав у воду, негайно вийміть вилку мережного шнура з електричної розетки, і тільки після цього можна дістати пристрій з води.
- Завжди наглядуйте за чистотою лез та наявністю на них мастила.
- Після кожного використання очищайте насадку та блок лез від зрізаного волосся за допомогою щітки.
- Ніколи не залишайте працюючий пристрій без нагляду.
- Вимикайте пристрій у перервах в роботі або коли ви ним не користуєтесь.
- Не дозволяйте дітям торкатися корпусу пристрою під час заряджання акумуляторної батареї.
- Не дозволяйте дітям використовувати пристрій як іграшку.
- Цей пристрій не призначений для використання дітьми.
- Під час роботи та у перервах між робочими циклами розміщайте пристрій у місцях, недоступних для дітей та людей з обмеженими можливостями. Пристрій не призначений для використання особами (включаючи дітей) зі зниженими фізичними, психічними або розумовими здібностями або при відсутності у них досвіду або знань, якщо вони не знаходяться під контролем або не проінструктовані щодо використання пристрою особою, відповідальною за їх безпеку.
- Будьте особливо уважні, якщо поблизу від працюючого пристрою знаходяться діти або особи з обмеженими можливостями.
- З міркувань безпеки дітей не залишайте поліетиленові пакети, що використовуються як упаковка, без нагляду.

УВАГА! Не дозволяйте дітям грати з поліетиленовими пакетами або пакувальною плівкою. **Небезпека задуження!**

УКРАЇНЬСКА

- Забороняється самостійно ремонтувати пристрій. Не розбирайте пристрій самостійно, при виникненні будь-яких несправностей, а також після падіння пристрою вимкніть пристрій з електричної розетки та зверніться до будь-якого авторизованого (уповноваженого) сервісного центру за контактними адресами, вказаними у гарантійному талоні та на сайті www.vitek.ru.
- Щоб уникнути пошкоджень, перевозьте пристрій тільки у заводській упаковці.
- Для захисту навколишнього середовища після закінчення терміну служби пристрою не викидайте його разом з побутовими відходами, передайте пристрій у спеціалізований пункт для подальшої утилізації.
- Зберігайте пристрій у сухому прохолодному місці, недоступному для дітей та людей з обмеженими можливостями.

ПРИСТРІЙ ПРИЗНАЧЕНИЙ ТІЛЬКИ ДЛЯ ПОБУТОВОГО ВИКОРИСТАННЯ

ПЕРЕД ПЕРШИМ ВИКОРИСТАННЯМ

Після транспортування або зберігання пристрою при зниженій температурі необхідно витримати його при кімнатній температурі не менше трьох годин.

- Повністю розпакуйте пристрій та видаліть будь-які наклейки, що заважають роботі пристрою.
- Перевірте цілісність пристрою, за наявності пошкоджень не користуйтеся ним.
- Перед увімкненням тримера для зарядження акумуляторної батареї переконайтеся, що напруга електричної мережі відповідає робочій напрузі пристрою.
- Робіть зарядження акумуляторної батареї та змащування блоку лез відповідно до рекомендацій, вказаних нижче.

Тример для волосся може працювати від мережі та від вбудованої акумуляторної батареї.

Зарядження акумуляторної батареї

- Вимкніть тример, установивши вимикач живлення (4) у положення «0» (мал. 1).
- Вставте штекер мережного шнура у гніздо (6) (мал. 2).
- Покладіть тример на рівну стійку поверхню.
- Вставте вилку мережного шнура (8) в електричну розетку, при цьому індикатор зарядження (5) засвітиться червоним кольором.
- Час повного зарядження акумуляторної батареї складає 8 годин, щоб уникнути скорочення терміну служби акумуляторів, не перевищуйте його.

УКРАЇНЬСКА

- Заряду повністю зарядженої акумуляторної батареї вистачає приблизно на 35 хвилин безперервної роботи.
- Після того, як акумулятор буде заряджений, витягніть вилку мережного шнура (8) з розетки та вийміть штекер з гнізда (6), індикатор зарядження (5) при цьому погасне.

УВАГА:

- Щоб забезпечити тривалий термін служби акумулятора, повністю розряджайте його перед кожним наступним зарядженням.
- Робіть зарядження акумулятора при температурі не нижче +5°C і не вище +35°C.
- Якщо ви не користувалися пристроєм протягом місяця та більше, повністю зарядіть акумулятор перед використанням тримера.
- Не залишайте увімкнутий у мережу пристрій без нагляду.

Використання мережного шнура

Якщо ви хочете продовжити використання тримера при частково розрядженому акумуляторі, вставте штекер мережного шнура (8) у гніздо (6), вставте вилку мережного шнура (8) в електричну розетку, увімкніть тример, встановивши вимикач живлення (4) у положення «I».

ЗМАЩУВАННЯ БЛОКУ ЛЕЗ

Перед першим використанням зніміть блок лез та змажте його мастилом (7) (входить до комплекту постачання).

- Зніміть універсальну насадку (1), для цього установіть регулятор (3) у положення «10» та з невеликим зусиллям потягніть за насадку (1) у напрямку вгору (мал. 3, 4).
- Для зняття блоку лез розташуйте тример лезами вгору та натисніть великим пальцем на верхню крайку блоку лез (мал.5).
- Нанесіть мастило у місця контакту рухомою та нерухомою частини лез.
- Для установлення блоку лез спочатку установіть нижню його частину у посадкове місце, а потім акуратно натисніть на верхню крайку лез до клацання для фіксації (мал. 6).
- Дайте тримеру попрацювати приблизно 30 секунд, щоб мастило розподілилося по тручихся поверхнях. Після цього видаліть надлишки мастила сухою тканиною або паперовою серветкою.

Примітка:

- Змазуйте леза після кожного використання тримера.
- Використовуйте тільки мастило (7), що входить до комплекту постачання або мастило, призначене для аналогічних пристроїв.
- Не використовуйте рослинну олію або мастило, до складу якого входять розчинники. Розчинники можуть випаруватися, а залишки густого мастила сповільнять швидкість переміщення лез.

УКРАЇНЬСКА

УСТАНОВЛЕННЯ ТЕЛЕСКОПІЧНОЇ НАСАДКИ (1)

- Перед установленням або зняттям телескопічної насадки (1) вимкніть пристрій, установивши вимикач (4) у положення «0», при роботі від мережі вийміть вилку з електричної розетки.
- Сумістіть виступи на насадці (1) з пазами на корпусі тримера і з невеликим зусиллям натисніть на насадку (1) у напрямку вниз до клацання фіксатора.
- Регулювання положення насадки (1) здійснюється повертанням регулятора (3) за/проти годинникової стрілки (мал. 3).
- Діапазон регулювання універсальної насадки (1) лежить у межах від 0,5 мм до 10 мм.

ВИКОРИСТАННЯ ТРИМЕРА

- Для роботи від акумуляторної батареї зробіть повне її зарядження відповідно до описаних вище рекомендацій.
- Для роботи від електричної мережі підімкніть штекер мережного шнура (8) у гніздо (6) та вставте вилку мережного шнура (8) в електричну розетку (мал. 2).
- Установіть потрібне положення насадки (1) повертанням регулятора (3).
- Перед початком роботи увімкніть тример, перемістивши перемикач живлення (4) у положення «I».
- Переконайтеся, що пристрій працює без збоїв, а хід лез плавний. При надлишку на лезах мастила видаліть його за допомогою сухої тканини.
- Якщо Ви працюєте з тримером, підімкнутим до мережі, наглядайте за станом мережного шнура, не допускайте його багаторазового перекручування, періодично вимикайте тример та розправляйте мережний шнур.
- Якщо необхідно зняти універсальну насадку (1), вимкніть пристрій, установивши вимикач живлення (4) у положення «0», потім зніміть насадку (1) (мал. 3, 4).
- Після завершення роботи з пристроєм установіть вимикач живлення (4) у положення «0», при роботі від мережі вийміть вилку мережного шнура (8) з електричної розетки.

Примітка:

- *Завжди вимикайте тример у перервах під час роботи.*
- *Якщо тример працює від мережі, виймайте вилку мережного шнура з електричної розетки.*

Підстригання бороди та вусів

Для моделювання бороди використовуйте необхідне положення телескопічної насадки (1) залежно від довжини залишаемого волосся «1-10». Регулювання положення насадки (1) здійснюється повертанням регулятора (3) (мал. 3).

УКРАЇНЬСКА

- Поки ви не освоїли тример, краще встановлюйте насадку (1) у положення з максимальною довжиною залишаємого волосся «7-10» та поступово переводіть насадку у бік зменшення довжини залишаємого волосся «7 і менше».
- Для того, щоб підстригти бороду симетрично, починайте підстригання у напрямку від підборіддя вгору, підстрижіть всю бороду (мал. 7).
- Періодично видаляйте зістрижене волосся з насадки (1) (мал. 8).
- При підстриганні вусів спочатку розчешіть їх, а потім починайте підстригати їх від середини до кутків губів.

Примітка: Зрізуйте невелику кількість волосся за один прохід, у разі необхідності завжди можна повернутися до вже підстриженої ділянки для додаткового підстригання.

- У заключній стадії підстригання бороди зніміть телескопічну насадку (1), поверніть пристрій лезами до себе і, злегка натискаючи на тример, створіть необхідний контур бороди (мал. 9).
- Не надавлюйте сильно на тример, при контакті відкритих лез зі шкірою можна нанести собі травму або порізи.
- Підстригаючи волосся на щоках, переміщайте тример зверху вниз, а у ділянці шиї переміщайте тример знизу угору.
- Після того, як ви підстригли бороду та вуси, підтримуйте їх форму.

Нагадування

- Зрізуйте невелику кількість волосся за один прохід, у разі необхідності завжди можна повернутися до вже підстриженої ділянки для додаткового підстригання.
- Найкращі результати підстригання досягаються при роботі з сухим, а не вологим волоссям.
- Розчісуйте волосся гребінцем для виявлення нерівностей.
- Для першого разу краще залишити після підстригання довгіше волосся.
- У міру освоєння пристрою ви зможете самостійно моделювати необхідні зачіски.
- **Перед зняттям насадки (1) вимикайте тример і, якщо тример працює від мережі, виймайте вилку мережного шнура з електричної розетки.**

ЧИЩЕННЯ ТА ДОГЛЯД

- Вимкніть тример після використання.
- Зніміть насадку (1) (мал. 4).
- Очистіть насадку (1) від волосся, використовуючи щіточку (9). Ви можете промити насадку (1) під струменем води, після чого витріть її насухо.
- Зніміть блок лез (2) (мал. 5)

УКРАЇНЬСКА

- Щіточкою (9) очистіть блок лез (2) та внутрішню порожнину під блоком лез (2) (мал. 10). Забороняється промивати внутрішню порожнину тримера під струменем води (мал. 10). Блок лез допускає короточасне промивання під струменем теплої води (мал. 11), після чого блок лез (2) необхідно витерти насухо.
- Корпус тримера протирайте м'якою, злегка вологою тканиною, після чого витріть досуха.
- Забороняється занурювати тример та мережний шнур у воду або у будь-які інші рідини.
- Забороняється використовувати для чищення набору для підстригання розчинники або абразивні очищувальні засоби.
- Після кожного використання змазуйте леза мастилом (7).

ЗБЕРІГАННЯ

- Перед тим, як забрати пристрій на зберігання, зробіть його чищення та змажте леза мастилом (7).
- Зберігайте пристрій у сухому прохолодному місці, недоступному для дітей.

КОМПЛЕКТ ПОСТАЧАННЯ

1. Тример для підстригання – 1 шт.
2. Телескопічна насадка – 1 шт.
3. Мережний шнур – 1 шт.
4. Мастило – 1 шт.
5. Щіточка для чищення – 1 шт.
6. Інструкція – 1 шт.

ТЕХНІЧНІ ХАРАКТЕРИСТИКИ

Вбудована акумуляторна батарея: 1 x NiMh 600 mAh – 1.2 V

Виробник залишає за собою право змінювати характеристики пристроїв без попереднього повідомлення.

Термін служби пристрою – 3 роки

Гарантія

Докладні умови гарантії можна отримати в дилера, що продав дану апаратуру. При пред'явленні будь-якої претензії протягом терміну дії даної гарантії варто пред'явити чек або квитанцію про покупку.



Даний продукт відповідає вимогам Директиви 2014/30/ЄС щодо електромагнітної сумісності та Директиви 2014/35/ЄС щодо низьковольтного обладнання.

КЫРГЫЗ

VT-2553 ВК ЧАЧ ҮЧҮН ТРИММЕРИ

Триммер чачтын узундугун текшилетүү жана коррекциялоо үчүн арналган.

СЫПАТТАМА

1. Кесилген чачтын узундугун 0,5-10 мм аралыгында жөнгө салуучу телескоптук насадкасы
2. Чечилме миз сапсалгысы
3. Телескоптук насадканын жөндөгүчү
4. «0/1» өчүргүчү
5. Кубаттуулуктун индикатору
6. Электр шнурун сайуучу уясы
7. Майлоочу майы
8. Электр шнуру
9. Тазалоо үчүн кыл калем

КООПСУЗДУК ЧАРАЛАРЫ

Электр шайманды пайдалануудан мурун колдонмону көңүл коюп окуп-үйрөнүңүз, бүткүл кызмат мөөнөтүнө маалымат катары сактап алыңыз. Шайманды тике дайындоо боюнча гана, ушул колдонмодо жазылганга ылайыктуу колдонуңуз. Шайманды туура эмес пайдалануу анын бузулуусуна, колдонуучуга же колдонуучунун мүлкүнө зыян келтирүүгө алып келиши мүмкүн.

- Аккумулятордук батареяны кубаттандыруу үчүн шайманды биринчи жолу электр тармагына сайгандын алдында тармактын чыңалуусу шаймандын иштөө чыңалуусуна ылайык болгонун текшерип алыңыз.
- Электр шнурун:
 - ысык буюмдарга же беттерге тийгизбей,
 - сууга салбай,
 - учтуу кырлардын үстүнөн тартпай,
 - шайманды көтөрүү үчүн тутка катары пайдаланбаңыз.
- Шайман иштеп же кубаттанып турган учурунда электр шнурун, кубаттануучу сайгычын жана шаймандын корпусун суу кол менен тийүүгө тыюу салынат.
- Шайманды кургак чачты кыркуу үчүн гана колдонуңуз.
- Шайманды табигый адам чачын кыркуу үчүн гана колдонуңуз.
- Шайманды жасалма чачты жана жаныбар жүнүн кыркуу үчүн колдонууга тыюу салынат.
- Жыйынтыгына кирген насадкасы менен электр шнурун гана пайдаланыңыз.
- Шайманды температурасы жогору же салыштырмалуу нымдуулугу 80% ашык болгон жерлерде колдонбоңуз.

- Шайманды имараттардын сыртында колдонууга тыюу салынат.
- Аккумулятор батареясын +5°C-тан +35°C-ка чейинки температурасында кубаттандыруу зарыл.
- Насадкасы же миздери бузулган шайманды колдонууга тыюу салынат.

КӨҢҮЛ БУРУҢУЗ! Шайманды кургак абалында сактаңыз. Шайманды сууга же башка суюктуктарга салууга тыюу салынат.

- Шайманды иштетүүнүн алдында миздер сапсалгысы менен насадкасы туура коюлганын текшерип алыңыз.
- Миздер сапсалгысы менен насадкасын орнотуунун алдында шайманды өчүрүңүз.
- Ванна/душ же башка суу толтурулган идиштердин жанында аспапты колдонбоңуз. Суунун жакындыгы шайман өчүргүчү аркылуу өчүрүлгөн мезгилинде дагы коопчулукту жаратат.
- Шайман сууга түшкөн болсо, токтоосуз кубаттуучу сайгычты розеткадан суруп, андан кийин гана шайманды суудан чыгарсаңыз болот.
- Миздер таза болгонун жана малоочу майы бар болгонун байкап туруңуз.
- Шайманды колдонгондон кийин ар дайым насадкасы менен миздер сапсалгысын кыл калеминин жардамы менен кыркылган чачтан тазалап туруңуз.
- Иштеп турган шайманды эч качан кароосуз калтырбаңыз.
- Колдонуу арасындагы тыныгууларда же колдонбой турганда аспапты өчүрүп туруңуз.
- Аккумулятор батареясы кубаттанып турган учурларда корпусун тийүүгө балдарга уруксат бербейиз.
- Шайманды оюнчук катары колдонууга балдарга уруксат бербейиз.
- Бул шайман балдар колдонгону үчүн арналган эмес.
- Шайманды иштетип турганда жана иштетүү циклдардын арасында шайманды балдар жана жөндөмдүүлүгү төмөн адамдардын колу жетпеген жерлерде сактаңыз. Бул шайман дене күчү, сезими же акыл-эси жагынан жөндөмдүүлүгү төмөн (ошонун ичинде балдар да) адамдар же колдонуу боюнча тажрыйбасы же билими жок болгон адамдар, эгерде алардын коопсуздугуна жооптуу адам аларды көзөмөлдөп же инструкциялаган болбосо колдонуу үчүн ылайыкташтырылбаган.
- Иштеп турган шаймандын жанында балдар же жөндөмдүүлүгү төмөн болгон адамдар бар болгондо өзгөчө көңүл буруп туруңуз.

КЫРГЫЗ

- Балдардын коопсуздугу үчүн таңгак катары колдонулган полиэтилен баштыктарды кароосуз таштабаңыз.
КӨҢҮЛ БУРУҢУЗ! Полиэтилен баштыктар же таңгак пленкасы менен ойногонго балдарга уруксат бербейсиз. Тумчуктуруунун коркунучу бар!
- Шайманды өз алдынча оңдогонго тыюу салынат. Шайманды өз алдынча ажыратпай, ар кыл бузулуулар пайда болгон учурларда азыктандыруучу элементтерин батарея отсегинен чыгарып, кепилдик талонундагы же www.vitek.ru сайтындагы тизмесине кирген автордоштурулган (ыйгарым укуктуу) тейлөө борборуна кайрылыңыз.
- Бузулуулар пайда болбогону үчүн шайманды заводдук таңгакта гана транспорттоо зарыл.
- Айлана чөйрөнү сактоо максатында шаймандын кызмат мөөнөтү бүткөндөн кийин аны турмуштук калдыктары менен чогу ыргытпай, утилизациялоо үчүн адистештирилген пунктуна тапшырыңыз.
- Шайманды балдар жана жөндөмдүүлүгү төмөн болгон адамдар жетпеген кургак салкын жеринде сактаңыз.

АСПАП ТУРМУШ-ТИРИЧИЛИК КОЛДОНУУГА ГАНА АРНАЛГАН

БИРИНЧИ КОЛДОНУУНУН АЛДЫНДА

Төмөндөгөн температурада шайманды транспорттоодон же сактоодон кийин аны үч сааттан кем эмес мөөнөткө үй температурасында сактоо зарыл.

- Шайманды таңгактан чыгарып, иштөөсүнө тоскоолдук кылган ар кандай чаптамаларды сыйрып алыңыз.
- Шаймандын бүтүн болгондугун текшерип, бузулуулар бар болсо шайманды колдонбоңуз.
- Аккумулятордук батареяны кубаттандыруу үчүн шайманды биринчи жолу электр тармагына сайгандын алдында тармактын чыңалуусу шаймандын иштөө чыңалуусуна ылайык болгонун текшерип алыңыз.
- Аккумулятор батареясын кубаттандырууну жана миздер сапсалгысын малоону төмөнкүдөй кеңештерге ылайык өткөзүңүз.

Чач үчүн триммерди электр тармагынан да, ичиндеги аккумулятор батареясынан да иштетсе болот.

Аккумулятор батареясын кубаттандыруу

- Өчүргүчтү (4) «0» абалына коюп, триммерди өчүрүңүз (сүрөт 1).

- Электр шнурдун штекерин уясына (6) сайыңыз (сүрөт 2).
- Триммерди тегиз туруктуу беттин үстүнө салыңыз.
- Кубаттануучу сайгычын (8) электр розеткасына сайыңыз, ошондо кубаттануунун индикатору (5) күйөт.
- Аккумулятор батареясынын толугу менен кубаттануу убактысы 8 саатты түзөт, батареянын кызмат мөөнөтү кыскарганына жол бербөө үчүн бул убакытты ашырбаңыз.
- Толугу менен кубатталган батареясынын кубаты 35 минут токтоосуз иштетүүгө жетишет.
- Аккумуляторду кубаттандыргандан кийин кубаттануучу сайгычын (8) розеткасынан суруп, штекерди уясынан (6) чыгарыңыз, ошондо кубаттануунун индикатору (5) өчөт.

КӨҢҮЛ БУРУҢУЗ:

- Аккумулятордун узак кызмат мөөнөтүн камсыз кылуу үчүн кубаттандыруунун алдында аны ар дайым толугу менен бошотуңуз.
- Аккумуляторду +5°C-тан төмөн эмес жана +35°C-тан жогору эмес температурасында кубаттандыруу зарыл.
- Шайманды бир айдын ичинде же андан көп колдонбосоңуз, триммерди колдонуунун алдында аккумуляторун толугу менен кубаттандырыңыз.
- Электр тармагына кошулган шайманды кароосуз таштабаңыз.

Электр шнурун колдонуу

Аккумулятору бир аз бошотулган триммерди колдонгонуңуз келсе, электр шнурунун штекерин (8) уясына (6) сайып, кубаттануучу сайгычын (8) электр розеткасына сайып, өчүргүчүн (4) «I» абалына коюп, триммерди иштетиңиз.

МИЗДЕР САПСАЛГЫСЫН МАЙЛОО

Биринчи колдонуунун алдында миздер сапсалгысын чечип, аны май (7) менен майлап алыңыз (майы жабдыктын жыйынтыгына кирет).

- Универсалдык насадкасын (1) чечиңиз, ал үчүн жөндөгүчүн (3) «10» абалына коюп, насадкасын (1) бир аз күч салып өйдө тартыңыз (сүрөт 3, 4).
- Миздер сапсалгысын чечүү үчүн триммерди миздерин өйдө каратып, баш бармагыңыз менен миздер сапсалгысынын үстүнкү кырын басыңыз (сүрөт 5).
- Миздердин кыймылдагыч менен кыймылсыз жактары туташкан жерине майлоочу майды тамызып алыңыз.
- Миздер сапсалгысын орнотуу үчүн биринчиден асты жагын орнотуп, андан кийин миздердин үстүнкү кырын

КЫРГЫЗ

бекитмеси тырс эткенге чейин акырын басыңыз (сүрөт 6).

- Май сүрүлүүчү беттерге тарап кетүү үчүн аспапты 30 секундга жакын иштетип туруңуз. Андан кийин ашкан майын кургак чүпүрөк же кагаз майлыгы менен сүртүп алыңыз.

Эскертүү:

- *Триммерди ар колдонуудан кийин миздерин тазалап, майлоо зарыл.*
- *Жыйынтыгына кирген майын (7) же ошондой эле аспаптарга арналган майын гана колдонуңуз.*
- *Өсүмдүк майын, ичине эриткичтер аралашкан майды колдонбоңуз. Эриткичтери бууланып жок болуп, калган коюу май миздердин кыймылдоо ылдамдыгын азайтуу мүмкүн.*

ТЕЛЕСКОПТУК НАСАДКАСЫН (1) ОРНОТУУ

- Телескоптук насадкасын (1) орнотуу же ажыратуунун алдында өчүргүчүн (4) «0» абалына коюп шайманды өчүрүңүз, электр тармагынан иштеген учурда кубаттануучу сайгычын розеткасынан чыгарыңыз.
- Насадкадагы (1) чыгып турган жайларын триммердин корпусундагы оюктары менен дал келтирип, насадканы (1) бекитмеси тырс эткенине чейин бир аз күч салып ылдый басыңыз.
- Насадканын (1) абалын жөндөгүчтү (3) саат жебесинин багыты боюнча/багытына каршы бурап жөнгө салсаңыз болот (сүрөт 3).
- Универсалдык насадкасынын (1) жөндөнүү диапазону 0,5 мм–10 мм аралыгында жатат.

ТРИММЕРДИ КОЛДОНУУ

- Аккумулятор батареясынан иштетүү үчүн аны жогоруда жазылгандай толугу менен кубаттандырып алыңыз.
- Электр тармагынан иштетүү үчүн электр шнурунун штекерин (8) уясына (6) сайып, кубаттануучу сайгычын (8) электр розеткасына сайыңыз (сүрөт 2).
- Жөндөгүчүн (3) бурап, насадканын (1) керектүү абалын таңдаңыз.
- Колдонуунун алдында өчүргүчтү (4) «1» абалына коюп, триммерди иштетиңиз.
- Шайман туруктуу иштеп турганын жана миздери жай-салмак менен кыймылдаганын текшерип алыңыз. Миздеринде майлагыч майы көп болсо, аны кургак чүпүрөк менен сүртүп алыңыз.

- Триммерди электр тармагынан иштетсеңиз, электр шурунун абалына көз салып туруңуз, ал көп жолу түрүлгөнө жол бербей, мезгил-мезгили менен аспапты өчүрүп, шурун түздөтүп туруңуз.
- Универсалдык насадкасын (1) чечүү зарыл болсо, өчүргүчүн (4) «0» абалына коюп шайманды токтотуңуз, андан кийин насадкасын (1) чечиңиз (сүрөт 3, 4).
- Шайманды иштетип бүткөндөн кийин өчүргүчүн (4) «0» абалына коюп, электр тармагынан иштеткен учурда кубаттануучу сайгычын (8) электр розеткасынан суруңуз.

Эскертүү:

- *Иштетүүнүн тыныгууларында триммерди ар дайым өчүрүп туруңуз.*
- *Триммерди электр тармагынан иштеткен учурда кубаттануучу сайгычын электр розеткасынан суруңуз.*

Мурут менен сакалды кыркуу

Сакалды моделдөө үчүн калтыруучу чачтын узундугуна карата телескоптук насадкасынын (1) керектүү «1-10» абалын колдонуңуз. Насадканын (1) абалын жөндөгүчтү (3) бурап жөнгө салсаңыз болот (сүрөт 3).

- Триммер колдонууну үйрөнө элек болгонуңузда, насадканы (1) чачты эң узун кыркуу «7–10» абалына коюп, насадканы кыскараак чачты кыркуу «7 жана андан аз» абалдарына аз-аздан жылдырсаңыз ыңгайлуу болот.
- Сакалды симметриялуу кыркуу үчүн ээгинен баштап өйдө тарапка жылдырып, болгон сакалды кыркыңыз (сүрөт 7).
- Кыркылган чачты насадкасынан (1) мезгилдүү түрдө тазалап туруңуз (сүрөт 8).
- Мурутту кыркканда, аны биринчиден тарап, ортодон эриндин бурчеги тарабына кыркыңыз.

Эскертүү: *бир жолу кыркканда азыраак чачты кыркыңыз – керек болсо кыргызган жерине кайрадан кыркуу үчүн кайтсаңыз болот.*

- Сакал кыркуунун акыркы стадиясында телескоптук насадкасын (1) чечип, шаймандын миздерин өзүңүзгө каратып кармап, триммерди бир аз басып сакалдын керектүү контурун жасап алыңыз (сүрөт 9).
- Ачык миздери териге тийген учурларда триммерди катуу баспаңыз өзүңүздү кесип же жаракат алганыңыз мүмкүн.
- Бетиңизде чачтарды кыркканда триммерди астынан өйдө жагына жылдырып, моюнуңузда чачтарды кыркканда триммерди өйдө жактан ылдый жагына жылдырып туруңуз.

КЫРГЫЗ

- Сакал менен мурутту кырккандан кийин алардын формасын сактап туруңуз.

Эскертүү

- *Бир жолу кыркканда азыраак чачты кыркыңыз – керек болсо кыргызган жерине кайрадан кыркуу үчүн кайтсаңыз болот.*
- *Суу чачка караганда кургак чачты кырксаңыз эң жакшы натыйжа аласыз.*
- *Түз эмес кыркылган тутумдарын табуу үчүн чачты тарак менен тараңыз.*
- *Биринчи жолу кыркканда, чачты узунураак кыркуу ыңгайлуу болот.*
- *Аспапты иштетип уйрөнүүдөн улам сиз керектүү чачтарамдарды өз алдынча жасасаңыз болот.*
- **Насадкасын (1) ажыратуунун алдында триммерди өчүрүңүз, электр тармагынан иштеген учурда розеткасынан чыгарыңыз.**

ТАЗАЛОО ЖАНА КАРОО

- Триммерди колдонуудан кийин өчүрүп алыңыз.
- Насадкасын (1) чечиңиз (сүрөт 4).
- Кыл калеминин (9) жардамы менен насадканы (1) кыркылган чачтан тазалаңыз, насадканы (1) суу агымынын астында жууп, кургатып сүртсөңүз болот.
- Миздер сапсалгысын (2) чечиңиз (сүрөт 5).
- Кыл калеминин (9) жардамы менен миздер сапсалгысын (2) менен миздер сапсалгынын (2) астындагы триммердин ички жагын тазалап алыңыз (сүрөт 10) Триммердин ички жагын суунун астында жууганга тыюу салынат (сүрөт 10). Миздер сапсалгысын жылуу суунун агымынын астында аз мөөнөттүн ичинде жууганы мүмкүн (сүрөт 11), андан кийин миздер сапсалгысын (2) кургатып сүртүү зарыл.
- Триммердин корпусун бир аз нымдуу чүпүрөк менен сүртүп, кургатып сүртүңүз.
- Триммер менен электр шнурун сууга же башка суюктуктарга салууга тыюу салынат.
- Аспапты тазалоо үчүн эриткичтерди жана абразивдүү тазалоо каражаттарды колдонууга тыюу салынат.
- Триммерди ар колдонуудан кийин миздерин май (7) менен майлаңыз.

САКТОО

- Шайманды сактоого алып салгандан мурун аны тазалап, миздерин майы (7) менен майлап алыңыз.
- Шайманды балдардын колу жетпеген кургак салкын жеринде сактаңыз.

ЖАБДЫКТЫН ЖЫЙЫНТЫГЫ

1. Кыркуу үчүн триммери – 1 даана
2. Телескоптук насадкасы – 1 даана
3. Электр шнуру – 1 даана
4. Майлоочу майы – 1 даана
5. Тазалоочу кыл калеми – 1 даана
6. Колдонмо – 1 даана

ТЕХНИКАЛЫК МҮНӨЗДӨМӨСҮ

Ички аккумулятор батареясы: 1 x NiMh 600 mAh – 1.2 V

Өңдүрүүчү шаймандардын дизайнин жана техникалык мүнөздөмөлөрүн алдын ала эскертпей өзгөртүү укугун сактайт.

Шаймандын кызмат мөөнөтү – 3 жыл

Кепилдик

Кепилдик берүү шарттары тууралуу толук маалыматтар буюмду саткан сатуучудан алууга болот. Кепилдик шарттарына ылайык талап кылып сатылган товарга чек же дүмүрчөктү көрсөтүү керек.

ЕАС

GB

A production date of the item is indicated in the serial number on the technical data plate. A serial number is an eleven-unit number, with the first four figures indicating the production date. For example, serial number 0606xxxxxxx means that the item was manufactured in June (the sixth month) 2006.

RUS

Дата производства изделия указана в серийном номере на табличке с техническими данными. Серийный номер представляет собой одиннадцатизначное число, первые четыре цифры которого обозначают дату производства. Например, серийный номер 0606xxxxxxx означает, что изделие было произведено в июне (шестой месяц) 2006 года.

KZ

Бұйымның шығарылған мерзімі техникалық деректері бар кестедегі сериялық нөмірде көрсетілген. Сериялық нөмір он бір саннан тұрады, оның бірінші төрт саны шығару мерзімін білдіреді. Мысалы, сериялық нөмір 0606xxxxxxx болса, бұл бұйым 2006 жылдың маусым айында (алтыншы ай) жасалғанын білдіреді.

UA

Дата виробництва виробу вказана в серійному номері на табличці з технічними даними. Серійний номер представляє собою одинадцятизначне число, перші чотири цифри якого означають дату виробництва. Наприклад, серійний номер 0606xxxxxxx означає, що виріб був виготовлений в червні (шостий місяць) 2006 року.

KG

Буюм иштеп чыгарылган датасы сериялык номурунда техникалык маалыматтар жадыбалында көрсөтүлгөн. Сериялык номуру он бир орундуу сан болот, анын биринчи төрт саны өндүрүш датасын көрсөтөт. Мисалы, сериялык номуру 0606xxxxxxx болгон буюм 2006 жылдын июнинде (алтынчы айында) өндүрүлгөн.



ЗАПРЕЩЕНО УТИЛИЗИРОВАТЬ
С БЫТОВЫМ МУСОРОМ.
ОБРАТИТЕСЬ НА СООТВЕТСТВУЮЩИЙ ПУНКТ
ПЕРЕРАБОТКИ ЭЛЕКТРИЧЕСКОГО
И ЭЛЕКТРОННОГО ОБОРУДОВАНИЯ.