

**HYUNDAI**

**РУКОВОДСТВО ПОЛЬЗОВАТЕЛЯ**

**ПЛАНЕТАРНЫЙ МИКСЕР**  
**HYM-S8551**



## СОДЕРЖАНИЕ

Общие меры безопасности . . . . .	3
Специальные меры безопасности . . . . .	4
Назначение . . . . .	4
Технические характеристики . . . . .	5
Комплектация . . . . .	5
Схема прибора . . . . .	6
Панель управления . . . . .	7
Подготовка к эксплуатации . . . . .	7
Эксплуатация . . . . .	7
Рекомендации по использованию . . . . .	10
Очистка и уход . . . . .	10
Порядок действий в случае обнаружения неисправности . . . . .	11
Правила и условия монтажа . . . . .	12
Транспортировка и хранение . . . . .	12
Реализация . . . . .	12
Утилизация . . . . .	13
Гарантийный талон . . . . .	15

Благодарим вас за выбор продукции HYUNDAI.

## **ОБЩИЕ МЕРЫ БЕЗОПАСНОСТИ**

- Перед началом использования прибора внимательно ознакомьтесь с настоящим руководством пользователя. Сохраняйте настоящее руководство пользователя, гарантийный талон, чек, упаковочную коробку и по возможности другие элементы упаковки прибора.
- Изготовитель не несет ответственности за поломку прибора или ущерб, возникшие в результате неправильного или не предусмотренного настоящим руководством использования прибора.
- Регулярно проверяйте прибор и его кабель для выявления механических повреждений и не используйте прибор в случае их обнаружения.
- Перед использованием прибора убедитесь в соответствии рабочего напряжения прибора и напряжения электросети.
- Подключайте прибор только к розетке с заземлением.
- Подключайте прибор только к источнику переменного тока. Для дополнительной защиты рекомендуется установить устройство защитного отключения (УЗО). Для установки обратитесь к специалисту.
- Не рекомендуется подключать прибор к электросети при помощи удлинителей, разветвителей и переходников.
- Во избежание перегрузки электрической сети не рекомендуется включать одновременно несколько приборов с большим потреблением мощности.
- Не подключайте прибор к источнику питания до окончания установки.
- Используйте прибор только по назначению. Прибор не предназначен для промышленного применения.
- Не используйте прибор на открытом воздухе.
- Не используйте прибор в местах, где распыляются аэрозоли или есть легковоспламеняющиеся жидкости.
- Не размещайте прибор вблизи источников воды и других жидкостей, а также рядом с нагревательными или отопительными приборами.
- Берегите прибор и сетевой кабель от воздействия высоких температур, прямых солнечных лучей, сырости и прочих негативных воздействий.
- Не включайте прибор, если он упал, даже при отсутствии внешних повреждений до того, как его осмотрит специалист. Обратитесь в специализированный сервис.
- Следите, чтобы сетевой кабель прибора не соприкасался с горячими поверхностями и острыми предметами.
- При отключении прибора от сети держитесь за вилку, не тяните за кабель.
- В случае повреждения кабеля использование прибора запрещено.
- При обнаружении неисправности, а также при появлении постороннего запаха или шума немедленно отключите прибор от сети.
- Прибор не предназначен для использования детьми, людьми с ограниченными физическими и умственными возможностями.

- Не разрешайте детям играть с прибором, аксессуарами, коробкой и прочими элементами упаковки.
- Запрещается самостоятельно ремонтировать прибор или вносить изменения в его конструкцию. Ремонт прибора должен производиться исключительно специалистом сервисного центра.

## **СПЕЦИАЛЬНЫЕ МЕРЫ БЕЗОПАСНОСТИ**

- Не погружайте моторный блок в воду или другие жидкости.
- Не допускается мойка моторного блока в посудомоечной машине.
- Не промывайте моторный блок под струей воды.
- При мойке используйте нейтральные моющие средства.
- Моторный блок, в случае необходимости, протирайте слегка влажной тканью или губкой, без применения абразивных моющих средств.
- Не переполняйте чашу.
- Не включайте миксер без помещенных в емкость продуктов.
- В процессе эксплуатации миксер должен располагаться на ровной и твердой горизонтальной поверхности.
- Никогда не оставляйте включенный в сеть прибор без присмотра даже на короткий срок.
- Перед включением прибора убедитесь в том, что емкость надежно зафиксирована на моторном блоке.
- Моторный блок в процессе использования должен оставаться сухим.
- Температура обрабатываемых продуктов не должна превышать 70 °С.
- В случае попадания в моторный блок посторонних предметов незамедлительно отключите прибор от сети.
- Всегда отключайте прибор из сети перед сборкой, извлечением продуктов, разборкой, очисткой, в случае прекращения использования или обнаружения неполадок в работе.
- Используйте только рекомендованные производителем насадки. Всегда выключайте прибор перед подключением и отключением насадок.
- Не допускается использование миксера для работы с любыми непищевыми продуктами.
- По завершении работы, прежде чем извлекать продукты, отключите прибор от электросети и дождитесь полной остановки электродвигателя.

## **НАЗНАЧЕНИЕ**

Планетарный миксер предназначен для перемешивания пищевых продуктов в домашних условиях.

## ТЕХНИЧЕСКИЕ ХАРАКТЕРИСТИКИ

- Мощность: 1600 Вт
- Напряжение: 220-240 В, ~ 50/60 Гц
- Время непрерывной работы с максимальной загрузкой чаши: до 18 мин
- Перерыв между рабочими циклами: до 30 мин
- Объём чаши миксера: 5 л
- Максимальный вес ингредиентов: 1.5 кг
- Тип управления: электронный
- 12 скоростей
- Импульсный режим
- Цельнометаллическая система передач
- Цельнометаллические насадки с тефлоновым покрытием
- Встроенные весы
- Материал корпуса: алюминий
- Длина кабеля питания: 1 м
- Размер прибора: 422 x 385 x 260 мм
- Вес прибора: 9.2 кг
- Цвет: серебристый



Класс защиты от поражения электрическим током: I

## КОМПЛЕКТАЦИЯ

- Планетарный миксер НУМ-S8551
- Чаша 5 л
- Защитная крышка для чаши
- Насадка-венчик
- Насадка-лопатка с гибким ребром
- Насадка-крюк
- Кулинарная силиконовая лопатка
- Книга рецептов
- Руководство пользователя с гарантийным талоном

## СХЕМА ПРИБОРА

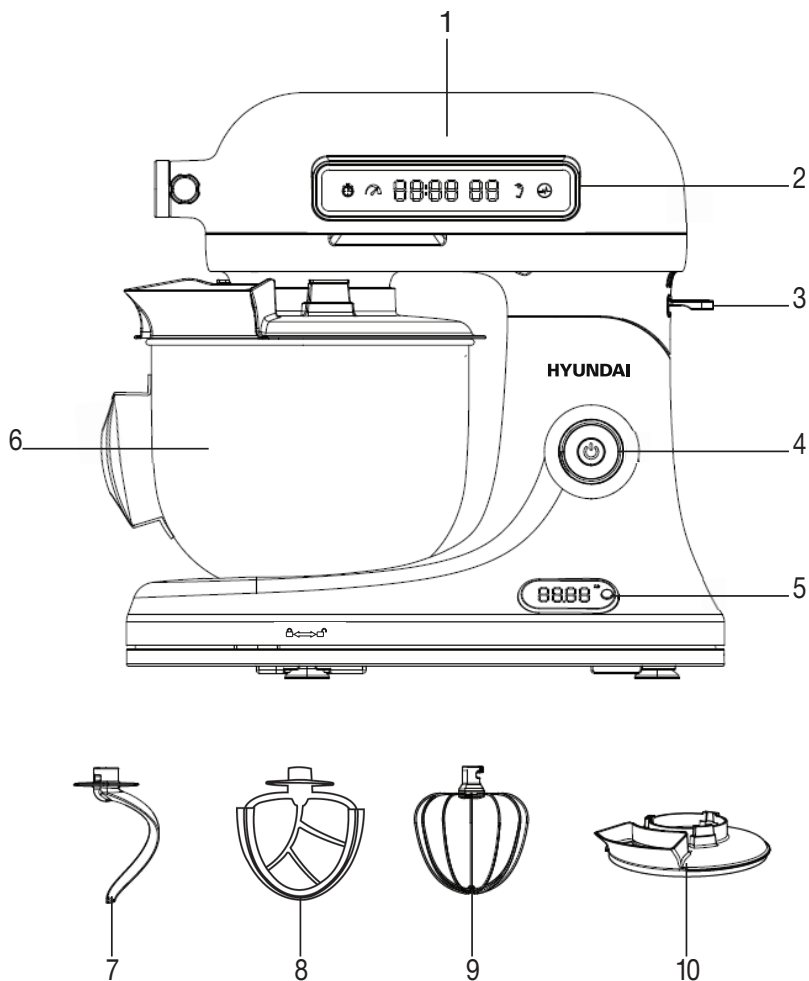

1. Моторный отсек
2. Панель управления
3. Ручка фиксации моторного отсека
4. Кнопка включения/регулятор
5. Панель управления со встроенными весами
6. Чаша 5 л
7. Крюк для замешивания теста
8. Лопатка
9. Венчик
10. Защитная крышка для чаши

## ПАНЕЛЬ УПРАВЛЕНИЯ

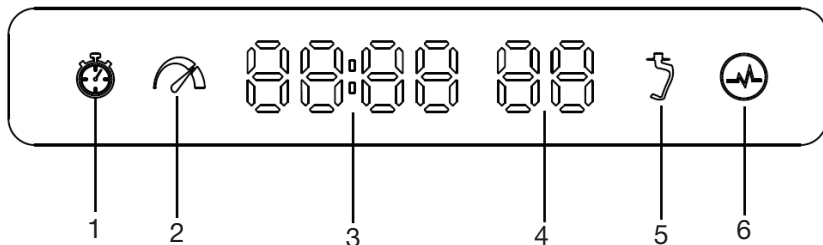

1. Кнопка выбора настройки времени приготовления
2. Кнопка выбора настройки скорости
3. Индикатор времени приготовления
4. Индикатор скорости
5. Кнопка выбора программы замешивания
6. Кнопка активации импульсного режима

## ПОДГОТОВКА К ЭКСПЛУАТАЦИИ

1. Извлеките прибор из упаковки, освободив его от транспортировочных элементов.
2. После хранения или транспортировки прибора в условиях пониженной температуры перед включением рекомендуется выдержать прибор в тепле в течение двух часов.
3. Убедитесь в том, что напряжение сети соответствует напряжению прибора, указанному в технических характеристиках.
4. Убедитесь в том, что комплектация прибора соответствует заявленной производителем.
5. Убедитесь в том, что все элементы прибора не повреждены.
6. Перед первым использованием тщательно промойте все части прибора, которые будут контактировать с пищевыми продуктами в соответствии с рекомендациями настоящего руководства пользователя.

## ЭКСПЛУАТАЦИЯ

### Использование планетарного миксера

1. Нажмите на ручку фиксации моторного отсека и поднимите моторный отсек до фиксации (Рис. 1).
2. Поместите чашу на базу и поверните её по часовой стрелке до фиксации (Рис. 2).
3. Прикрепите к шпинделю нужную насадку, надавите и поверните её до фиксации (Рис. 3-4).

4. Добавьте в чашу миксера ингредиенты. Обратите внимание, что максимальный вес ингредиентов не должен превышать 1.5 кг, а минимальный вес ингредиентов должен быть не менее 0.15 кг.
5. Закрепите защитную крышку для чаши на моторном отсеке (Рис. 5).
6. Опустите моторный отсек с помощью ручки фиксации моторного отсека (Рис. 6).
7. Подключите прибор к электросети.
8. Нажмите на кнопку выбора настройки скорости и поверните регулятор скоростей, чтобы установить скорость от 1 до 12 в зависимости от смеси.
9. Чтобы включить импульсный режим, нажмите на кнопку активации импульсного режима.
10. По окончании работы, нажмите на кнопку включения, чтобы остановить работу прибора.
11. Нажмите на ручку фиксации моторного отсека, чтобы поднять моторный отсек.
12. Извлеките чашу.
13. Извлеките приготовленную смесь из чаши с помощью лопаточки или вылейте в специально подготовленный контейнер.
14. Очистите чашу и насадки в мыльной воде. Насадки можно мыть в посудомоечной машине.



Рис. 1



Рис. 2

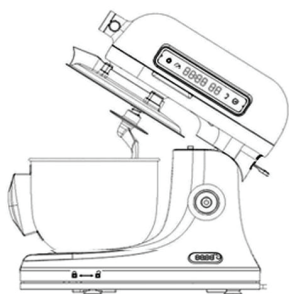

Рис. 3



Рис. 4

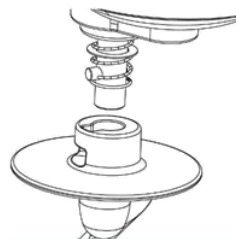

Рис. 5

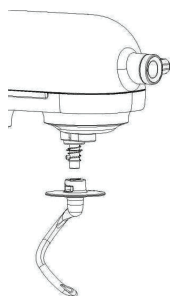

Рис. 6

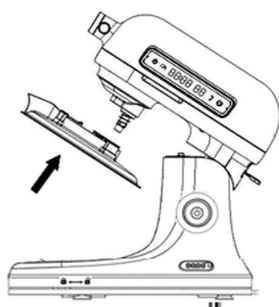

## ВНИМАНИЕ!



- Не допускайте детей к прибору, даже если он находится в выключенном состоянии или не подключен к электросети.
- Во избежание получения травм не допускайте попадания одежды и волос в область вращения.
- Время непрерывной работы прибора не более 18 минут. Не используйте миксер дольше 18 минут подряд, это может привести к перегреву мотора. После 18 минут непрерывной работы дайте миксеру остыть в течение 30 минут.

## Использование встроенных весов

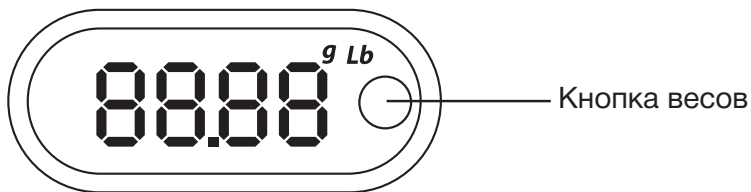
1. Установите насадку, чашу и подключите прибор к электросети. Прибор находится в режиме ожидания.
2. В режиме ожидания нажмите на кнопку весов, чтобы войти в режим взвешивания.
3. В режиме взвешивания нажмите на кнопку весов, чтобы сбросить показания.
4. Единица измерения по умолчанию – граммы (g). Чтобы переключиться на фунты (lb) дважды нажмите на кнопку весов. Максимальный вес в граммах – 5000 г, в фунтах – 12 фунтов. За пределами максимальных значений на дисплее весов будет отображаться «----».
5. Класс точности весов: 1 г и 0.01 фунт. За пределами минимальных значений на дисплее весов будет отображаться «----».
6. В режиме взвешивания нельзя запустить моторный блок. Чтобы выйти из режима взвешивания зажмите кнопку весов в течение 2 секунд.



## РЕКОМЕНДАЦИИ ПО ИСПОЛЬЗОВАНИЮ

Использовать	Изображение	Скорости	Время (мин)	Максимальное кол-во ингредиентов	Назначение
Крюк		1-3	3-6	1000 г муки 500 г воды	Тяжелые смеси (тесто для хлеба или печенья)
Лопатка		3-6	1-3	660 г муки 840 г воды	Средние смеси (тесто для блинов)
Венчик		11-12	3-6	10 яичных белков или 1000 г сливок	Легкие смеси (например, крем, яичный белок)

**Примечание:** рекомендуется увеличивать скорости постепенно во избежание разбрызгивания рассыпчатых продуктов.

## ОЧИСТКА И УХОД

- Перед очисткой прибора всегда отключайте его от сети.
- **Не допускается мойка моторного блока в посудомоечной машине.** При воздействии тепла или едких очистителей детали могут быть деформированы.
- Насадки можно мыть в посудомоечной машине.
- Не допускается погружение моторного блока в воду и/или другие жидкости.
- Внешнюю поверхность моторного блока в случае необходимости протирайте слегка влажной тканью или губкой без применения абразивных моющих средств.
- После очистки рекомендуется убрать прибор на хранение в сухое чистое место.
- Компоненты, контактирующие с пищевыми продуктами, могут быть очищены в мыльной воде.
- Перед сборкой миксера, тщательно высушите принадлежности.
- Перед повторным использованием смажьте чашу растительным маслом.

## ПОРЯДОК ДЕЙСТВИЙ В СЛУЧАЕ ОБНАРУЖЕНИЯ НЕИСПРАВНОСТИ

Неисправность	Решение
Прибор не включается	<ul style="list-style-type: none"> <li>- Убедитесь, что вилка правильно подключена к розетке.</li> <li>- Проверьте положение ручки фиксации моторного отсека.</li> <li>- Если прибор работал дольше 18 минут без перерыва, подождите пока прибор остынет.</li> </ul>
Скрежет в чаше во время использования	<ul style="list-style-type: none"> <li>- Проверьте, правильно ли установлена чаша.</li> <li>- Проверьте, правильно ли установлены насадки.</li> </ul>
Крышка неплотно прилегает к чаше	<ul style="list-style-type: none"> <li>- Убедитесь, что крышка чаши установлена правильно.</li> <li>- Убедитесь, что чаша зафиксирована правильно.</li> </ul>
Прибор не работает на определенной скорости	<ul style="list-style-type: none"> <li>- Выключите прибор и снова включите.</li> </ul>
Прибор сдвигается с места во время использования	<ul style="list-style-type: none"> <li>- Проверьте, не выпали ли противоскользкие ножки.</li> <li>- Убедитесь, что прибор размещен на гладкой и плоской поверхности.</li> </ul>
Ручка фиксации моторного отсека не вернулась на место после установки чаши и крышки	<ul style="list-style-type: none"> <li>- Убедитесь, что крышка установлена правильно.</li> <li>- Проверьте, правильно ли установлена чаша.</li> </ul>

### ВНИМАНИЕ!

- Механические повреждения корпуса, аксессуаров и комплектующих частей не являются гарантийными случаями.
- В случае поломки не пытайтесь ремонтировать прибор самостоятельно. Обращайтесь в авторизованные сервисные центры.

## **ПРАВИЛА И УСЛОВИЯ МОНТАЖА**

Данный прибор не требует какого-либо монтажа или постоянной фиксации.

## **ТРАНСПОРТИРОВКА И ХРАНЕНИЕ**

- Транспортировка прибора проводится всеми видами транспорта в соответствии с правилами перевозки грузов.
- При транспортировке в заводской упаковке необходимо обеспечить защиту от повреждений, исключив возможность воздействия атмосферных осадков и агрессивной среды.
- При транспортировке без заводской упаковки рекомендуется использовать воздушно-пузырьковую пленку и тару из гофрированного картона.
- Рекомендуется качественно обернуть каждый элемент прибора в пленку и расположить в таре вертикально.
- Свободное расстояние между элементами прибора необходимо проложить воздушно-пузырьковой пленкой или сложенным картоном с целью исключения их свободного перемещения по таре в процессе транспортировки.
- Храните прибор в чистом, закрытом, сухом помещении при температуре окружающей среды в диапазоне от 5 до 40 °С и относительной влажности не выше 70 %, при отсутствии в окружающей среде пыли, кислотных и других паров, отрицательно влияющих на материалы электроприборов.

### **Сведения об ограничениях в использовании прибора с учетом его предназначения для работы в жилых, коммерческих и производственных зонах**

Данный прибор предназначен только для работы в домашних или коммерческих зонах в соответствии с назначением и мерами безопасности, описанными в данном руководстве пользователя.

## **РЕАЛИЗАЦИЯ**

Прибор предназначен для реализации через розничные торговые сети и не требует специальных условий.

## УТИЛИЗАЦИЯ

- В целях защиты окружающей среды после окончания срока службы прибора и элементов питания не выбрасывайте их вместе с обычными бытовыми отходами. Передайте прибор и элементы питания в специализированные пункты для дальнейшей утилизации.
- Отходы, образующиеся при утилизации изделий, подлежат обязательному сбору с последующей утилизацией в установленном порядке.
- Для получения дополнительной информации об утилизации данного прибора обратитесь в местный муниципалитет, службу утилизации бытовых отходов или в магазин, где вы приобрели данный прибор.
- Данный прибор соответствует требуемым европейским и российским стандартам безопасности и гигиены.



Наименование устройства

Модель

Серийный номер

Дата продажи

Фирма-продавец

Адрес фирмы-продавца

Телефон фирмы-продавца

С условиями гарантийного обслуживания ознакомлен и согласен.  
Подтверждаю получение исправного изделия. Претензий к  
внешнему виду не имею.

Печать

Подпись покупателя

## Отрывной талон 1

## Отрывной талон 2

## Отрывной талон 3

Модель

Модель

Модель

Серийный номер

Серийный номер

Серийный номер

Дата продажи

Дата продажи

Дата продажи

Продавец:

Продавец:

Продавец:

Информация о покупателе:

Информация о покупателе:

Информация о покупателе:

## ГАРАНТИЙНЫЕ ОБЯЗАТЕЛЬСТВА

### Уважаемый покупатель!

При оформлении покупки требуется проверки комплектности, внешнего вида и основных режимов работы изделия, правильность и полноту заполнения настоящего гарантийного талона. Компания HYUNDAI выражает Вам признательность за Ваш выбор. При возникновении каких-либо проблем при эксплуатации изделия обращайтесь в ближайшую авторизованную сервисную центры (АСЦ). Адреса и телефоны АСЦ Вы можете узнать: в магазине; у наших дилеров; на сайте компании: [www.hyundai-electronics.com.ru](http://www.hyundai-electronics.com.ru); по телефону: 8 800 302 03 94. Только эти сервисные центры имеют право и соответствующую квалификацию обслуживать технику HYUNDAI. Убедительно просим Вас во избежание недоразумений внимательно изучить Инструкцию по эксплуатации и проверить правильность заполнения гарантийного талона. Гарантийные обязательства обретают силу при возможности однозначного определения гарантийности изделия для чего необходимо: наличие правильно и четко указанных в гарантийном талоне модели, серийного номера, а также совпадение серийного номера и модели на изделии с указанными в гарантийном талоне. Запрещается вносить какие-либо изменения в идентификационные данные в гарантийном талоне и на изделии, а также стирать их или переписывать. Нарушение этих условий может привести к необходимости проведения экспертизы для установления гарантийности изделия. Данным гарантийным талоном компания HYUNDAI подтверждает принятие на себя обязательств по удовлетворению требований потребителей, установленных действующим законодательством о защите прав потребителей, в случае обнаружения недостатков изделия. Однако, компания HYUNDAI оставляет за собой право отказать в гарантийном сервисном обслуживании изделия в случае несоблюдения изложенных ниже условий. Все условия гарантийных обязательств действуют в рамках законодательства о защите прав потребителей и регулируются законодательством страны, на территории которой они предоставлены.

### Гарантийный срок

Гарантийные обязательства действуют в течение 24 (двадцати четырёх) месяцев с даты продажи изделия, при соблюдении настоящих Условий. При отсутствии чека, подтверждающего дату продажи, и отсутствия печати продавца в гарантийном талоне, гарантийный срок исчисляется от даты выпуска и равен 24 (двадцати четырёх) месяцам.

### Условия гарантии

- Гарантия предоставляется только на модели, официально поставляемые компанией HYUNDAI и прошедшие сертификацию.
- Гарантия предоставляется покупателям, приобретающим и использующим свой товар для личных или бытовых нужд.
- Покупатель обязуется при возникновении неисправности в изделии обратиться в АСЦ для проведения гарантийного ремонта.
- Гарантийные обязательства не распространяются на принадлежности и аксессуары, входящие в комплектность изделия - элементы питания (батареи, аккумуляторы), монтажные приспособления, также гарантия не распространяется на:

- микроволновые печи: на решётки для гриля, стеклянные блюда, роликовые кольца, муфты вала мотора, элементы пароварки, лампы подсветки, слюдяные пластины, предохранители, аккумуляторы;
- духовые шкафы: на внешние и внутренние стекла дверей, стеклянные поверхности панели управления, ручки двери и ручки управления, подносы, решетки, телескопические направляющие, стеклянные тарелки, керамические тарелки, вертела, термощупы, лампы подсветки;
- пылесосы: на щетки, насадки, трубки, шланги, пылесборники, фильтры, аккумуляторы;
- стиральные машины: на шланги для подвода и слива воды;
- посудомоечные машины: на шланги для подвода и слива воды, корзины для загрузки посуды, распышкватели, лампы подсветки;
- варочные панели: на стеклянные поверхности, ручки управления, чугунные решетки, газовые конфорки, жиглеры;
- кухонные вытяжки: на декоративные короба, воздуховоды, лампочки, фильтры;
- холодильники: на полки, лотки и ящики, лампочки;
- прочую МБТ: на аксессуары и принадлежности, идущие в комплекте, расходные материалы (предметы с ограниченным сроком службы), пульты дистанционного управления.

- Изделие снимается с гарантийного обслуживания в случаях:

- если изделие использовалось в целях, не соответствующих его прямому назначению;
- если нарушены правила эксплуатации, изложенные в Руководстве по эксплуатации;
- нарушения сохранности гарантийных пломб;
- если изменен, удален или неразборчив серийный номер изделия;
- изменения внутреннего устройства или попытки самостоятельного ремонта изделия;
- получения деформации, изменения геометрии корпуса товара;
- монтажа, подключения и установки изделия, выполненных не в соответствии с Руководством по эксплуатации.

- Гарантийные обязательства не распространяются на:

- механические повреждения, возникшие после передачи изделия потребителю;
- повреждения, вызванные воздействием влаги, высоких или низких температур, коррозией, окислением;
- повреждения, вызванные попаданием внутрь посторонних предметов, веществ, жидкостей, насекомых, животных;
- повреждения, вызванные стихийей, пожаром, бытовыми факторами, случайными внешними факторами (скачок напряжения в электрической сети, гроза и т.п.);
- дефекты, возникшие вследствие естественного износа при эксплуатации изделия. При этом под естественным износом понимается последствия эксплуатации изделия, вызвавшие ухудшение их технического состояния и внешнего вида из-за использования данного изделия или использования агрессивных чистящих средств, приведших к удалению символов и надписей на внешних поверхностях товара;
- некомплектность товара, которая была обнаружена покупателем после передачи товара от продавца;
- повреждения, вызванные несоответствием стандартам параметров электрических сетей и других подобных внешних факторов.

В вышеуказанных случаях Изготовитель снимает с себя ответственность за возможный вред, прямо или косвенно нанесенный продукцией людям, домашним животным, имуществу.

7. Изделие может быть снято с гарантийного обслуживания, если будет установлено, что нарушены гарантийные пломбы, имеются следы разборки и других, не предусмотренных инструкцией по эксплуатации, вмешательств.

8. Не подлежат гарантийному ремонту изделия с дефектами, возникшими вследствие выхода из строя деталей, обладающих ограниченным сроком службы или ограниченными гарантийным сроком.

9. Настройка и установка (сборка, подключение и т.п.) изделия, описанные в документации, прилагаемой к товару, могут быть выполнены как самим пользователем, так и специалистами АСЦ соответствующего профиля и фирм-продавцов (на платной основе). При этом лицо (организация), установившее изделие, несет ответственность за правильность и качество установки (настройки). Стоит обратить внимание на значимость правильной установки изделия, как для его надежной работы, так и для получения гарантийного и бесплатного сервисного обслуживания. Необходимо требовать от специалиста по установке внести все необходимые сведения об установке в гарантийный талон.

10. Настройка изделия, порядок которой изложен в Руководстве по эксплуатации, не относится к гарантийному обслуживанию. Производитель оставляет за собой право изменять характеристики устройств и их комплектность без предварительного уведомления.

*Уважаемые покупатель! Перед обращением в сервисный центр внимательно изучите раздел «Возможные неисправности» в Руководстве по эксплуатации.*

По лицензии Hyundai Corporation Holdings, Korea  
Licensed by Hyundai Corporation Holdings, Korea

Отрывной талон 3	Отрывной талон 2	Отрывной талон 1
<i>Дата поступления</i>	<i>Дата поступления</i>	<i>Дата поступления</i>
<i>Дата выполнения</i>	<i>Дата выполнения</i>	<i>Дата выполнения</i>
<i>Характер ремонта</i>	<i>Характер ремонта</i>	<i>Характер ремонта</i>
<u>Сервисный центр:</u>	<u>Сервисный центр:</u>	<u>Сервисный центр:</u>
<i>Прибор принял, претензий не имею</i>	<i>Прибор принял, претензий не имею</i>	<i>Прибор принял, претензий не имею</i>
<u>Подпись</u>	<u>Подпись</u>	<u>Подпись</u>











GENUINE PRODUCT OF  
HYUNDAI CORPORATION

## КОНТАКТНАЯ ИНФОРМАЦИЯ

### Изготовитель:

**Мерлион Консалтинг Сервисез (Шэньчжэнь) Ко., Лтд.**

Адрес: офис 5B55, здание 8, Синхуа Гун Е Да Ша, № 4, ул. Гун Е Лю, Наньшань, г. Шэньчжэнь, Китай  
Сделано в Китае

### **Merlion Consulting Services (Shenzhen) Co., Ltd.**

Address: No. 5B55, Building 8, Xinghua Gong Ye Dasha, No. 4, Gong Ye Liu Road, Nanshan District, Shenzhen, China  
Made in China

### **Импортер и организация, уполномоченная на принятие претензий от потребителей:**

ООО «Мерлион», Россия, Московская обл., г. Красногорск, б-р Строителей, д. 4

По лицензии Hyundai Corporation Holdings, Корея  
Licensed by Hyundai Corporation Holdings, Korea

Изготовитель оставляет за собой право изменения комплектации, технических характеристик и внешнего вида товара.

Для получения более подробной информации о приборе посетите сайт: [www.hyundai-electronics.com.ru](http://www.hyundai-electronics.com.ru)

Адреса сервисных центров указаны на сайте: [www.hyundai-electronics.com.ru/support/service/](http://www.hyundai-electronics.com.ru/support/service/)

Срок службы прибора составляет 5 лет при условии его использования в строгом соответствии с настоящим руководством пользователя.

Сведения о серийном номере указаны на упаковке и стикере прибора.

Дата производства указана на упаковке.

Срок гарантии: 2 года\*

\*в соответствии с гарантийными условиями

