

# RED

SOLUTION

Утюг I286

Руководство по эксплуатации

Гарантийный талон



Если вы недовольны качеством сервисных услуг, обращайтесь в сервисный центр, контактные данные которого указаны в условиях гарантийного обслуживания.

RUS .....	6
KAZ .....	17

## СОДЕРЖАНИЕ

МЕРЫ БЕЗОПАСНОСТИ.....	6
Технические характеристики .....	8
Комплектация .....	8
Устройство прибора.....	8
I. ПЕРЕД НАЧАЛОМ ИСПОЛЬЗОВАНИЯ.....	9
II. ЭКСПЛУАТАЦИЯ ПРИБОРА.....	9
Автоотключение.....	9
Наполнение резервуара для воды.....	9
Использование .....	10
Паровой удар .....	10
Функция вертикального отпаривания.....	11
Система «Антикапля» .....	11
Таблица выбора режимов глажения для различных тканей .....	11
III. УХОД ЗА ПРИБОРОМ .....	12
Функция самоочистки.....	12
Хранение и транспортировка .....	13
IV. ПЕРЕД ОБРАЩЕНИЕМ В СЕРВИС-ЦЕНТР .....	13
V. ГАРАНТИЙНЫЕ ОБЯЗАТЕЛЬСТВА .....	14
Гарантийный талон.....	29

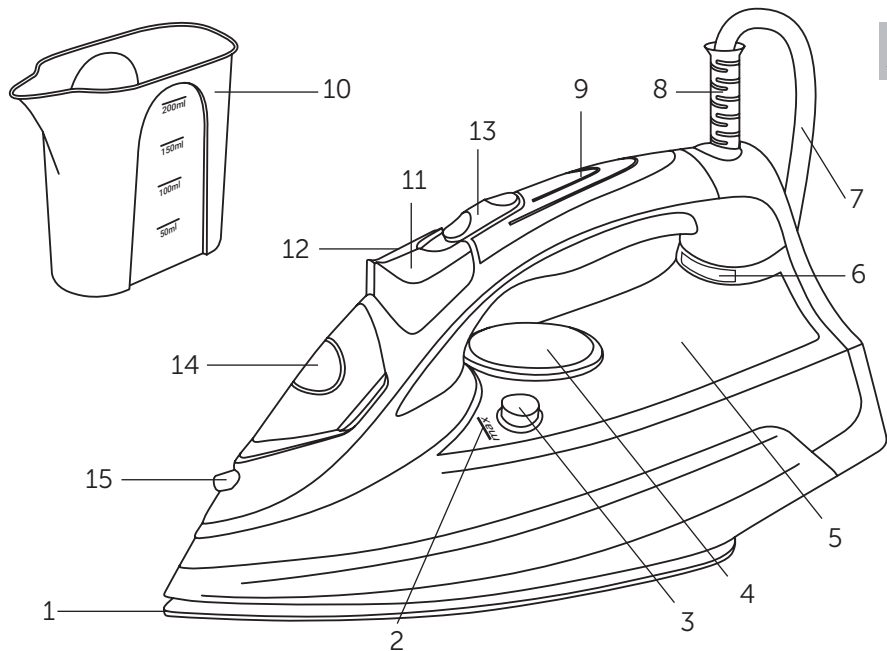

A1

A2

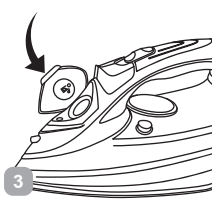
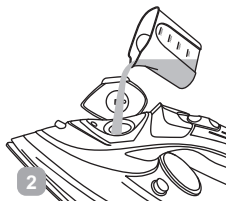
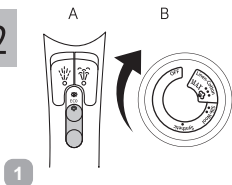

A3

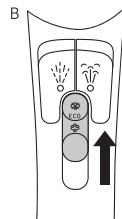
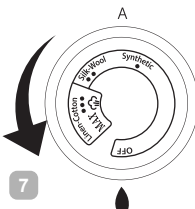
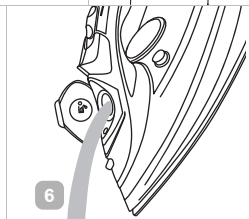
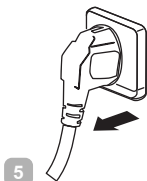
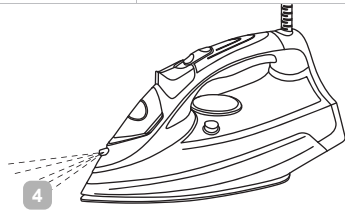
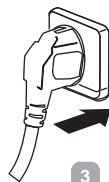
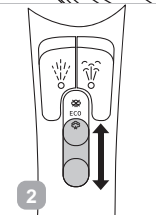
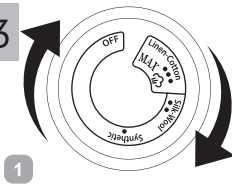

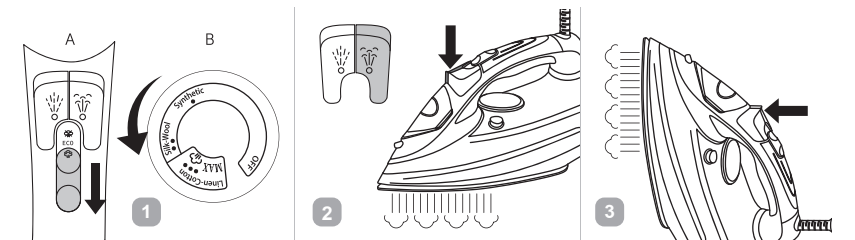

A4

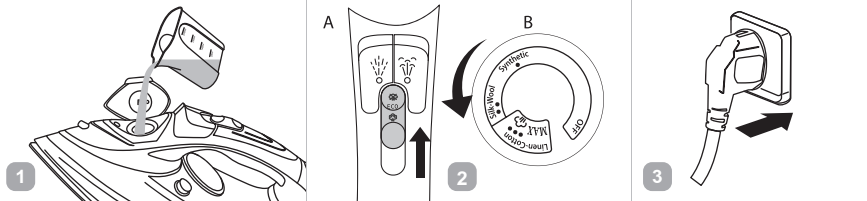

A5

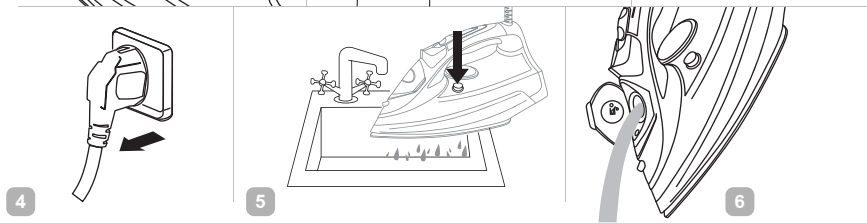

## УВАЖАЕМЫЙ ПОКУПАТЕЛЬ!

Благодарим вас за то, что отдали предпочтение бытовой технике RED solution.

RED solution – это качество, надёжность и неизменно внимательное отношение к потребностям клиентов. Надеемся, что вам понравится продукция компании и вы также будете выбирать наши изделия в будущем.

Электрический утюг I286 – это современное устройство для глажения с простым и надёжным механизмом управления, системой автоотключения, защитой от накипи и протекания.

Хотите узнать больше? Посетите наш сайт [www.redbt.company](http://www.redbt.company). Здесь вы найдёте самую актуальную информацию о предлагаемой технике и ожидаемых новинках, сможете получить консультацию онлайн, а также заказать продукцию RED solution и оригинальные аксессуары к ней в нашем интернет-магазине.

**Служба поддержки пользователей RED в России:  
8-800-511-86-19 (звонок по России бесплатный).**

 *Прежде чем использовать данное изделие, внимательно прочтите руководство по эксплуатации и сохраните его для справки. Правильное использование прибора значительно продлит срок его службы.*

**Меры безопасности и инструкции, содержащиеся в данном руководстве, не охватывают все возможные ситуации, которые могут возникнуть в процессе эксплуатации прибора. При работе с устройством пользователь должен руководствоваться здравым смыслом, быть осторожным и внимательным.**

## МЕРЫ БЕЗОПАСНОСТИ

- Производитель не несёт ответственности за повреждения, вызванные несоблюдением техники безопасности и правил эксплуатации изделия.
- Данный электроприбор предназначен для использования в бытовых условиях и может применяться в квартирах, загородных домах или в других подобных условиях непромышленной эксплуатации. Промышленное или любое другое нецелевое использование устройства нарушает условия надлежащей эксплуатации изделия. В этом случае производитель не несёт ответственности за возможные последствия.
- Перед подключением устройства к электросети проверьте, совпадает ли её напряжение с номинальным напряжением питания прибора (см. технические характеристики или заводскую табличку изделия).
- Используйте удлинитель, рассчитанный на потребляемую мощность прибора: несоответствие параметров может привести к короткому замыканию или возгоранию кабеля.

- Подключайте прибор только к розеткам, имеющим заземление, — это обязательное требование электробезопасности. Используя удлинитель, убедитесь, что он также имеет заземление.
- Выключайте прибор из розетки после использования, а также во время его очистки или перемещения. Извлекайте электрошнур сухими руками, удерживая его за штепсель, а не за провод.
- Прибор не должен оставаться без присмотра, пока он присоединен к сети электропитания.
- Используйте и храните прибор только на плоской, устойчивой и термостойкой поверхности. Не устанавливайте прибор на мягкую поверхность. Перед помещением утюга на подставку убедитесь, что она расположена на устойчивой поверхности.
- Не используйте прибор после падения, при наличии видимых механических повреждений или протечек.
- Во время наполнения резервуара для воды прибор не должен быть подключен к электросети.



**ВНИМАНИЕ!** Во время работы прибор нагревается! Не касайтесь руками подошвы утюга во время его работы и сразу после эксплуатации. Используйте только специальные поверхности для глажения. После использования сразу отключайте прибор от электросети.



- Используйте прибор только по назначению. Использование прибора в целях, отличающихся от указанных в данном руководстве, нарушает правила эксплуатации.



**ПОМНИТЕ:** случайное повреждение кабеля электропитания может привести к неполадкам, которые не соответствуют условиям гарантии, а также к поражению электротоком. При повреждении шнура питания его замену, во избежание опасности, должен производить изготовитель, сервисная служба или аналогичный квалифицированный персонал.

- Перед очисткой прибора убедитесь, что он отключен от электросети. Строго следуйте инструкциям по очистке.



**ЗАПРЕЩАЕТСЯ** погружать корпус прибора в воду или помещать его под струю воды!

- Прибор не предназначен для использования лицами (включая детей) с пониженными физическими, психическими или умственными способностями или при отсутствии у них опыта или знаний, если они не находятся под контролем или не проинструктированы об использовании данного прибора лицом, ответственным за их безопасность. Дети должны находиться под присмотром для недопущения игры с прибором.
- Запрещено самостоятельно ремонтировать прибор или вносить изменения в его конструкцию. Ремонт прибора должен производиться

исключительно специалистом авторизованного сервис-центра. Непрофессионально выполненная работа может привести к поломке прибора, травмам и повреждению имущества.

**STOP** **ВНИМАНИЕ!** *Запрещено использовать прибор при любых неисправностях.*

### Технические характеристики

Модель.....	1286
Напряжение.....	220–240 В~, 50/60 Гц
Мощность.....	2200 Вт
Защита от поражения электротоком .....	класс I
Покрытие подошвы .....	керамическое
Тип управления .....	механический
Материал корпуса .....	пластик, металл, резина
Объём резервуара для воды .....	300 мл
Паровой удар.....	180 г/мин
Длина парового удара.....	90 см
Интенсивность подачи пара .....	50 г/мин
Время нагрева до макс. температуры .....	42 с
Режимы отпаривания.....	синтетика, шёлк/шерсть, лён/хлопок
Индикация нагрева.....	есть
Регулятор интенсивности подачи пара.....	есть
Сухое глажение .....	есть

Распыление воды .....	есть
Автоотключение.....	есть
Вертикальное отпаривание .....	есть
Функция самоочистки .....	есть
Функция «Антикапля» .....	есть
Защита от накипи .....	есть
Защита от перегрева.....	есть
Длина шнура питания .....	2 м
Габаритные размеры (Ш × В × Г).....	110*270*150 мм
Вес нетто.....	1 кг

### Комплектация

Утюг.....	1 шт.
Мерный стакан .....	1 шт.
Руководство по эксплуатации и гарантийный талон.....	1 шт.

 *Производитель имеет право вносить изменения в дизайн, комплектацию, а также в технические характеристики изделия в ходе совершенствования своей продукции без дополнительного уведомления об этом. В технических характеристиках допускается погрешность ±10%.*

### Устройство прибора (схема А1, стр. 3)

1. Подошва с керамическим покрытием
2. Отметка максимального уровня воды в резервуаре
3. Кнопка самоочистки



4. Регулятор нагрева подошвы
5. Резервуар для воды
6. Индикатор нагрева
7. Шнур электропитания
8. Шарнирное крепление шнура
9. Ручка
10. Мерный стакан
11. Кнопка распыления воды (слева)
12. Кнопка подачи пара (справа)
13. Регулятор подачи пара
14. Крышка резервуара для воды
15. Отверстие распылителя воды

## I. ПЕРЕД НАЧАЛОМ ИСПОЛЬЗОВАНИЯ

Аккуратно достаньте изделие и его комплектующие из коробки. Удалите все упаковочные материалы и рекламные наклейки.

 *Обязательно сохраните на месте предупреждающие наклейки, наклейки-указатели и табличку с серийным номером изделия на его корпусе!*

 *После транспортировки или хранения при низких температурах необходимо выдержать прибор при комнатной температуре не менее 2 часов перед включением.*

Полностью размотайте электрошнур. Протрите корпус и подошву утюга влажной тканью. Вытрите прибор насухо.

 *На некоторые детали нового утюга нанесено защитное покрытие, поэтому при первом включении может появиться посторонний запах. Это временное явление, которое совершенно безопасно для работы прибора и быстро исчезнет. Так как все приборы проходят контроль качества на сборочной линии, возможно наличие конденсата в резервуаре для воды нового утюга. Это также нормально.*

## II. ЭКСПЛУАТАЦИЯ ПРИБОРА

### Автоотключение

Утюг автоматически отключается через 30 с в горизонтальном положении и через 8 мин в вертикальном положении, если не выполнять никаких действий.

### Наполнение резервуара для воды (схема A2, стр. 4)

1. Убедитесь, что прибор отключён от электросети. Поверните регулятор нагрева подошвы до упора против часовой стрелки (положение OFF), а регулятор подачи пара установите в положение .
2. Откройте крышку резервуара для воды (открывается вправо). Из мерного стакана залейте в резервуар воду не выше отметки максимального уровня max на корпусе прибора.
3. Закройте крышку резервуара.
4. Установите утюг в вертикальное положение.

**i** **ВНИМАНИЕ!** Не заливайте воду прямо из-под крана, иначе она может попасть внутрь корпуса прибора или на шнур электропитания.

**STOP** Не открывайте крышку резервуара для воды во время использования прибора.

**!** Прибор предназначен для работы с водопроводной водой. Если в вашем регионе очень жёсткая вода, рекомендуется смешивать водопроводную и очищенную воду в пропорции 1:1.

### Использование (схема А3, стр. 4)

**!** Перед началом использования убедитесь, что выбранная температура и способ глажения соответствуют указаниям на ярлыке изделия, которое вы собираетесь гладить (см. таблицу выбора режимов глажения для различных тканей).

1. Вращая регулятор нагрева подошвы, установите необходимую температуру.

2. Установите регулятор подачи пара в одно из трёх положений:

 подача пара выключена;

**ECO** средняя интенсивность подачи пара;

 высокая интенсивность подачи пара.

**i** **ВНИМАНИЕ!** Постоянная подача пара происходит, только когда утюг находится в горизонтальном положении, при высокой температуре нагрева подошвы. Если регулятор подачи пара открыт (установлен не в положение ) , то при низкой температуре вода может вытекать из отверстий на подошве утюга.

3. Подключите прибор к электросети. Загорится индикатор нагрева.

4. Когда подошва утюга нагреется до заданной температуры, индикатор погаснет, можно приступать к глажению.

5. Для увлажнения ткани нажимайте на кнопку 

6. По завершении работы отключите прибор от электросети, слейте воду, поверните регулятор нагрева подошвы до упора против часовой стрелки, а регулятор подачи пара установите в положение 

**i** Не оставляйте воду в резервуаре утюга: известковые отложения и загрязнения могут испачкать ткани в процессе глажения.

### Паровой удар (схема А4, стр. 5)

Паровой удар предназначен для разглаживания плотных и сильно мнущихся тканей. Для корректной работы этой функции температура подошвы должна быть высокой (положение **•••** на регуляторе). Паровой удар производится короткими нажатиями

кнопки  во время глажения. Интервалы между нажатиями на кнопку должны быть не менее 2–3 секунд. Паровой удар можно использовать при вертикальном отпаривании.

### Функция вертикального отпаривания (схема А4, стр. 5)

Данная функция позволяет разглаживать как лёгкие по структуре ткани (тюль), так и тяжелые (шторы), а также пальто, пиджаки и т. п., не снимая их с вешалки. Расположите утюг вертикально, подошвой в направлении отпариваемой ткани. Ведя утюгом сверху вниз, выполните несколько коротких нажатий на кнопку . Через каждые 5 нажатий переводите утюг в горизонтальное положение.

**STOP** *ВНИМАНИЕ! Температура пара очень высокая! Чтобы не обжечься, не допускайте контакта с паром, выходящим из отверстий на подошве утюга. Не отпаривайте одежду на человеке!*

### Система «Антикапля»

В приборе реализована автоматическая система «Антикапля», предотвращающая протекание воды из отверстий на подошве утюга при сухом глажении. Благодаря этому вы можете разглаживать даже самые деликатные ткани без риска повредить их.

Таблица выбора режимов глажения для различных тканей

Символ на регуляторе нагрева подошвы	Тип ткани	Рекомендации
•	Акрил	Гладить с осторожностью. Использование пара несёт риск, возможно вытекание воды из подошвы утюга и, как следствие, появление разводов на ткани
	Полиамидные ткани (капрон, нейлон)	
	Полиуретан	
	Ацетатные волокна	Ткань лучше гладить по изнаночной стороне, так как она плохо переносит нагрев. Ацетат сохнет быстро и почти не нуждается в глажении
	Полиэстер	Рекомендуется гладить через влажную ткань
	Вискоза	При повышенной температуре изменяет цвет, прилипает, твердеет и разрушается, возможна усадка

Символ на регуляторе нагрева подошвы	Тип ткани	Рекомендации
••	Шелк	Шелковую ткань лучше не опрыскивать водой, так как от неравномерной влажности возможно образование разводов
	Шерсть	Ткань лучше опрыскивать водой или гладить через влажную ткань. При повышенной температуре возможна усадка
••• MAX	Лён/хлопок	Рекомендуется режим отпаривания

### III. УХОД ЗА ПРИБОРОМ

Перед очисткой прибора убедитесь, что он отключен от электросети и полностью остыл. Корпус прибора и подошву можно очистить влажной тканью или губкой.

**STOP** ЗАПРЕЩАЕТСЯ опускать прибор в воду или промывать под струей воды, использовать для очистки абразивные и спиртосодержащие моющие средства, металлические щётки и т. д.

#### Функция самоочистки (схема А5, стр. 5)

Данная функция служит для очистки утюга от образовавшейся накипи в соплах подошвы. Рекомендуется проводить процедуру самоочистки 2–3 раза в месяц. Чем жёстче используемая вода, тем чаще требуется самоочистка.

1. Залейте воду в резервуар до отметки max.
2. Установите регулятор температуры нагрева подошвы в положение MAX. Подключите утюг к электросети.
3. Когда подошва утюга нагреется, индикатор погаснет. Отсоедините утюг от электросети и держите его в горизонтальном положении над раковиной.
4. Нажмите и держите кнопку самоочистки, пока выход горячей

воды и пара из отверстий подошвы не прекратится (пока вода в резервуаре не кончится). Рекомендуется покачивать утюг вперёд-назад. Выходящие из отверстий пар и горячая вода удаляют загрязнения.

5. После очистки откройте крышку резервуара для воды и слейте оставшуюся в резервуаре воду. Закройте крышку.

### **Хранение и транспортировка**

Перед хранением и повторной эксплуатацией очистите и полностью просушите все части прибора. Храните прибор в сухом вентилируемом месте вдали от нагревательных приборов и попадания прямых солнечных лучей. Чтобы не повредить рабочую поверхность, всегда храните утюг в вертикальном положении. Не допускайте соприкосновения подошвы утюга с металлическими и иными твёрдыми предметами. Не храните утюг с водой во избежание образования известковых отложений и загрязнений, пачкающих ткани в процессе глажения.

При транспортировке и хранении запрещается подвергать прибор механическим воздействиям, которые могут повредить его и/или нарушить целостность упаковки.

Необходимо беречь упаковку прибора от попадания воды и других жидкостей.

## **IV. ПЕРЕД ОБРАЩЕНИЕМ В СЕРВИС-ЦЕНТР**

<b>Неисправность</b>	<b>Возможная причина</b>	<b>Способ устранения</b>
Интенсивность подачи пара недостаточна	В резервуаре слишком мало воды	Наполните резервуар водой минимум на четверть
	Регулятор пара стоит в положении слабой подачи пара	Переведите регулятор пара в положение средней или сильной подачи пара
	Действует система «Антикапля»	Подождите, пока не будет достигнута необходимая температура подошвы утюга (индикатор погаснет)

Неисправность	Возможная причина	Способ устранения
Выходящий из отверстий пар пачкает бельё	Вы использовали воду с химическими добавками	Не заливайте в резервуар воду с химическими добавками
	Вы использовали загрязнённую воду	Используйте обычную водопроводную воду или смесь из водопроводной и очищенной воды в пропорции 1:1
	Вы не удалили воду из резервуара после предыдущего использования	Проведите самоочистку прибора (см. раздел «Функция самоочистки»). Всегда выливайте воду из утюга по окончании работы
Подошва утюга загрязнилась и пачкает бельё	Была установлена слишком высокая температура подошвы утюга	Сверьтесь с ярлыками на изделии и «Таблицей выбора режимов глажения для различных тканей»
	Вы недостаточно прополоскали бельё или гладите новую одежду, не прополоскав её	Очистите подошву согласно рекомендациям раздела «Уход за прибором». Прополощите одежду, убедитесь, что на ней не осталось мыла или других чистящих веществ

Неисправность	Возможная причина	Способ устранения
Из отверстий подошвы утюга вытекает вода	Установлена слишком низкая температура нагрева подошвы	Установите регулятор нагрева подошвы в положение ●●●
	Слишком низкая температура подошвы из-за частого нажатия кнопки интенсивной подачи пара	Увеличьте интервалы между нажатиями кнопки интенсивной подачи пара
На подошве утюга царапины и другие повреждения	Вы поместили утюг на металлическую подставку	Используйте специальные подставки для утюга. Храните утюг в вертикальном положении
	Подошва была повреждена фурнитурой на одежде (заклепки, молнии, пуговицы и т. д.)	В процессе глажения старайтесь не задевать молнии, заклёпки и другие твёрдые предметы, которые могут повредить подошву утюга

**i** В случае если неисправность устранить не удалось, обратитесь в авторизованный сервисный центр.

## V. ГАРАНТИЙНЫЕ ОБЯЗАТЕЛЬСТВА

На данное изделие предоставляется гарантия сроком на 12 ме-

сяцев с момента его приобретения или с даты изготовления изделия (если дату продажи определить невозможно). В течение гарантийного периода изготовитель обязуется устранить путём ремонта, замены деталей или замены всего изделия любые заводские дефекты.

Гарантия вступает в силу только в том случае, если дата покупки подтверждена печатью магазина и подписью продавца на оригинальном гарантийном талоне. Настоящая гарантия признаётся лишь в том случае, если изделие применялось в соответствии с руководством по эксплуатации, не ремонтировалось, не разбиралось и не было повреждено в результате неправильного обращения с ним, а также сохранена полная комплектность изделия. Данная гарантия не распространяется на естественный износ изделия. Настоящая гарантия не распространяется на изделия, используемые в промышленных и/или коммерческих целях.

**Гарантия не распространяется на изделия с повреждениями, вызванными:**

- неправильной эксплуатацией, небрежным обращением, неправильным подключением, несоблюдением прилагаемого руководства;
- механическими, тепловыми и иными повреждениями, возникшими по причине неправильной эксплуатации, небрежного отношения или несчастного случая;
- несвоевременной очистки фильтров, пылесборников и других частей и аксессуаров, требующих периодической очистки и замены;

- попаданием внутрь посторонних предметов, жидкостей, насекомых, грызунов и т. д.;

- повреждением электрических шнуров;

- подключением в сеть с напряжением, отличным от указанного в правилах эксплуатации на изделие, или если параметры питающей сети не соответствуют стандартным;

- неквалифицированным ремонтом и другими вмешательствами, повлёкшими изменения конструкции изделия;

- изменением или удалением серийного номера, или если серийный номер неразборчиво напечатан.

Гарантия не распространяется на узлы, механизмы и аксессуары, имеющие срок естественного износа (щётки для пылесосов, металлические чаши мультиварок и формы для выпекания с антипригарным покрытием, сетка-нож для соковыжималок, ножи, мешки-пылесборники, сменные фильтры, шампуни, жидкости и т. д.), а также на аккумуляторы и батареи питания. В соответствии с руководством по эксплуатации под действие гарантии не подпадают работы по периодическому обслуживанию изделия.

Срок службы изделия и срок действия гарантийных обязательств на него исчисляются со дня продажи или с даты изготовления изделия (в случае, если дату продажи определить невозможно).

Дату изготовления прибора можно найти в серийном номере, расположенном на идентификационной наклейке на корпусе изделия. Серийный номер состоит из 13 знаков. 6-й и 7-й знаки обозначают месяц, 8-й — год выпуска устройства.

| 0 | 0 | 0 | 0 | 0 | 0 | 1 | 1 | 2 | 3 | 3 | 3 | 3 | 3

1 – месяц производства (01 – январь, 02 – февраль... 12 – декабрь), 2 – год производства (1 – 2021 г., 2 – 2022 г.... 0 – 2030 г.), 3 – серийный номер модели

Установленный производителем срок службы прибора составляет 3 года со дня его приобретения при условии, что эксплуатация изделия производится в соответствии с данным руководством, применимыми техническими стандартами и при соблюдении условий гарантийного обслуживания.



Упаковку, руководство пользователя, а также сам прибор необходимо утилизировать в соответствии с местной программой по переработке отходов. После окончания срока службы не выбрасывайте прибор вместе с бытовыми отходами. Передайте его в специализированный пункт для дальнейшей утилизации. Проявите заботу об окружающей среде. Отходы, образующиеся при утилизации изделий, подлежат обязательному сбору при последующей утилизацией в установленном порядке и в соответствии с действующими требованиями и нормами отраслевой нормативной документации, в том числе в соответствии с СанПиН 2.1.7.1322-03 «Гигиенические требования к размещению и обезвреживанию отходов производства и потребления».



 Осы бұйымды пайдаланудың алдында оны пайдалану бойынша нұсқаулықты мұқият оқыңыз және анықтамалық ретінде сақтап қойыңыз. Аспапты дұрыс пайдалансаңыз, оның қызмет ету мерзімі көпке ұзарады.

**Бұл нұсқаулықтағы қауіпсіздік шаралары мен нұсқаулар құралды қолдану кезінде туындауы мүмкін барлық жағдайларды қамтымайды. Бұл құрылғымен жұмыс кезінде қолданушы ақылға сүйеніп, абай әрі мұқият болуы тиіс**

## ҚАУІПСІЗДІК ШАРАЛАРЫ

- Өндіруші қауіпсіздік техникасы талаптарын және бұйымды пайдалану ережелерін ұстанбаудан туындаған зақымдар үшін жауап бермейді.
- Бұл электр аспап тұрмыстық жағдайларда қолданарналған құрылғы болып табылады және пәтерлерде, қала сыртындағы үйлерде немесе өнеркәсіптік емес пайдаланудың басқа жағдайларында қолданыла алды. Құрылғыны өнеркәсіптік немесе кез келген басқа мақсатсыз пайдалану бұйымды дұрыс пайдалану шарттарын бұзу болып табылады. Бұл жағдайда өндіруші ықтимал салдарлар үшін жауап бермейді.
- Құрылғыны электр желіге қосудың алдында оның кернеуі аспап қоректенуінің номиналды кернеуіне сәйкес келетінін тексеріңіз (бұйымның техникалық сипаттамасын немесе зауыттық кестешесін қараңыз).
- Аспаптың тұтынылатын қуатына арналған ұзартқышты пайдаланыңыз – параметрлердің сәйкес келмеуі қысқа тұйықталуға немесе кабельдің тұтануына әкеліп соқтыруы мүмкін.
- Аспапты тек жерлендірілген розеткаға қосыңыз – бұл тоқ соғуға қарсы

қорғаныстың міндетті талабы. Ұзартқышты пайдаланылғанда ол да жерлендірілгеніне көз жеткізіңіз.

- Аспапты пайдаланған соң, сонымен қатар оны тазалау немесе жылжыту кезінде розеткадан ажыратыңыз. Электр бауды сымынан ұстамай, ашасынан құрғақ қолмен ұстап шығарыңыз.
- Аспап электр желісіне қосылғанша қараусыз қалмауы тиіс.
- Құралды тегіс, тұрақты және термотөзімді бетке ғана пайдаланыңыз және сақтаңыз. Аспапты жұмсақ бетке орнатпаңыз. Тірекке үтікті орналастыру алдында, оның тұрақты бетінде орналасқанын тексеріңіз.
- Көзге көрінетін механикалық зақымданулар немесе ағулар болған кезде, құлағаннан кейін аспапты пайдаланбаңыз.
- Су резервуарын толтырған кезде аспап электр желісінен өшірілуі болуы тиіс.

 **НАЗАР АУДАРЫҢЫЗ!** Жұмыс кезінде аспап қызады! Үтік жұмыс істеп тұрған кезде және пайдаланған соң бірден оның табанына қол тигізбеңіз. Үтіктеуге арналған арнайы беттерді ғана қолданыңыз. Аспапты қараусыз қосуды күйінде қалдырмаңыз, пайдаланған соң бірден оны электр желісінен ажыратыңыз.

- Аспапты тек мақсатына қарай қолданыңыз. Аспапты осы нұсқаулықта көрсетілгендерден ерекшеленетін мақсаттарда пайдалану пайдалану ережелерін бұзу болып табылады.
- Электр қоректену бауын есіктен немесе жылу көздерінің қасында жүргізбеңіз. Электр бауы бұралмауын және бүгілмеуін, өткір заттарға, жиназдың бұрыштары мен шеттеріне тимеуін байқаңыз.

 **ECTE САҚТАҢЫЗ:** электр қоректену кабелін кездейсоқ зақымдасаңыз, кепілдік шарттаына сәйкес келмейтін ақа-

*уларға, сонымен қатар электр тоғының соғуына әкеліп соқтыруы мүмкін. Зақымданған электр бауы сервис-орталықта жылдам ауыстыруды талап етеді.*

- Аспапты тазалаудың алдында ол электр желіден ажыратылғанына және толық суығанына көз жеткізіңіз. Аспапты тазалау бойынша нұсқаулықтарды қатаң ұстаныңыз.

**STOP**

*Аспап корпусын суға батыруға немесе су ағынына түсіруге ТЫЙЫМ САЛЫНАДЫ!*

- Бұйым қауіпсіздігі үшін жауап беретін тұлғалардың байқауында болмаған балалардың, тиісті біліктілік пен тәжірибесі жоқ, сонымен қатар физикалық, сенсорлық, ақылой қабілеттері шектелген адамдардың пайдалануына арналмаған. Балаларды қосылып тұрған аспаптың қасында қараусыз қалдырмаңыз.
- Аспапты өздігіңізбен жөндеуге немесе құрылымына өзгеріс енгізуге тыйым салынады. Қызмет көрсету және жөндеу бойынша барлық жұмыстарды авторландырылған сервис-орталық жасауы керек. Біліксіз жасалған жұмыс аспаптың бұзылуына, жарақат пен мүлік зақымдануына әкеліп соқтыруы мүмкін.

**STOP**

*НАЗАР АУДАРЫҢЫЗ! Аспапты кез келген ақау болғанда пайдалануға тыйым салынады.*

## **Техникалық сипаттама**

Үлгі .....	1286
Кернеу.....	220–240 В-, 50/60 Гц
Қуат.....	2200 Вт
Электр тоғымен зақымданудан қорғау.....	I дәреже
Табан жабыны.....	керамикалық
Басқару түрі .....	механикалық
Тұрғын үй материалы.....	пластик, металл, резеңке
Су ыдысының көлемі.....	300 мл
Буды күшейту.....	180 г/мин
Бу күшейту ұзақтығы .....	90 см
Будың қарқындылығы.....	50 г/мин
Максималды қыздыру уақыты температура.....	42 секунд
Бу режимдері .....	синтетика, жібек/жүн, зығыр/мақта
Жылыту көрсеткіші.....	бар
Будың қарқындылығын реттегіш.....	бар
Құрғақ үтіктеу .....	бар
Су шашу.....	бар
Автоматты өшіру.....	бар
Тік бумен пісіру.....	бар
Өзін-өзі тазалау функциясы.....	бар
Тамшыға қарсы функция.....	бар
Қақпақтан қорғау .....	бар
қызып кетуден қорғау.....	бар

Қуат сымның ұзындығы.....	2 м
Өлшемдері .....	110*270*150 мм
Таза салмағы .....	1 кг

### Жинақ

Темір.....	1 дана
Мензурка .....	1 дана
Пайдаланушы нұсқаулығы және кепілдік картасы.....	1 дана

 *Өндіруші өз өнімдерін жақсарту барысында қосымша ескертусіз өнімнің дизайнына, конфигурациясына және техникалық сипаттамаларына өзгерістер енгізуге құқылы. Техникалық сипаттамалар ±10% қателеге жол береді.*

### Құрылғы құрылымы (A1 сурет, 3 бет)

1. Керамикалық қапталған табан
2. Резервуардағы судың максималды деңгейін белгілеу
3. Өзін-өзі тазалау түймесі
4. Жалғыз жылу реттегіші
5. Су ыдысы
6. Жылыту көрсеткіші
7. Қуат сым
8. Айналмалы сымды бекіту
9. Қалам
10. Мензурка

11. Су бүрку түймесі (сол жақта)
12. Steam түймесі (оң жақта)
13. Бу реттегіші
14. Су ыдысының қақпағы
15. Су шашатын тесік

## I. АЛҒАШҚЫ ҚОСАР АЛДЫНДА

Өнімді және оның керек-жарақтарын қораптан абайлап алыңыз. Барлық орауыш материалдар мен жарнамалық жапсырмаларды (бар болса) алып тастаңыз.

 *Өнімдегі ескерту жапсырмаларын, бағыттаушы жапсырмаларды және сериялық нөмірлік тақтаны орнында ұстауды ұмытпаңыз!*

 *Төмен температурада тасымалдағаннан немесе сақтағаннан кейін құрылғыны қосар алдында оны бөлме температурасында кемінде 2 сағат ұстау қажет.*

Қуат сымын толығымен босатыңыз. Үтіктің корпусы мен табанын дымқыл шүберекпен сүртіңіз. Құрылғыны құрғатып сүртіңіз.

 *Жаңа үтіктің кейбір бөліктерінде қорғаныс жабыны бар, сондықтан оны бірінші рет қосқанда бөгде иіс шығуы мүмкін. Бұл құрылғының жұмысы үшін мүлдем қауіпсіз және тез жоғалып кететін уақытта құбылыс.*

Барлық құрылғылар құрастыру желісінде сапа бақылауынан өткендіктен, жаңа үтіктің су ыдысында конденсация болуы мүмкін. Бұл да қалыпты жағдай.

## II. АСПАПТЫ ПАЙДАЛАНУ

### Автоматты өшіру

Үтік көлденең күйде 30 секундтан кейін және тік күйде 8 минуттан кейін автоматты түрде өшеді, егер сіз ешқандай шара қолданбасаңыз.

### Су ыдысын толтыру (A2 сурет, 4 бет)

1. Құрылғының қуат көзінен ажыратылғанына көз жеткізіңіз. Үтік табанын қыздыру реттегішін сағат тіліне қарсы толығымен бұраңыз (OFF күйі) және бу реттегішін  бу беру деңгейіне айыпсыз.
2. Су ыдысының қақпағын ашыңыз (оңға қарай ашылады). Өлшеу шыныаяқынан резервуарға құрылғы корпусындағы ең жоғары деңгей белгісінен жоғары емес су құйыңыз.
3. Резервуардың қақпағын жабыңыз.
4. Үтікті тік күйге қойыңыз.

- i** **НАЗАР АУДАРЫҢЫЗ!** Суды тікелей шумектен құймаңыз, әйтпесе ол құрылғының ішіне немесе қуат сымна түсуі мүмкін. Құралды пайдалану кезінде су ыдысының қақпағын ашпаңыз.
- STOP** Құрылғы ағын сумен жұмыс істеуге арналған. Егер сіздің аймағыңызда өте кермек су болса, ағынды су мен тазартылған суды 1:1 қатынасында араластыру ұсынылады.

### Қолдану (A3 сурет, 4 бет)

 Қолданар алдында таңдалған температура мен үтіктеу әдісі үтіктейтін өнімнің жапсырмасындағы нұсқауларға сәйкес келетініне көз жеткізіңіз (әртүрлі маталар үшін үтіктеу режимдерін таңдау кестесін қараңыз).



1. Қажетті температураны орнату үшін табаны қыздыру реттегішін бұраңыз.

2. Бу реттегішті үш позицияның біріне орнатыңыз:

 бу беру өшірілген;

**ECO** будың орташа қарқындылығы;

 жоғары бу қарқындылығы.

 **НАЗАР АУДАРЫҢЫЗ!** Тұрақты бу беру үтік көлденең күйде, табанның жоғары қыздыру температурасы кезінде ғана болады. Бу реттегіші ашық болса (орнатылмаған ) , содан кейін төмен температурада үтіктің табанындағы тесіктерден су ағып кетуі мүмкін.

3. Құрылғыны электр желісіне қосыңыз. Қыздыру индикаторы жанады.



4. Үтіктің табаны белгіленген температураға жеткенде, индикатор сөнеді және үтіктеуге кірісуге болады.

5. Матаны ылғалдандыру үшін түймені басыңыз 

6. Жұмысты аяқтағаннан кейін құрылғыны қуат көзінен ажыратыңыз, суды төгіңіз, табаны қыздыру реттегішін сағат тіліне қарсы бағытта бұраңыз және бу беру реттегішін қалпына келтіріңіз 

**i** *Темір резервуарда су қалдырмаңыз: үтіктеу кезінде әк шөгінділері мен кір матаға дақ түсіруі мүмкін.*

### Буды күшейту (A4 сурет, 5 бет)

Бу күшейткіші тығыз және қатты мыжылған маталарды тегістеуге арналған. Бұл функция дұрыс жұмыс істеуі үшін табанның температурасы жоғары болуы керек (регулятордағы  орны). Буды күшейту түймені қысқа басу арқылы жасалады  үтіктеу кезінде. Түймені басу арасындағы аралық кемінде 2 - 3 секунд болуы керек. Бу күшейткішін тік бумен пісіру үшін пайдалануға болады.

### Тік бу функциясы (A4 сурет, 5 бет)

Бұл функция жеңіл құрылымды маталарды да (тюльді), ауыр маталарды да (перделерді), сондай-ақ пальтоларды, курткаларды және т.б., оларды ілгіштен шығармай үтіктеуге мүмкіндік береді. Үтікті тігінен, табаны бумен пісірілетін матаға қаратып қойыңыз. Үтікті жоғарыдан төменге жылжытқанда түймені бірнеше қысқа басу керек . Әрбір 5 басқан сайын үтікті көлденең күйге жылжытыңыз.

**STOP** **НАЗАР АУДАРЫҢЫЗ!** Будың температурасы өте жоғары! Күйін қалмас үшін үтіктің табанындағы желдеткіш саңылаулардан шығатын бумен байланыста болмаңыз. Адамға киімді бумен пісірмеңіз!

### Тамшыға қарсы жүйе

Құрылғыда құрғақ үтіктеу кезінде үтіктің табанындағы саңылаулардан судың ағып кетуіне жол бермейтін автоматты «Тамшылауға қарсы» жүйесі бар. Осының арқасында сіз тіпті ең нәзік маталарды зақымдау қаупінсіз үтіктей аласыз.

**Түрлі маталар үшін үтіктеу режимдерін таңдауға арналған кесте**

Реттегіштері таңба табанын қыздыру	Мата түрі	Ұсыныстар
•	Акрил	Абайлап үтіктеңіз. Бұды пайдалану қауіпті, үтіктің табанынан су ағып, нәтижесінде матада жолақтар пайда болуы мүмкін.
	Полиамидті маталар (нейлон, нейлон)	
	Полиуретан	
	Ацетат талшықтары	Матаны дұрыс емес жағынан үтіктеген дұрыс, өйткені ол ыстыққа жақсы шыдамайды. Ацетат тез құрғайды және үтіктеуді қажет етпейді
	Полиэстер	Ылғал шүберекпен үтіктеу ұсынылады
	Вискоза	Жоғары температурада түсі өзгереді, жабысады, қатып қалады және бұзылады, ал жиырылуы мүмкін.

Реттегіштері таңба табанын қыздыру	Мата түрі	Ұсыныстар
••	Жібек	Жібек матаны сумен шашпаған дұрыс, өйткені біркелкі емес ылғалдылық жолақтардың пайда болуына әкелуі мүмкін.
	Жүн	Матаны сумен бұрку немесе дымқыл шүберек арқылы үтіктеу жақсы. Жоғары температурада жиырылуы мүмкін
••• MAX	Зығыр/мақта	Бу режимі ұсынылады

### III. АСПАПТЫ КҮТУ

Құралды тазаламас бұрын оның электр желісінен ажыратылғанына және толығымен салқындағанына көз жеткізіңіз. Құрылғының корпусы мен табанын дымқыл шүберекпен немесе губкамен тазалауға болады.

**STOP** Құрылғыны суға батырмаңыз немесе ағынды сумен шаймаңыз; тазалау үшін абразивті және құрамында спирті бар жуғыш заттарды, металл щеткаларды және т.б.

### Өзін-өзі тазалау функциясы (A5 сурет, 5 бет)

Бұл функция үтікті табан саптамаларында пайда болған қақтан тазалау үшін қолданылады. Айына 2-3 рет өзін-өзі тазалау процедурасын өткізу ұсынылады. Қолданылатын су неғұрлым қиын болса, соғұрлым өзін-өзі тазалау қажет.

1. Резервуарды максималды белгіге дейін сумен толтырыңыз.
2. Үтік табаны қыздыру температурасы реттегішін MAX күйіне орнатыңыз. Үтікті электр желісіне қосыңыз.
3. Үтіктің табаны қызған кезде индикатор сөнеді. Үтікті электр желісінен ажыратып, раковинаның үстінде көлденең ұстаңыз.
4. Үтік табанының саңылауларынан ыстық су мен бу шығуы тоқтағанша (бактердегі су таусылғанша) өзін-өзі тазалау түймесін басып тұрыңыз. Үтікті алға және артқа шайқау ұсынылады. Саңылаулардан шыққан бу мен ыстық су кірді кетіреді.
5. Тазалап болғаннан кейін су ыдысының қақпағын ашып, резервуардағы қалған суды төгіңіз. Қақпақты жабыңыз.

### Сақтау және тасымалдау

Сақтау және қайта пайдаланудың алдында құралдың барлық бөліктерін тазалап, түгел құрғатыңыз. Құрылғыны жылыту құрылғылары мен тікелей күн сәулесінен алыс, құрғақ, желдетілетін жерде сақтаңыз. Жұмыс бетін зақымдамау үшін үтікті әрқашан тік күйде сақтаңыз. Үтіктің табанының металға немесе басқа қатты заттарға тиюіне жол бермеңіз. Үтіктеу кезінде матаға дақ түсіретін әк шөгінділері мен кірдің пайда болуын болдырмау үшін үтікті сумен сақтамаңыз.

Тасымалдау және сақтау кезінде құрылғыны зақымдауы және/немесе қаптаманың тұтастығын бұзуы мүмкін механикалық әсерлерге ұшыратуға тыйым салынады.

Құралдың орамасын су мен басқа да сұйықтықтардан сақтау қажет.

## IV. ҚЫЗМЕТ КӨРСЕТУ ОРТАЛЫҒЫНА ХАБАРЛАС БҰРЫН

Ақау	Ықтимал себеп	Жою тәсілі
Будың қарқындылығы жеткіліксіз	Резерварда су тым аз	Резерварды кем дегенде төрттен бір бөлігін сумен толтырыңыз
	Бу реттегіші төмен бу күйінде	Бу реттегішті орташа немесе жоғары бу күйіне бұраңыз
	«Антитамшы» жүйесі жұмыс істейді	Үтік табанының қажетті температурасына жеткенше күтіңіз (индикатор сөнеді)

Ақау	Ықтимал себеп	Жою тәсілі
Желдеткіш саңылаулардан шыққан бу кірге дақ түсіреді	Сіз химиялық қоспалары бар суды пайдаландыңыз	Резерварды химиялық қоспалары бар сумен толтырмаңыз.
	Сіз ластанған суды пайдаландыңыз	Кәдімгі ағын суды немесе 1:1 ағынды су мен тазартылған су қоспасын пайдаланыңыз.
	Бұрын пайдаланғаннан кейін резервардан суды шығарған жоқсыз	Құрылғының өзін-өзі тазалауын орындаңыз («Өзін-өзі тазалау функциясы» бөлімін қараңыз). Пайдаланып болғаннан кейін үтікті әрқашан босатыңыз
Үтіктің табаны ластанған және кірді ластайды	Үтік табанының температурасы тым жоғары орнатылған	Өнімдегі жапсырмаларды және «Әртүрлі маталар үшін үтіктеу режимдерін таңдау кестесін» тексеріңіз.
	Сіз кірді жеткілікті түрде шайған жоқсыз немесе жаңа киімдерді шаюсыз үтіктеп жатырсыз.	Үтік табанын «Құрылғы күтімі» бөліміндегі ұсыныстарға сәйкес тазалаңыз. Киіміңізді шайыңыз және оларда сабын немесе басқа тазалағыш заттар қалмағанына көз жеткізіңіз.



Ақау	Ықтимал себеп	Жою тәсілі
Үтіктің табанындағы тесіктерден су ағып жатыр.	Үтік табанын қыздыру температурасы тым төмен орнатылған	Үтік табанын қыздыру реттегішін ••• күйіне қойыңыз.
	Үтік табанының температурасы жоғары бу түймесін жиі басқандықтан тым төмен.	Бу түймесін басу арасындағы аралықтарды көбейтіңіз
Үтіктің табанында сызаттар және басқа зақымдар бар.	Сіз үтікті металл тұғырға қойдыңыз	Арнайы темір тұғырларды пайдаланыңыз. Үтікті тік күйде сақтаңыз
	Табан киім фитингтерімен (тойтармалар, найзағайлар, түймелер және т.б.) зақымдалған.	Үтіктеу кезінде үтіктің табанын зақымдауы мүмкін найзағайларға, тойтармаларға және басқа қатты заттарды ұстамауға тырысыңыз.



*Егер қателікті дұрыстай алмасаңыз, авторизацияланған сервистік орталыққа жүгініңіз.*

## V. КЕПІЛДІК МІНДЕТТЕМЕЛЕР

### Кепілдік талоны қолдану нұсқаулығының соңында орналасқан!

Осы бұйымға сатып алынған сәттен 12 ай мерзіміне кепілдік беріледі. Өндіруші кепілдік кезеңі ішінде жөндеу, бөлшектерді ауыстыру немесе бүкіл бұйымды ауыстыру жолымен кез келген зауыттық ақауларды жоюға міндеттенеді. Кепілдік тек сатып алу күні түпнұсқалық кепілдік талонында дүкен мөрмен және сатушы қолымен расталған жағдайда ғана күшіне енеді. Осы кепілдік тек бұйым пайдалану бойынша нұсқаулыққа сәйкес қолданылған, жөнделмеген, бұзылмаған және онымен дұрыс жұмыс істеу нәтижесінде зақымданбаған, сонымен қатар бұйымның толық жинағы сақталған жағдайда танылады. Осы кепілдік бұйымның табиғи тозуына және шығын материалдарына таралмайды (сүзгілер және т. б.). Бұйымның қызмет мерзімі мен кепілдік міндеттемелердің жарамдылық мерзімі өндірілген кезден бастап немесе бұйым жасалған кезден бастап есептеледі (егер сатылған күнін анықтау мүмкін болмаса). Аспаптың өндірілген кезі бұйым корпусындағы сәйкестендіру жапсырмасында орналасқан сериялық нөмірден табуға болады. Сериялық нөмір 13 белгіден тұрады. 6-ші және 7-ші белгілер айды, 8-ші – құрылғы шыққан жылды білдіреді.

| 0 | 0 | 0 | 0 | 0 | 1 | 1 | 2 | 3 | 3 | 3 | 3 | 3

1 – өндірілген айы (01 – қаңтар, 02 – ақпан... 12 – желтоқсан)

2 – өндірілген жылы (1 – 2012 ж., 2 – 2022 ж. ... 0 – 2030 ж.)

3 – үлгінің сериялық нөмірі

Өндірушінің белгілеген құралдың қызмет ету мерзімі бұйымды пайдалану қолданылатын техникалық стандарттар және осы нұсқаулыққа сәйкес жүзеге асырылу шарттарында сатып алынған күннен бастап 3 жылды құрайды.

### **КЕПІЛДІК ҚЫЗМЕТ КӨРСЕТУДІҢ ШАРТТАРЫ**

Осы бағдарлама тауар сатылған күннен 12 ай ішінде кепілдік міндеттемелерді қамтиды немесе өндірілген кезден есептеледі (егер сату күнін анықтау мүмкін болмаса). Аспаптың өндірілген кезі бұйым корпусындағы сәйкестендіру жапсырмасында орналасқан сериялық нөмірден табуға болады. Сериялық нөмір 13 белгіден тұрады. 6-ші және 7-шы белгілер айды, 8-ші – құрылғы шыққан жылды білдіреді. Тек клиент кепілдік қызмет көрсету шарттарын ұстанғанда ғана мерзімдер қолданылады. Осы кепілдік өнеркәсіптік және/немесе коммерциялық мақсатта пайдаланылатын бұйымдарға таралмайды. Сату кезінде сатушы кепілдік талонын дұрыс толтыруын, аппараттың сериялық нөмерін, сату мерзімін көрсетуін, мөр басуын, сонымен қатар қол қоюын қадағалаңыз. Өнімді, жиынтықтылығын, техникалық жағдайын тексеріңіз, кепілдік шарттарымен танысып, қол қойыңыз. Кепілдік талонында көрсетілген деректерге өзгеріс енгізуге, өшіруге немесе қайтадан жазуға болмайды. Кепілдік келесіден туындаған зақымдары бар бұйымдарға таралмайды:

- дұрыс пайдаланбау, ұқыпсыз қолдану, дұрыс қоспау, ілеспе

нұсқаулықты ұстанбау;

- дұрыс пайдаланбау, ұқыпсыз қолдану немесе жазатайым оқиға себебінен туындаған механикалық, жылулық және басқа зақымдардан;
- тазалап және ауыстырып тұруды талап ететін сүзгілерді, шаң жинағыштарды және басқа бөліктер мен аксессуарларды уақытында тазаламаудан;
- ішіне бөгде зат, сұйықтық, жәндіктер, кеміргіштер және т.б. түсуінен;
- электр бауы зақымдануынан;
- осы бұйымды пайдалану ережелерінде көрсетілгенінен басқа кернеумен немесе қоректендіретін желінің стандартты параметрлеріне сәйкес келмейтін желіге қосудан;
- бұйым құрылымы өзгерістерін туындатқан біліксіз жөндеуден және басқа араласудан;
- тойтарылмас күш әсерінен (өрт, тасқын, найзағай және басқа);
- бұйымның ыстыққа төзімді емес бөліктеріне жоғары сыртқы температураның әсерінен;
- сериялық нөмірі өзгертілген, жойылған немесе анық басылмаған.

Кепілдік нақты тозу мерзімі бар тораптар, механизмдер мен аксессуарларға (шаң сорғыш щеткалары, мультипісіргіштердің металл табақтары мен күйікке қарсы жабындылары бар пісіруге арналған қалыптар, шырын сыққыштардың торпышақтары, пышақтар, қаптаршаң жинағыштар, ауыстырылатын сүзгілер,

сусабындар, сұйықтықтар және т.б.), сонымен қатар аккумуляторлық қоректену көздеріне және қоректену батареяларына таралмайды. Пайдалану бойынша нұсқаулыққа сәйкес кепілдіктің әрекетіне аспапқа кезеңді қызмет көрсету бойынша жұмыстар жатпайды.

**Сіздің аймақта сервистік орталықтардың бары туралы ақпаратты сондай-ақ [www.redbt.companu](http://www.redbt.companu) сайтынан нақтылауға болады. Қазақстан Республикасында пайдаланушы қолдау қызметі: тел. +7 777 747 40 44 (Қазақстан Республика бойынша телефон соғу тегін).**



Орам, пайдаланушы нұсқаулығы, сондай-ақ құралдың өзін қалдықтарды қайта өңдеу бойынша жергілікті бағдарламаға сәйкес утилизациялау керек. Мұндай бұйымдарды қарапайым тұрмыстық қоқыспен бірге лақтырмаңыз.



Заполняется фирмой-продавцом / Сатушы фирма толтырады

Дата продажи / Сатылған күні

Серийный номер / Сериялық нөмір

Фирма продавец / Сатушы фирма

Подпись продавца / Сатушының қолы

Печать фирмы-продавца / Сатушы фирманың мөрі

**Изделие надлежащего качества, укомплектовано, технически исправно, претензий не имею. С условиями гарантии ознакомлен.**  
Бұйымның сапасы жарамды, жинақталған, техникалық жөн, шағымым жоқ. Кепілдік шарттарымен таныстым.

Подпись покупателя /  
Сатып алушының қолы

## УСЛОВИЯ ГАРАНТИЙНОГО ОБСЛУЖИВАНИЯ

При продаже проследите, чтобы продавец правильно заполнил гарантийный талон, указал серийный номер изделия, дату продажи, поставил свою подпись и печать. Проверьте комплектность и техническое состояние изделия, ознакомьтесь с условиями гарантии и поставьте свою подпись. Не допускается вносить изменения, стирать или переписывать данные, указанные в гарантийном талоне.

Информацию о наличии сервисных центров в вашем регионе можно уточнить на сайте [www.redbt.com.ru](http://www.redbt.com.ru). Служба поддержки пользователей в России: тел. 8 (800) 511-86-19 (звонок по России бесплатный).

Адрес организации, уполномоченной на принятие претензий от покупателей и производящей ремонт и техническое обслуживание изделия (ООО «РЭД»): 127247, г. Москва, Дмитровское ш., д. 100, стр. 2, этаж 7, пом. 47386.

Если вы недовольны качеством сервисного обслуживания (установленные требованиями Закона о защите прав потребителей сроки на устранение неисправностей по гарантии превышены, отсутствуют запасные части, некачественно выполнен ремонт и т. д.), обращайтесь в головной сервис-центр по телефону 8 (800) 511-86-19 или заполните форму на официальном сайте [www.redbt.com.ru](http://www.redbt.com.ru). Благодаря обратной связи мы исправим возникающие недочёты, чтобы сервис был качественным, своевременным и удобным. Спасибо за вашу помощь.



Изготовитель: Цыси Санлиан Электрик Эпплайенс Ко., Лтд  
№148 Лу ан роад, Чжэцзян таун, Цыси, Нинбо, Китай

Импортер в России: Общество с ограниченной ответственностью «РЭД». Адрес: 127247, г. Москва, Дмитровское ш., д. 100,  
стр. 2, этаж 7, помещ. 47386.

©RED solution. Все права защищены. 2023

Воспроизведение, передача, распространение, перевод или другая переработка данного документа или любой его части без предварительного письменного разрешения правообладателя запрещены.

[www.redbt.com](http://www.redbt.com)  
Made in China  
I286-RED-UM-1